



climaVAIR pro, climaVAIR multi

VAIB1-020WNI

VAIB1-025WNI

VAIB1-035WNI

VAIB1-050WNI

VAIB1-065WNI

VAM1-035KNI

VAM1-050KNI

el Οδηγίες χρήσης

hr Upute za korištenje

mk Упатство за користење

ro Instrucțiuni de exploatare

sl Navodila za uporabo

sq Manuali i përdorimit

sr Uputstvo za rad

tr Kullanma kılavuzu

en Country specifics

tr Country specifics

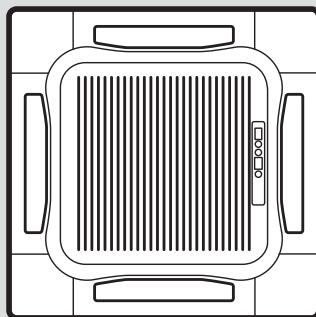
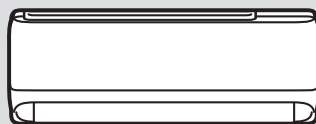

el	Οδηγίες χρήσης	3
hr	Upute za korištenje	25
mk	Упатство за користење	45
ro	Instrucțiuni de exploatare	67
sl	Navodila za uporabo	88
sq	Manuali i përdorimit	107
sr	Uputstvo za rad	127
tr	Kullanma kılavuzu	147
en	Country specifics.....	166
tr	Country specifics.....	170

Οδηγίες χρήσης

Περιεχόμενα

1	Ασφάλεια	5	5.5	Ρύθμιση κατακόρυφης κατανομής αέρα	14
1.1	Προδιαγραφόμενη χρήση	5	5.6	Ρύθμιση οριζόντιας κατανομής αέρα	14
1.2	Γενικές υποδείξεις ασφάλειας	5	5.7	Ρύθμιση των ενδείξεων χρόνου	15
2	Υποδείξεις για την τεκμηρίωση	9	5.8	Ρύθμιση της επιθυμητής θερμοκρασίας	15
2.1	Προσέχετε τα συμπληρωματικά έγγραφα	9	5.9	Ρύθμιση του αριθμού στροφών εξαεριστήρα	15
2.2	Φύλαξη των εγγράφων	9	5.10	Κλειδωμα του τηλεχειριστηρίου	15
2.3	Ισχύς των οδηγιών	9	5.11	Λειτουργία ιονισμού	15
3	Περιγραφή προϊόντος	9	5.12	Λειτουργία Sleep.....	15
3.1	Δομή της αναρτημένης σε τοίχο εσωτερικής μονάδας	9	5.13	Ενεργοποίηση / απενεργοποίηση του τρόπου λειτουργίας TIMER.....	17
3.2	Δομή της κασέτας εσωτερικής μονάδας	9	5.14	Ενεργοποίηση του τρόπου λειτουργίας TURBO	17
3.3	Κύριες λειτουργίες	10	5.15	Ενεργοποίηση / απενεργοποίηση του τρόπου λειτουργίας I FEEL.....	17
3.4	Επιτρεπόμενες περιοχές θερμοκρασίας για τη λειτουργία.....	10	5.16	Ενεργοποίηση / απενεργοποίηση της οικονομικής λειτουργίας	18
3.5	Περιγραφή της πινακίδας τύπου της εσωτερικής μονάδας	10	5.17	Λειτουργία περιορισμού ισχύος	18
3.6	Σήμανση CE.....	11	5.18	Λειτουργία αυτοκαθαρισμού της εσωτερικής μονάδας	19
4	Λειτουργία	11	5.19	Ενεργοποίηση της λειτουργίας αυτοκαθαρισμού της εσωτερικής μονάδας	19
4.1	Οθόνη	11	5.20	Λειτουργία με περισσότερες από μία εσωτερικές μονάδες	20
4.2	Στοιχείο χειρισμού	12	6	Συνδεσιμότητα Wi-Fi	20
4.3	Τοποθέτηση μπαταριών.....	12	6.1	Λειτουργία WiFi.....	20
4.4	Ενεργοποίηση / απενεργοποίηση του προϊόντος.....	13	6.2	Ενεργοποίηση / απενεργοποίηση της λειτουργίας WiFi.....	20
4.5	Επιλογή τρόπου λειτουργίας.....	13	6.3	Λήψη και εγκατάσταση της εφαρμογής	20
5	Λειτουργίες χειρισμού και ένδειξης	14	7	Φροντίδα και συντήρηση	21
5.1	Ρύθμιση ώρας.....	14	7.1	Φροντίδα προϊόντος.....	21
5.2	Ενεργοποίηση / απενεργοποίηση του φωτισμού οθόνης της εσωτερικής μονάδας	14	7.2	Καθαρισμός εσωτερικής μονάδας	21
5.3	Αλλαγή της μονάδας ένδειξης θερμοκρασίας	14			
5.4	Αλλαγή ένδειξης θερμοκρασίας	14			

7.3	Καθαρισμός εξωτερικής μονάδας	21
7.4	Καθαρισμός συσκευής τηλεχειρισμού	21
7.5	Συντήρηση	21
8	Θέση εκτός λειτουργίας	21
8.1	Προσωρινή θέση εκτός λειτουργίας του προϊόντος	21
8.2	Οριστική θέση εκτός λειτουργίας του προϊόντος	21
9	Ανακύκλωση και απόρριψη.....	21
10	Εγγύηση και τμήμα εξυπηρέτησης πελατών	22
10.1	Εγγύηση.....	22
10.2	Τμήμα εξυπηρέτησης Πελατών	22
	Παράρτημα	23
A	Αποκατάσταση βλαβών	23

1 Ασφάλεια

1.1 Προδιαγραφόμενη χρήση

Σε περίπτωση ακατάλληλης ή μη προδιαγραφόμενης χρήσης μπορεί να προκληθούν κίνδυνοι τραυματισμών και θανάτου για το χρήστη ή τρίτους ή αρνητικές επιδράσεις στο προϊόν και σε άλλες εμπράγματα αξίες.

Το προϊόν έχει σχεδιαστεί για τον κλιματισμό εσωτερικών χώρων κατοικιών και γραφείων.

Η σύμφωνη με τους κανονισμούς χρήση περιλαμβάνει:

- την τήρηση των εσώκλειστων οδηγιών λειτουργίας του προϊόντος καθώς και όλων των άλλων στοιχείων της εγκατάστασης
- την τήρηση όλων των αναφερόμενων προϋποθέσεων επιθεώρησης και συντήρησης.

Ο χειρισμός αυτού του προϊόντος μπορεί να πραγματοποιείται από παιδιά 8 ετών και άνω καθώς και από άτομα με περιορισμένες σωματικές, αισθητηριακές ή διανοητικές ικανότητες ή χωρίς εμπειρία και γνώσεις, εφόσον επιτηρούνται ή έχουν εκπαιδευτεί αναφορικά με την ασφαλή χρήση του προϊόντος και κατανοούν τους κινδύνους, που τυχόν προκύπτουν. Τα παιδιά δεν επιτρέπεται να παίζουν

με το προϊόν. Ο καθαρισμός και η συντήρηση χρήστη δεν επιτρέπεται να διεξάγονται από παιδιά χωρίς επιτήρηση.

Μια άλλη χρήση διαφορετική από την περιγραφόμενη στις παρούσες οδηγίες ή μια χρήση πέραν των εδώ περιγραφόμενων ισχύει ως μη προδιαγραφόμενη. Μη προδιαγραφόμενη είναι επίσης κάθε άμεση εμπορική και βιομηχανική χρήση. Κάθε χρήση για τη διατήρηση προϊόντων διατροφής, φυτών ή άλλων ευπαθών τροφίμων θεωρείται επίσης ως μη σύμφωνη με τις προδιαγραφές.

Προσοχή!

Κάθε καταχρηστική χρήση απαγορεύεται.

1.2 Γενικές υποδείξεις ασφαλείας

1.2.1 Κίνδυνος θανάτου μέσω τροποποιήσεων στο προϊόν ή στο περιβάλλον του προϊόντος

- ▶ Μην αφαιρείτε, γεφυρώνετε ή μπλοκάρτε σε καμία περίπτωση τις διατάξεις ασφαλείας.
- ▶ Μη χειρίζεστε με εσφαλμένο τρόπο τις διατάξεις ασφαλείας.
- ▶ Μην καταστρέφετε ή απομακρύνετε στεγανοποιήσεις δομικών στοιχείων.

- ▶ Μην πραγματοποιείτε μετατροπές:
 - Στο προϊόν
 - Στους αγωγούς παροχής για νερό και ρεύμα
 - Στη βαλβίδα ασφαλείας
 - Στους αγωγούς εκροής
 - Στις εισόδους αέρα και στις εξόδους αέρα
 - Στις σωληνώσεις για την παροχή αέρα και την απαγωγή αέρα
 - Σε κατασκευαστικές δομές, οι οποίες μπορεί να επηρεάσουν την ασφάλεια λειτουργίας του προϊόντος

1.2.2 Κίνδυνος λόγω εσφαλμένου χειρισμού

Λόγω εσφαλμένου χειρισμού μπορεί να θέσετε σε κίνδυνο τον εαυτό σας και άλλους και να προκαλέσετε υλικές ζημιές.

- ▶ Διαβάσετε προσεκτικά τις υπάρχουσες οδηγίες και όλα τα συμπληρωματικά έγγραφα, κυρίως το κεφάλαιο "Ασφάλεια" και τις υποδείξεις προειδοποίησης.
- ▶ Πραγματοποιήστε μόνο τις ενέργειες, που αναφέρονται στις παρούσες οδηγίες χρήσης.

1.2.3 Κίνδυνος πρόκλησης τραυματισμού και υλικής ζημιάς λόγω μη ενδεδειγμένης ή ελλιπούς συντήρησης και επισκευής

- ▶ Ποτέ μην προσπαθείτε να διεξάγετε οι ίδιοι εργασίες συντήρησης ή επισκευές στο προϊόν σας.
- ▶ Επιτρέπεται οι βλάβες και οι ζημιές να διορθώνονται αμέσως μέσω ενός εξειδικευμένου τεχνικού.
- ▶ Τηρείτε τα προδιαγεγραμμένα διαστήματα συντήρησης.

1.2.4 Κίνδυνος θανάτου λόγω ηλεκτροπληξίας

- ▶ Μην πραγματοποιείτε χειρισμό του προϊόντος με βρεγμένα ή υγρά χέρια.

1.2.5 Κίνδυνος πρόκλησης τραυματισμών λόγω του ψυκτικού μέσου

Το εξερχόμενο ψυκτικό μέσο μπορεί να προκαλέσει σοβαρούς τραυματισμούς των ματιών και έλλειψη οξυγόνου στο σημείο εγκατάστασης.

- ▶ Μην προκαλείτε ζημιά σε επιμέρους στοιχεία της συσκευής, που περιέχουν ψυκτικό μέσο.
- ▶ Βεβαιωθείτε ότι δεν προκαλείται ζημιά στους αγωγούς της συσκευής κλιματισμού με κο-

φτερά ή αιχμηρά αντικείμενα καθώς και ότι οι αγωγοί δεν συμπιέζονται ή συστρέφονται.

- ▶ Σε περίπτωση διαρροής ψυκτικού μέσου, ειδοποιήστε έναν εξειδικευμένο τεχνικό, για να επιδιορθώσει τη διαρροή.
- ▶ Εάν το ψυκτικό μέσο έρθει σε επαφή με τα μάτια σας, αναζητήστε αμέσως ένα γιατρό.
- ▶ Χρησιμοποιήστε προστατευτικά γάντια κατά την εργασία με ψυκτικό μέσο.

1.2.6 Κίνδυνος πρόκλησης τραυματισμών λόγω του εξαεριστήρα

Η υψηλή ταχύτητα του εξαεριστήρα μπορεί να προκαλέσει τραυματισμούς.

- ▶ Μη βάζετε ποτέ τα δάχτυλά σας ή άλλα αντικείμενα μέσα στις εισόδους και εξόδους αέρα ή ανάμεσα στα πτερύγια, ενώ το προϊόν βρίσκεται σε λειτουργία.

1.2.7 Κίνδυνος θανάτου λόγω φωτιάς

Στο προϊόν χρησιμοποιείται ένα ψυκτικό μέσο με χαμηλή ευφλεκτικότητα (ομάδα ασφαλείας A2).

- ▶ Μη χρησιμοποιείτε γυμνές φλόγες κοντά στο προϊόν.
- ▶ Μη χρησιμοποιείτε κοντά στο προϊόν αναφλέξιμα υλικά και

ιδιαίτερα σπρέι ή άλλα εύφλεκτα αέρια.

1.2.8 Κίνδυνος για την υγεία λόγω του απευθείας ρεύματος αέρα

- ▶ Μην κατευθύνετε το ρεύμα αέρα απευθείας επάνω σε ανθρώπους και ιδιαίτερα σε παιδιά ή ανθρώπους με προβλήματα υγείας ή μεγάλης ηλικίας.

1.2.9 Κίνδυνος πρόκλησης ζημιάς στο περιβάλλον λόγω του ψυκτικού μέσου

Το προϊόν περιέχει ένα ψυκτικό μέσο, το οποίο δεν επιτρέπεται να απελευθερωθεί στην ατμόσφαιρα.



- ▶ Βεβαιωθείτε ότι το προϊόν συντηρείται και διατίθεται μετά από τη θέση του εκτός λειτουργίας για ανακύκλωση ή απόρριψη από έναν εξειδικευμένο τεχνικό, ο οποίος είναι πιστοποιημένος για την εργασία με ψυκτικά μέσα.

1.2.10 Κίνδυνος πρόκλησης βλαβών ή δυσλειτουργιών

- ▶ Μην τοποθετείτε αντικείμενα επάνω ή κοντά στην εξωτερική μονάδα.

1.2.11 Μπαταρίες

- ▶ Προσέξτε τον τύπο των μπαταριών, σύμφωνα με τη σχε-



τική περιγραφή σε αυτές τις οδηγίες, βλέπε κεφάλαιο "Πινακίδα τύπου".

- ▶ Αφαιρέστε τις μπαταρίες και τοποθετήστε τις μπαταρίες, σύμφωνα με τη σχετική περιγραφή σε αυτές τις οδηγίες, βλέπε κεφάλαιο "Αλλαγή μπαταρίας".
- ▶ Μην επαναφορτίζετε τις μη επαναφορτιζόμενες μπαταρίες.
- ▶ Αφαιρέστε τις επαναφορτιζόμενες μπαταρίες από το προϊόν, πριν τις φορτίσετε.
- ▶ Μη συνδυάζετε μεταξύ τους διαφορετικούς τύπους μπαταριών.
- ▶ Μη συνδυάζετε μεταξύ τους καινούργιες και χρησιμοποιημένες μπαταρίες.
- ▶ Τοποθετήστε τις μπαταρίες με τη σωστή πολικότητα.
- ▶ Αφαιρέστε τις χρησιμοποιημένες μπαταρίες από το προϊόν και απορρίψτε τις μπαταρίες με τον ενδεδειγμένο τρόπο.
- ▶ Αφαιρέστε τις μπαταρίες, πριν αποθηκεύσετε το προϊόν χωρίς να το χρησιμοποιήσετε για μεγάλο χρονικό διάστημα ή/και το διαθέσετε προς απόρριψη.
- ▶ Μη βραχυκυκλώνετε τις επαφές σύνδεσης στη θήκη μπαταριών του προϊόντος.

2 Υποδείξεις για την τεκμηρίωση

2.1 Προσέχετε τα συμπληρωματικά έγγραφα

- ▶ Προσέχετε απαραίτητα όλες τις οδηγίες λειτουργίας που επισυνάπτονται στα στοιχεία της εγκατάστασης.

2.2 Φύλαξη των εγγράφων

- ▶ Φυλάτε αυτές τις οδηγίες καθώς και όλα τα συμπληρωματικά έγγραφα για περαιτέρω χρήση.

2.3 Ισχύς των οδηγιών

Αυτές οι οδηγίες ισχύουν αποκλειστικά για τα ακόλουθα προϊόντα:

Προϊόν - Κωδικός προϊόντος

Εσωτερική μονάδα VAIB1-020WNI	8000010702
Εσωτερική μονάδα VAIB1-025WNI	8000010695
Εσωτερική μονάδα VAIB1-035WNI	8000010690
Εσωτερική μονάδα VAIB1-050WNI	8000010703
Εσωτερική μονάδα VAIB1-065WNI	8000010708
Εσωτερική μονάδα VAM1-035KNI	8000010730
Εσωτερική μονάδα VAM1-050KNI	8000010732

3 Περιγραφή προϊόντος

3.1 Δομή της αναρτημένης σε τοίχο εσωτερικής μονάδας

Ισχύς: VAIB1-020WNI Η VAIB1-025WNI Η VAIB1-035WNI Η VAIB1-050WNI Η VAIB1-065WNI

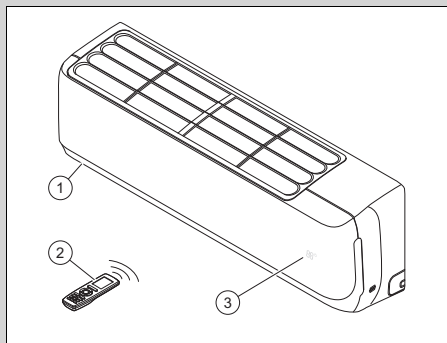

- | | |
|--------------------|-------------------------------------|
| 1 Εσωτερική μονάδα | 3 Θερμοκρασία / ένδειξη λειτουργίας |
| 2 Τηλεχειριστήριο | |

3.2 Δομή της κασέτας εσωτερικής μονάδας

Ισχύς: VAM1-035KNI Η VAM1-050KNI

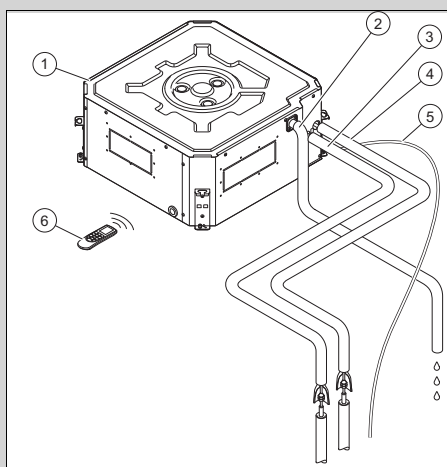

- | | |
|---|---------------------------------------|
| 1 Κασέτα εσωτερικής μονάδας | 3 Αγωγός υγρού |
| 2 Σωλήνας αποστράγγισης για το νερό συμπυκνώματος | 4 Αγωγός αερίου |
| | 5 Καλώδιο σύνδεσης εξωτερικής μονάδας |
| | 6 Τηλεχειριστήριο |

3.3 Κύριες λειτουργίες

Το τηλεχειριστήριο ελέγχει τις λειτουργίες θέρμανση, ψύξη, αερισμός και αφύγρανση του προϊόντος.

Το τηλεχειριστήριο διαθέτει μια λειτουργία χρονικής ρύθμισης για την ελεγχόμενη μέσω χρόνου ενεργοποίηση και απενεργοποίηση της εσωτερικής μονάδας.

3.3.1 Θέρμανση

Ο αισθητήρας θερμοκρασίας χώρου μετράει τη θερμοκρασία στο χώρο. Εάν η θερμοκρασία χώρου είναι χαμηλότερη από την επιθυμητή θερμοκρασία, ο ελεγκτής ενεργοποιεί τη θέρμανση.

Στη λειτουργία θέρμανσης, η εσωτερική μονάδα αυξάνει τη θερμοκρασία του χώρου, στον οποίο είναι εγκατεστημένη.

3.3.2 Ψύξη

Ο αισθητήρας θερμοκρασίας χώρου μετράει τη θερμοκρασία στο χώρο. Εάν η θερμοκρασία χώρου είναι υψηλότερη από την επιθυμητή θερμοκρασία, ο ελεγκτής ενεργοποιεί την ψύξη.

Στη λειτουργία ψύξης, η εσωτερική μονάδα μειώνει τη θερμοκρασία του χώρου, στον οποίο είναι εγκατεστημένη.

3.3.3 Αερισμός

Στη λειτουργία αερισμού, πραγματοποιείται ανακυκλοφορία του αέρα στο χώρο.

Στη λειτουργία αερισμού δεν είναι δυνατή η ρύθμιση της θερμοκρασίας.

3.3.4 Αφύγρανση

Στη λειτουργία αφύγρανσης, η εσωτερική μονάδα μειώνει την υγρασία αέρα στο χώρο, στον οποίο είναι εγκατεστημένη.

Στη λειτουργία αφύγρανσης δεν είναι δυνατή η ρύθμιση του αριθμού στροφών εξαριστήρα. Ο ανεμιστήρας λειτουργεί με τον ελάχιστο αριθμό στροφών.

3.4 Επιτρεπόμενες περιοχές θερμοκρασίας για τη λειτουργία

Η ψυκτική / θερμαντική απόδοση της εσωτερικής μονάδας ποικίλει ανάλογα με τη θερμοκρασία χώρου της εξωτερικής μονάδας.

	Ψύξη	Θέρμανση
Εσωτερική μονάδα	16 ... 30 °C	16 ... 30 °C

3.5 Περιγραφή της πινακίδας τύπου της εσωτερικής μονάδας

Επάνω στην πινακίδα τύπου αναφέρονται τα ακόλουθα στοιχεία:

Συνομογραφία / σύμβολο	Περιγραφή
	Διαβάστε τις οδηγίες!
VAIB1-0XXWNI VAM1-0XXKNI	Ονοματολογία προϊόντος
Air Conditioning - Indoor unit	Περιγραφή προϊόντος
COOLING - Rated capacity kW	Ονομαστική ικανότητα στη λειτουργία ψύξης
HEATING - Rated capacity kW	Ονομαστική ικανότητα στη λειτουργία θέρμανσης
Max operating current A	Μέγιστη κατανάλωση
IP	Τύπος προστασίας (σκόνη, εκτοξευόμενα νερά)
220-240 V ~ / 50 Hz / μονοφασικό	Ηλεκτρική σύνδεση - τάση - συχνότητα - φάση
Operating pressure Hi P MPa	Επιτρεπόμενη υπερπίεση λειτουργίας, πλευρά υψηλής πίεσης
Operating pressure Lo P MPa	Επιτρεπόμενη υπερπίεση λειτουργίας, πλευρά χαμηλής πίεσης
NET WEIGHT kg	Καθαρό βάρος

Συνομογραφία / σύμβολο	Περιγραφή
	Το προϊόν περιέχει ένα ιδιαίτερα εύφλεκτο υγρό (ομάδα ασφαλείας A2).

3.6 Σήμανση CE



Με τη σήμανση CE τεκμηριώνεται, ότι τα προϊόντα πληρούν σύμφωνα με τη δήλωση συμμόρφωσης τις βασικές απαιτήσεις των σχετικών νομικών διατάξεων της ΕΕ.

Μετά του παρόντος, ο κατασκευαστής δηλώνει ότι ο τύπος του συστήματος ραδιοκυμάτων που περιγράφεται στις παρούσες οδηγίες αντιστοιχεί στην οδηγία 2014/53/ΕΕ.

Το πλήρες κείμενο της δήλωσης συμμόρφωσης ΕΕ είναι διαθέσιμο στην παρακάτω διεύθυνση διαδικτύου:

<https://www.vaillant-group.com/doc/doc-radio-equipment-directive>

4 Λειτουργία

Το προϊόν ελέγχεται μέσω του τηλεχειριστηρίου.

4.1 Οθόνη

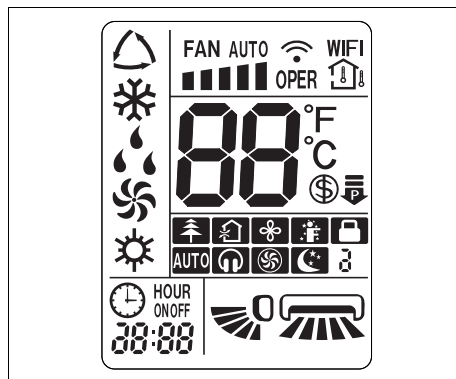

Σύμβολο	Περιγραφή
	Αυτόματη λειτουργία
	Λειτουργία ψύξης
	Λειτουργία αφύγρασης
	Λειτουργία αερισμού
	Λειτουργία θέρμανσης
	Λειτουργία και ταχύτητα εξαεριστήρα
	Μετάδοση δεδομένων
WiFi	Λειτουργία WLAN ενεργοποιημένη
	Η θερμοκρασία χώρου εμφανίζεται
88°C	Ένδειξη θερμοκρασίας
	Οικονομική λειτουργία ενεργοποιημένη
	Λειτουργία περιορισμού ισχύος
	Τρόπος λειτουργίας ιονισμού ενεργός
	Τρόπος λειτουργίας καθαρού αέρα ενεργοποιημένος (λειτουργία μη διαθέσιμη)
	Λειτουργία X-Fan
	Τρόπος λειτουργίας I FEEL ενεργοποιημένος
	Κλειδώμα του τηλεχειριστηρίου
	Τρόπος λειτουργίας QUIET ενεργοποιημένος
	Τρόπος λειτουργίας TURBO ενεργοποιημένος

Σύμβολο	Περιγραφή
	Τρόπος λειτουργίας SLEEP ενεργοποιημένος
ON/OFF	Τρόπος λειτουργίας TIMER ενεργοποιημένος (χρόνος έναρξης / χρόνος λήξης)
	Ρολόι
	Ένδειξη λειτουργίας της κατακόρυφης κατανομής αέρα
	Ένδειξη λειτουργίας της οριζόντιας κατανομής αέρα

4.2 Στοιχείο χειρισμού

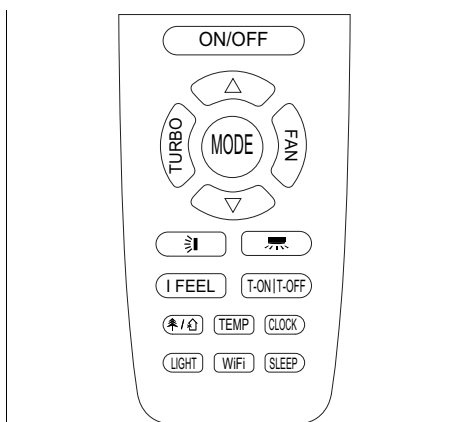

Πλήκτρο	Περιγραφή
ON/OFF	Ενεργοποίηση / απενεργοποίηση του προϊόντος
TURBO	Ενεργοποίηση / απενεργοποίηση του τρόπου λειτουργίας TURBO
MODE	Επιλογή του τρόπου λειτουργίας
FAN	Επιλογή του αριθμού στροφών ανεμιστήρα
	Αύξηση της τιμής ρύθμισης
	Μείωση της τιμής ρύθμισης
	Επιλογή της κατακόρυφης κατανομής αέρα
	Επιλογή της οριζόντιας κατανομής αέρα
I FEEL	Ενεργοποίηση / απενεργοποίηση του τρόπου λειτουργίας I FEEL
T-ON/T-OFF	Ενεργοποίηση / απενεργοποίηση του τρόπου λειτουργίας TIMER

Πλήκτρο	Περιγραφή
	Ενεργοποίηση / απενεργοποίηση τρόπου λειτουργίας ιονισμού / τρόπου λειτουργίας καθαρού αέρα
TEMP	Ένδειξη της επιθυμητής θερμοκρασίας / θερμοκρασίας χώρου
CLOCK	Ρύθμιση ώρας
LIGHT	Ενεργοποίηση / απενεργοποίηση του φωτισμού της οθόνης στην εσωτερική μονάδα
WiFi	Ενεργοποίηση / απενεργοποίηση της λειτουργίας WLAN
SLEEP	Ενεργοποίηση / απενεργοποίηση του τρόπου λειτουργίας SLEEP

4.3 Τοποθέτηση μπαταριών



Υπόδειξη

Εάν χειρίζεστε το προϊόν με το τηλεχειριστήριο, στρέψτε το απευθείας προς την εσωτερική μονάδα.

Η εμβέλεια του τηλεχειριστηρίου ανέρχεται σε περ. 7 μέτρα. Σε χώρους με λαμπτήρες φθορισμού ή ασύρματα τηλέφωνα, η εμβέλεια ενδέχεται να μειωθεί.

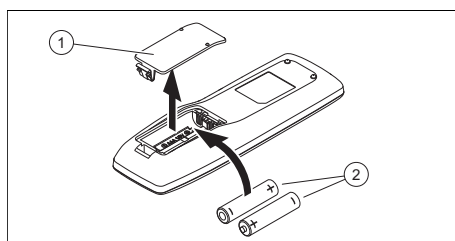





1. Αφαιρέστε το κάλυμμα (1) της θήκης μπαταρίας.
2. Τοποθετήστε 2 μπαταρίες του τύπου AAA (2). Προσέξτε ταυτόχρονα τη σωστή πολικότητα (βλέπε θήκη μπαταριών).
3. Επανατοποθετήστε το κάλυμμα της θήκης μπαταριών (1).
 - ▽ Εάν η οθόνη δεν ενεργοποιείται, ελέγξτε εάν οι μπαταρίες έχουν τοποθετηθεί σωστά.

4.4 Ενεργοποίηση / απενεργοποίηση του προϊόντος



- ▶ Πιέστε το **[ON/OFF]**, για να ενεργοποιήσετε ή να απενεργοποιήσετε το προϊόν.

4.5 Επιλογή τρόπου λειτουργίας



- ▶ Πιέστε το **[MODE]**, για να μεταβείτε διαδοχικά στους διάφορους τρόπους λειτουργίας και να επιλέξετε έναν τρόπο λειτουργίας:
 - ◁ Αυτόματη λειτουργία: 
 - ◁ Λειτουργία ψύξης: 
 - ◁ Λειτουργία θέρμανσης: 
 - ◁ Λειτουργία αερισμού: 
 - ◁ Λειτουργία αφύγρανσης: 

4.5.1 Αυτόματη λειτουργία

Στον αυτόματο τρόπο λειτουργίας, το προϊόν επιλέγει ανάλογα με τη θερμοκρασία χώρου και την επιλεγμένη θερμοκρασία αυτόματα τη λειτουργία ψύξης ή τη λειτουργία θέρμανσης.



Η επιθυμητή θερμοκρασία μπορεί να ρυθμιστεί μέσω του  ή του .
(→ Κεφάλαιο 5.8)

Ο αριθμός στροφών ανεμιστήρα μπορεί να ρυθμιστεί μέσω του **[FAN]**.
(→ Κεφάλαιο 4.5.4)



Η κατακόρυφη ή η οριζόντια κατανομή αέρα μπορεί να ρυθμιστεί μέσω του  ή του .
(→ Κεφάλαιο 5.5)

4.5.2 Ψύξη

Στη λειτουργία ψύξης, η εσωτερική μονάδα ψύχει το χώρο στη ρυθμισμένη επιθυμητή θερμοκρασία.

Η επιθυμητή θερμοκρασία μπορεί να ρυθμιστεί μέσω του  ή του .
(→ Κεφάλαιο 5.8)

Ο αριθμός στροφών ανεμιστήρα μπορεί να ρυθμιστεί μέσω του **[FAN]**.

Η κατακόρυφη ή η οριζόντια κατανομή αέρα μπορεί να ρυθμιστεί μέσω του  ή του .
(→ Κεφάλαιο 5.5)





Υπόδειξη



Εάν το προϊόν λειτουργεί για μεγάλο χρονικό διάστημα σε υψηλή υγρασία αέρα στη λειτουργία ψύξης, ενδέχεται να στάξει νερό από τη σχάρα εξόδου.

4.5.3 Λειτουργία θέρμανσης

Στη λειτουργία θέρμανσης, η εσωτερική μονάδα θερμαίνει το χώρο στη ρυθμισμένη επιθυμητή θερμοκρασία.

Η επιθυμητή θερμοκρασία μπορεί να ρυθμιστεί μέσω του  ή του .
(→ Κεφάλαιο 5.8)

Ο αριθμός στροφών ανεμιστήρα μπορεί να ρυθμιστεί μέσω του **[FAN]**.



Η κατακόρυφη ή η οριζόντια κατανομή αέρα μπορεί να ρυθμιστεί μέσω του  ή του .
(→ Κεφάλαιο 5.5)

4.5.4 Λειτουργία αερισμού

Στη λειτουργία αερισμού, η εσωτερική μονάδα πραγματοποιεί ανακυκλοφορία του αέρα χώρου.

Κατά τη λειτουργία αυτή, δεν μεταβάλλεται η θερμοκρασία χώρου.



Ο αριθμός στροφών ανεμιστήρα μπορεί να ρυθμιστεί μέσω του **[FAN]**.

Η κατακόρυφη ή η οριζόντια κατανομή αέρα μπορεί να ρυθμιστεί μέσω του  ή του .
(→ Κεφάλαιο 5.5)

4.5.5 Λειτουργία αφύγρανσης

Στον τρόπο λειτουργίας αφύγρανσης, η εσωτερική μονάδα μειώνει την υγρασία του αέρα.

Ο αριθμός στροφών εξαιρεστήρα ορίζεται ως προεπιλογή σε χαμηλό αριθμό στροφών και δεν είναι δυνατόν να ρυθμιστεί.

Η κατακόρυφη ή η οριζόντια κατανομή αέρα μπορεί να ρυθμιστεί μέσω του  ή του .
(→ Κεφάλαιο 5.5)

5 Λειτουργίες χειρισμού και ένδειξης

5.1 Ρύθμιση ώρας

1. Πιέστε το **CLOCK**.
◁ Η ένδειξη  αναβοσβήνει στην οθόνη.
2. Ρυθμίστε την ένδειξη χρόνου.
(→ Κεφάλαιο 5.7)
3. Πιέστε το **CLOCK**, για να επιβεβαιώσετε τη ρύθμιση.

5.2 Ενεργοποίηση / απενεργοποίηση του φωτισμού οθόνης της εσωτερικής μονάδας

- ▶ Πιέστε το **LIGHT**, για να ενεργοποιηστεί ή να απενεργοποιηστεί το φωτισμό οθόνης της εσωτερικής μονάδας.

5.3 Αλλαγή της μονάδας ένδειξης θερμοκρασίας

Προϋπόθεση: Το προϊόν είναι απενεργοποιημένο.



- ▶ Πιέστε ταυτόχρονα το  και το **MODE**, για να επιλέξετε την ένδειξη της θερμοκρασίας σε βαθμούς Κελσίου ή βαθμούς Φαρενάιτ στην οθόνη του τηλεχειριστηρίου.

5.4 Αλλαγή ένδειξης θερμοκρασίας

1. Πιέστε το **TEMP**, για να εμφανιστεί η επιθυμητή θερμοκρασία στην οθόνη της εσωτερικής μονάδας.
2. Πιέστε εκ νέου το **TEMP**, για να εμφανιστεί η θερμοκρασία χώρου στην οθόνη της εσωτερικής μονάδας και να εμφανιστεί η ένδειξη  στην οθόνη του τηλεχειριστηρίου.

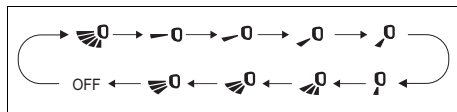

5.5 Ρύθμιση κατακόρυφης κατανομής αέρα

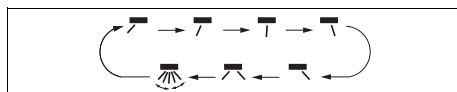

1. Πιέστε το .
◁ Στην οθόνη του τηλεχειριστηρίου εμφανίζεται η ένδειξη λειτουργίας της κατακόρυφης κατανομής αέρα.
2. **Εναλλακτική :**
 - ▶ Πιέστε εκ νέου το , για να μεταβείτε διαδοχικά στις διάφορες κατευθύνσεις της κατακόρυφης κατανομής αέρα:
 - Παλμικό ρεύμα αέρα σε ολόκληρη τη γωνία.
 - Ρεύμα αέρα σε μια περιοχή μικρού εύρους (δυνατότητα επιλογής διαφόρων γωνιών).
 - Παλμικό ρεύμα αέρα σε μια σχετικά μικρή γωνία (δυνατότητα επιλογής διαφόρων γωνιών).

5.6 Ρύθμιση οριζόντιας κατανομής αέρα



1. Πιέστε το .
◁ Στην οθόνη του τηλεχειριστηρίου εμφανίζεται η ένδειξη λειτουργίας για την οριζόντια κατανομή αέρα.
2. **Εναλλακτική :**
 - ▶ Πιέστε εκ νέου το , για να μεταβείτε διαδοχικά στις διάφορες κατευθύνσεις της οριζόντιας κατανομής αέρα:
 - Παλμικό ρεύμα αέρα σε ολόκληρη τη γωνία
 - Ρεύμα αέρα σε μια περιοχή μικρού εύρους (δυνατότητα επιλογής διαφόρων γωνιών)

κατά 2 °C και στη συνέχεια διατηρείται σε αυτήν την τιμή.

Στη λειτουργία θέρμανσης, όταν είναι ενεργοποιημένος ο τρόπος λειτουργίας Sleep ; μέσα σε μία ώρα μειώνεται η θερμοκρασία κατά 1 °C και μετά από 2 ώρες λειτουργίας κατά 2 °C και στη συνέχεια διατηρείται σε αυτήν την τιμή.

5.12.2 Τρόπος λειτουργίας Sleep

5.12.2.1 Λειτουργία ψύξης ή αφύγρανσης

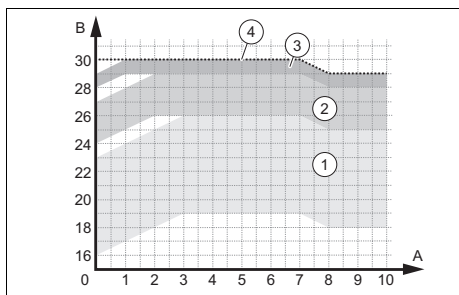

- | | |
|---|---|
| 1 Περιοχές λειτουργίας – θερμοκρασία ρυθμισμένη μεταξύ 16 και 23 °C | 3 Περιοχές λειτουργίας – θερμοκρασία ρυθμισμένη μεταξύ 28 και 29 °C |
| 2 Περιοχές λειτουργίας – θερμοκρασία ρυθμισμένη μεταξύ 24 και 27 °C | 4 Περιοχές λειτουργίας – θερμοκρασία ρυθμισμένη στους 30 °C |



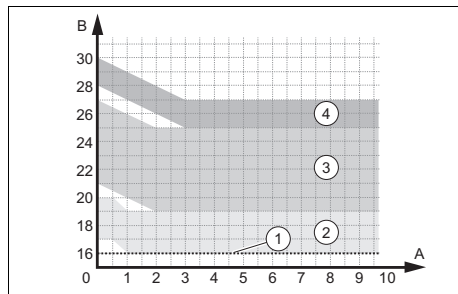

5.12.2.2 Λειτουργία θέρμανσης





- | | |
|---|---|
| 1 Περιοχές λειτουργίας – θερμοκρασία ρυθμισμένη στους 16 °C | 3 Περιοχές λειτουργίας – θερμοκρασία ρυθμισμένη μεταξύ 21 και 27 °C |
| 2 Περιοχές λειτουργίας – θερμοκρασία ρυθμισμένη μεταξύ 17 και 20 °C | 4 Περιοχές λειτουργίας – θερμοκρασία ρυθμισμένη μεταξύ 28 και 30 °C |

5.12.3 Τρόπος λειτουργίας Sleep



Ο τρόπος λειτουργίας Sleep  επιτρέπει τον προγραμματισμό της θερμοκρασίας για κάθε μία από τις επόμενες οκτώ ώρες.

- ▶ Κάντε στον τρόπο λειτουργίας Sleep  παρατεταμένα κλικ στο πλήκτρο **TURBO**, για να μεταβείτε στη ρύθμιση της θερμοκρασίας.
- ▶ Ρυθμίστε την επιθυμητή θερμοκρασία μέσω των πλήκτρων  και  και κάντε στη συνέχεια εκ νέου κλικ στο πλήκτρο **TURBO**, για να επιβεβαιώσετε την επιλογή θερμοκρασίας για την πρώτη ώρα.
- ▶ Επαναλάβετε τη διαδικασία για την επιλογή της επιθυμητής θερμοκρασίας στις επόμενες οκτώ ώρες.
 - ◁ Μετά από την ολοκλήρωση της επιλογής, η οθόνη του τηλεχειριστήριου επιστρέφει και πάλι στην αρχική της κατάσταση και απεικονίζει τον ενεργοποιημένο τρόπο λειτουργίας Sleep .
 - ◁ Κατά τον προγραμματισμό, εάν εντός 10 δευτερολέπτων δεν πατηθεί κανένα πλήκτρο, το τηλεχειριστήριο

εγκαταλείπει αυτόματα τη ρύθμιση του τρόπου λειτουργίας Sleep  και επιστρέφει στην αρχική οθόνη απεικόνισης.

- ◁ Εάν κατά τη διαδικασία ρύθμισης πατηθούν τα πλήκτρα **ON/OFF**, **MODE**, **SLEEP** ή άλλες λειτουργίες, πραγματοποιείται επίσης έξοδος από τη ρύθμιση του τρόπου λειτουργίας Sleep .

5.12.4 Ρύθμιση λειτουργίας Sleep

1. Πιέστε το **MODE**.
 - ◁ Στην οθόνη εμφανίζονται οι διάφοροι τρόποι λειτουργίας.
2. Επιλέξτε τη λειτουργία ψύξης ❄ ή τη λειτουργία θέρμανσης ☀.
3. Επιλέξτε τον τρόπο λειτουργίας **SLEEP**.
 - ◁ Στην οθόνη του τηλεχειριστηρίου εμφανίζεται η ένδειξη λειτουργίας για τον τρόπο λειτουργίας Sleep , εάν πιέσετε μία φορά, για τον τρόπο λειτουργίας Sleep , εάν πιέσετε δύο φορές, ή για τον τρόπο λειτουργίας Sleep , εάν πιέσετε τρεις φορές.

5.13 Ενεργοποίηση / απενεργοποίηση του τρόπου λειτουργίας TIMER

1. Βεβαιωθείτε ότι η ώρα του προϊόντος έχει ρυθμιστεί σωστά.
(→ Κεφάλαιο 5.1)



Υπόδειξη

Το πλήκτρο **T-ON|T-OFF** έχει δύο λειτουργίες, οι οποίες ενεργοποιούνται με το πάτημα στην αριστερή πλευρά (Timer ON) και στη δεξιά πλευρά (Timer OFF).

2. Πιέστε το **T-ON|T-OFF**.
 - ◁ Ανάλογα με την τρέχουσα κατάσταση λειτουργίας του προϊόντος (απενεργοποιημένο / ενεργοποιημένο)

αναβοσβήνει η ένδειξη ON ή/και OFF στην οθόνη.

3. Ρυθμίστε την ένδειξη χρόνου.
(→ Κεφάλαιο 5.7)
4. Πιέστε το **T-ON|T-OFF**, για να επιβεβαιώσετε το ρυθμισμένο χρόνο έναρξης ή/και χρόνο λήξης.
 - ◁ Η ένδειξη ON ή/και OFF εμφανίζεται συνεχώς στην οθόνη.
 - ◁ Το απενεργοποιημένο προϊόν θα ενεργοποιηθεί κατά το ρυθμισμένο χρόνο έναρξης ή/και το ενεργοποιημένο προϊόν θα απενεργοποιηθεί κατά το ρυθμισμένο χρόνο λήξης.
5. Πιέστε το **T-ON|T-OFF**, για να απενεργοποιήσετε τον ενεργοποιημένο τρόπο λειτουργίας TIMER.

5.14 Ενεργοποίηση του τρόπου λειτουργίας TURBO



Υπόδειξη

Ο τρόπος λειτουργίας TURBO είναι διαθέσιμος στη λειτουργία ψύξης και στη λειτουργία θέρμανσης.

- Πιέστε το **TURBO**, για να ενεργοποιήσετε / απενεργοποιήσετε τον τρόπο λειτουργίας TURBO.
 - ◁ Στον τρόπο λειτουργίας TURBO, το προϊόν λειτουργεί με τη μέγιστη ταχύτητα ανεμιστήρα.

5.15 Ενεργοποίηση / απενεργοποίηση του τρόπου λειτουργίας I FEEL



Υπόδειξη

Ο τρόπος λειτουργίας I FEEL χρησιμοποιεί τον αισθητήρα θερμοκρασίας του τηλεχειριστηρίου για τον καλύτερο έλεγχο της θερμοκρασίας χώρου και του ρεύματος αέρα.

1. Πιέστε το **I FEEL**, για να ενεργοποιήσετε / απενεργοποιήσετε τον τρόπο λειτουργίας I FEEL.
 - ◁ Όταν είναι ενεργοποιημένος ο τρόπος λειτουργίας I FEEL, στην οθόνη εμφανίζεται η ένδειξη .

Προϋπόθεση: Ο τρόπος λειτουργίας I FEEL είναι ενεργοποιημένος

- ▶ Βεβαιωθείτε ότι το τηλεχειριστήριο:
 - Βρίσκεται κοντά σας.
 - Βρίσκεται εντός της εμβέλειας της εσωτερικής μονάδας.
 - Δεν βρίσκεται κοντά σε πηγή θερμότητας ή ψύχους.

5.16 Ενεργοποίηση / απενεργοποίηση της οικονομικής λειτουργίας



Υπόδειξη

Η οικονομική λειτουργία διατηρεί τη θερμοκρασία χώρου στη λειτουργία θέρμανσης επάνω από τους 8 °C και στη λειτουργία ψύξης κάτω από τους 27 °C.

Λειτουργία ψύξης

1. Επιλέξτε τη λειτουργία ψύξης ❄.
2. Κρατήστε πατημένα ταυτόχρονα τα πλήκτρα **TEMP** και **CLOCK**, για να ενεργοποιήσετε / απενεργοποιήσετε την οικονομική λειτουργία.
 - ◁ Η οθόνη του τηλεχειριστηρίου εμφανίζει την ένδειξη "SE" και η μονάδα ρυθμίζει αυτόματα τη θερμοκρασία, ώστε να επιτευχθεί η καλύτερη δυνατή απόδοση και εξοικονόμηση ενέργειας.



Υπόδειξη

Στην οικονομική λειτουργία της λειτουργίας ψύξης, η ταχύτητα του εξαεριστήρα είναι ρυθμισμένη ως προεπιλογή σε αυτόματη λειτουργία και δεν μπορεί να προσαρμοστεί.



Υπόδειξη

Η οικονομική λειτουργία της λειτουργίας ψύξης δεν μπορεί να συνδυαστεί με τη λειτουργία Sleep.

Λειτουργία θέρμανσης

3. Επιλέξτε τη λειτουργία θέρμανσης ❄.
4. Κρατήστε πατημένα ταυτόχρονα τα πλήκτρα **TEMP** και **CLOCK**, για να ενεργοποιήσετε / απενεργοποιήσετε την οικονομική λειτουργία.
 - ◁ Η οθόνη του τηλεχειριστηρίου εμφανίζει την ένδειξη "8" και και η οθόνη της εσωτερικής μονάδας εμφανίζει την ένδειξη "8".
 - ◁ Η συσκευή διατηρεί τη θερμοκρασία χώρου επάνω από τους 8 °C.



Υπόδειξη

Στην οικονομική λειτουργία της λειτουργίας θέρμανσης, η ταχύτητα του εξαεριστήρα είναι ρυθμισμένη ως προεπιλογή σε αυτόματη λειτουργία και δεν μπορεί να προσαρμοστεί.



Υπόδειξη

Η οικονομική λειτουργία της λειτουργίας θέρμανσης δεν μπορεί να συνδυαστεί με τη λειτουργία Sleep.



Υπόδειξη

Εάν ως μονάδα ένδειξης θερμοκρασίας έχουν επιλεγθεί οι βαθμοί Φαρενάιτ, στις οθόνες του τηλεχειριστηρίου και της εσωτερικής μονάδας εμφανίζεται η ένδειξη "46" αντί της ένδειξης "8".

5.17 Λειτουργία περιορισμού ισχύος

Η λειτουργία περιορισμού ισχύος μειώνει τη συχνότητα του συμπιεστή, περιορίζοντας έτσι την κατανάλωση της συσκευής και μειώνοντας το επίπεδο πίεσης και ηχητικής έντασης.

- ▶ Πιέστε ταυτόχρονα τα πλήκτρα **MODE** και **SLEEP**, για να ενεργοποιήσετε τη λειτουργία.
 - ◁ Στην οθόνη του τηλεχειριστηρίου εμφανίζεται το σύμβολο και η συ-

χνότητα του συμπίεστή μειώνεται στο 75 %.

- ▶ Πιέστε εκ νέου ταυτόχρονα τα πλήκτρα **MODE** και **SLEEP**, για να αυξήσετε τη λειτουργία.
 - ◁ Στην οθόνη του τηλεχειριστηρίου εμφανίζεται το σύμβολο .
- ▶ Πιέστε εκ νέου ταυτόχρονα τα πλήκτρα **MODE** γ **SLEEP**, για να απενεργοποιήσετε τη λειτουργία και η συχνότητα του συμπίεστή μειώνεται στο 50 %.



Υπόδειξη

Όταν η συσκευή απενεργοποιείται, η λειτουργία περιορισμού ισχύος ακυρώνεται. Εάν θέλετε να επανενεργοποιήσετε τη λειτουργία, πιέστε εκ νέου ταυτόχρονα τα πλήκτρα **MODE** και **SLEEP**, ενώ η συσκευή είναι σε λειτουργία.

Όταν η τρέχουσα ισχύς βρίσκεται κάτω από τη μέγιστη ισχύ του τρόπου λειτουργίας , η ισχύς δεν είναι δυνατόν να περιοριστεί, όταν έχει ενεργοποιηθεί αυτός ο τρόπος λειτουργίας. Κατά την εγκατάσταση με μία εξωτερική μονάδα και δύο ή περισσότερες εσωτερικές μονάδες, η εξωτερική μονάδα μεταβαίνει σε τρόπο λειτουργίας περιορισμού ισχύος, εάν σε μία από τις εσωτερικές μονάδες ενεργοποιηθεί η λειτουργία περιορισμού ισχύος, ενώ εάν ενεργοποιηθεί σε δύο εσωτερικές μονάδες ο τρόπος λειτουργίας περιορισμού ισχύος, η εξωτερική μονάδα περιορίζεται στην εκάστοτε χαμηλότερη ισχύ των δύο εσωτερικών μονάδων.

5.18 Λειτουργία αυτοκαθαρισμού της εσωτερικής μονάδας

Η λειτουργία αυτοκαθαρισμού αποτρέπει τη συγκέντρωση ρύπων και μούχλας, απομακρύνοντας την υγρασία στην εσωτερική μονάδα.

Όταν είναι ενεργοποιημένη η λειτουργία αυτοκαθαρισμού, η μονάδα αρχίζει να λειτουργεί σε λειτουργία ψύξης με χαμηλό αριθμό στροφών ανεμιστήρα. Σε αυτή τη διαδικασία, το νερό συμπύκνωσης ξεπλένει τη σκόνη του εναλλάκτη. Η συσκευή ενεργοποιείται στη συνέχεια σε λειτουργία θέρμανσης, ενώ ο ανεμιστήρας λειτουργεί σε χαμηλή βαθμίδα, για να στεγνώσει τον εναλλάκτη και το εσωτερικό της μονάδας. Τέλος, η μονάδα μεταβαίνει σε λειτουργία αερισμού, για να ολοκληρωθεί πλήρως το στέγνωμα.

5.19 Ενεργοποίηση της λειτουργίας αυτοκαθαρισμού της εσωτερικής μονάδας

1. Πιέστε σε απενεργοποιημένη συσκευή για 5 δευτερόλεπτα ταυτόχρονα τα πλήκτρα **MODE** και **FAN**, για να εκκινήσει η λειτουργία αυτοκαθαρισμού.
 - ◁ Η οθόνη της εσωτερικής μονάδας απεικονίζει τα γράμματα **CL**.
2. Πιέστε εκ νέου τα πλήκτρα **MODE** και **FAN**, για να διακόψετε αυτή τη λειτουργία.
 - ◁ Εάν η λειτουργία αυτοκαθαρισμού χρειαστεί να διακοπεί πριν από την ολοκλήρωση της διαδικασίας, η συσκευή συνεχίζει να λειτουργεί για μικρό χρονικό διάστημα, με ενεργοποιημένο εξαεριστήρα σε χαμηλό αριθμό στροφών, για να στεγνώσει η μονάδα.



Υπόδειξη

Η πλήρης διαδικασία της λειτουργίας αυτοκαθαρισμού διαρκεί περ. 30 λεπτά.

5.20 Λειτουργία με περισσότερες από μία εσωτερικές μονάδες

Εάν το σύστημα κλιματισμού σας αποτελείται από περισσότερες από μία εσωτερικές μονάδες, η ρύθμιση της θερμοκρασίας για τους επιμέρους χώρους πραγματοποιείται ανεξάρτητα μεταξύ τους.

Βεβαιωθείτε ότι όλες οι εσωτερικές μονάδες έχουν ρυθμιστεί είτε σε λειτουργία ψύξης είτε σε λειτουργία θέρμανσης, ώστε το σύστημα να λειτουργεί με τον προβλεπόμενο τρόπο.

6 Συνδεσιμότητα Wi-Fi

6.1 Λειτουργία WiFi

Ισχύς: VAIB1-020WNI Ή VAIB1-025WNI Ή VAIB1-035WNI Ή VAIB1-050WNI Ή VAIB1-065WNI

Η λειτουργία WiFi επιτρέπει στον ιδιοκτήτη να συνδέσει τη συσκευή κλιματισμού με το κινητό τηλέφωνο ή το tablet του, ώστε να μπορεί να ελέγχει τη λειτουργία ή τον προγραμματισμό εξ αποστάσεως, μέσω μιας εφαρμογής.

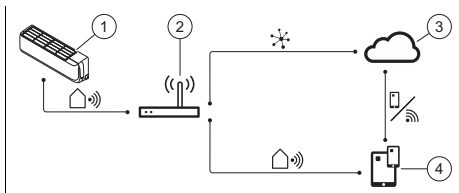

- | | | | |
|---|---------------------------------|---|--|
| 1 | Εξυπνη εσωτερική μονάδα | 3 | Cloud |
| 2 | Ασύρματος δρομολογητής (Router) | 4 | Εφαρμογή για τον έλεγχο κινητών συσκευών |

6.2 Ενεργοποίηση / απενεργοποίηση της λειτουργίας WiFi

1. Πιέστε το **WiFi**, για να ενεργοποιήσετε τη λειτουργία WiFi.
 - ◁ Η ένδειξη **WiFi** εμφανίζεται στην οθόνη.

2. Πιέστε και κρατήστε πατημένο το **WiFi** για 5 δευτερόλεπτα, ώστε να απενεργοποιηθεί η λειτουργία WiFi.

6.3 Λήψη και εγκατάσταση της εφαρμογής



Υπόδειξη

Παρακαλώ να λάβετε υπόψη ότι η εφαρμογή διατίθεται από εξωτερικό προμηθευτή, ο οποίος δεν είναι συνδεδεμένος με τη Vaillant.

Η Vaillant δεν αναλαμβάνει καμία ευθύνη για τη λειτουργία, τις ιδιότητες, τη διαθεσιμότητα και την έκταση αυτής της εφαρμογής τρίτων.

Εάν αποφασίσετε να χρησιμοποιήσετε την εφαρμογή, υπόκεισθε στους γενικούς όρους συναλλαγών του εξωτερικού προμηθευτή.

Δεν παρέχουμε καμία εγγύηση για ειδικές λειτουργίες αυτής της εφαρμογής και δεν αναλαμβάνουμε καμία ευθύνη, εκτός εάν αυτό προβλέπεται από την ισχύουσα νομοθεσία.

Ο εξωτερικός προμηθευτής είναι υπεύθυνος για την αποθήκευση, τη χρήση και την επεξεργασία των δεδομένων σας.

Διαβάστε τους κανονισμούς προστασίας δεδομένων του προμηθευτή που εφαρμόζονται για τη χρήση της εφαρμογής, πριν εγκαταστήσετε την εφαρμογή.

Η Vaillant δεν καταχωρεί ή αποθηκεύει τα δεδομένα σας που μεταδίδονται στον εξωτερικό προμηθευτή.

Κωδικός QR για τη λήψη και την εγκατάσταση της εφαρμογής



7 Φροντίδα και συντήρηση

7.1 Φροντίδα προϊόντος

- ▶ Καθαρίζετε την επένδυση με ένα νωπό πανί και λίγο σαπούνι χωρίς διαλυτικό.
- ▶ Μη χρησιμοποιείτε σπρέι, τριβικά καθαριστικά, απορρυπαντικά, καθαριστικά που περιέχουν διαλυτικά ή χλώριο.

7.2 Καθαρισμός εσωτερικής μονάδας

1. Σκουπίστε την επένδυση της εσωτερικής μονάδας με ένα μαλακό, στεγνό πανί.
2. Εάν υπάρχουν επίμονοι ρύποι, καθαρίστε την επένδυση με νερό και ένα ουδέτερο καθαριστικό μέσο.
 - Μη χρησιμοποιείτε καθαριστικά μέσα στο εσωτερικό της εσωτερικής μονάδας.

7.3 Καθαρισμός εξωτερικής μονάδας

1. Σκουπίστε την επένδυση της εξωτερικής μονάδας με ένα στεγνό πανί.
2. Απομακρύνετε, εάν απαιτείται, τυχόν ρύπους από την επιφάνεια της εισόδου αέρα.
3. Εάν η εξωτερική μονάδα βρίσκεται σε περιβάλλον με αυξημένη σκόνη, καθαρίστε τα πτερύγια του εναλλάκτη θερμότητας σε τακτική βάση με μια μαλακή βούρτσα.

7.4 Καθαρισμός συσκευής τηλεχειρισμού

- ▶ Για τον καθαρισμό του τηλεχειριστηρίου επιτρέπεται να χρησιμοποιείται μόνο ένα στεγνό πανί.

7.5 Συντήρηση

Προϋπόθεση για τη συνεχή ασφάλεια λειτουργίας, την αξιοπιστία και την υψηλή διάρκεια ζωής είναι η ετήσια επιθεώρηση / συντήρηση του προϊόντος από έναν εξουσιοδοτημένο εξειδικευμένο τεχνικό.

8 Θέση εκτός λειτουργίας

8.1 Προσωρινή θέση εκτός λειτουργίας του προϊόντος

- ▶ Πιέστε το πλήκτρο On / Off.
 - < Η οθόνη σβήνει.

8.2 Οριστική θέση εκτός λειτουργίας του προϊόντος

- ▶ Αναθέστε σε έναν εγκαταστάτη τεχνικό την οριστική θέση εκτός λειτουργίας του προϊόντος. Παρακαλώ απευθυνθείτε σε έναν εξουσιοδοτημένο τεχνικό.

8.2.1 Ανάθεση απόρριψης ψυκτικού μέσου

Το προϊόν περιέχει το ψυκτικό μέσο R32, το οποίο δεν επιτρέπεται να απελευθερωθεί στην ατμόσφαιρα.

- ▶ Η απόρριψη του ψυκτικού μέσου επιτρέπεται να ανατίθεται μόνο σε εξειδικευμένο εγκαταστάτη τεχνικό.

9 Ανακύκλωση και απόρριψη

Απόρριψη της συσκευασίας

- ▶ Επιτρέπεται η απόρριψη της συσκευασίας να γίνεται από τον εξειδικευμένο τεχνικό, ο οποίος έχει εγκαταστήσει το προϊόν.

Απόρριψη προϊόντος



■ Εάν το προϊόν φέρει αυτή τη σήμανση:

- ▶ Μην απορρίπτετε σε αυτήν την περίπτωση το προϊόν στα οικιακά απορρίμματα.
- ▶ Αντί αυτού παραδώστε το προϊόν σε ένα σημείο συγκέντρωσης για ηλεκτρικές ή ηλεκτρονικές παλαιές συσκευές.

Απόρριψη μπαταριών / συσσωρευτών



■ Εάν το προϊόν περιέχει μπαταρίες / συσσωρευτές, που φέρουν αυτή τη σήμανση:

- ▶ Απορρίψτε σε αυτήν την περίπτωση τις μπαταρίες / τους συσσωρευτές σε ένα σημείο συγκέντρωσης για μπαταρίες / συσσωρευτές.
 - ◁ **Προϋπόθεση:** Οι μπαταρίες / συσσωρευτές μπορούν να αφαιρεθούν χωρίς να καταστραφούν από το προϊόν. Διαφορετικά, οι μπαταρίες / συσσωρευτές απορρίπτονται μαζί με το προϊόν.
- ▶ Σύμφωνα με τις σχετικές νομικές διατάξεις, η επιστροφή των χρησιμοποιημένων μπαταριών είναι υποχρεωτική, διότι οι μπαταρίες / συσσωρευτές ενδέχεται να περιέχουν ουσίες βλαβερές για την υγεία και το περιβάλλον.

Διαγραφή προσωπικών δεδομένων

Τα προσωπικά δεδομένα ενδέχεται να χρησιμοποιηθούν καταχρηστικά από μη εξουσιοδοτημένους τρίτους.

Εάν το προϊόν περιέχει προσωπικά δεδομένα:

- ▶ Βεβαιωθείτε ότι δεν υπάρχουν προσωπικά δεδομένα επάνω στο προϊόν ή μέσα στο προϊόν (π.χ. δεδομένα σύνδεσης online κ.λπ.), πριν απορρίψετε το προϊόν.

10 Εγγύηση και τμήμα εξυπηρέτησης πελατών

10.1 Εγγύηση

Πληροφορίες για την εγγύηση κατασκευαστή θα βρείτε στο κεφάλαιο Country specifics.

10.2 Τμήμα εξυπηρέτησης Πελατών

Τα στοιχεία επικοινωνίας του τμήματος εξυπηρέτησης πελατών της εταιρείας μας θα τα βρείτε στο κεφάλαιο Country specifics ή στον ιστότοπό μας.

Παράρτημα

A Αποκατάσταση βλαβών

Πρόβλημα	Πιθανές αιτίες	Αντιμετώπιση
Η οθόνη του τηλεχειριστηρίου δεν ενεργοποιείται	Ελέγξτε εάν οι μπαταρίες είναι τοποθετημένες σωστά.	Προσέξτε τη σωστή πολικότητα.
	Οι μπαταρίες έχουν αποφορτιστεί	Αλλάξτε τις μπαταρίες. Αλλάξτε πάντοτε και τις δύο μπαταρίες μαζί.
Το σύστημα δεν εκκινείται αμέσως	Το σύστημα δεν επανεκκινείται αμέσως μετά από μια απενεργοποίηση.	Για λόγους προστασίας, το σύστημα παραμένει μετά από κάθε διακοπή της λειτουργίας του απενεργοποιημένο για τουλάχιστον 3 λεπτά. Επανεργοποιήστε το σύστημα μετά από αυτό το χρονικό διάστημα.
	Το κύκλωμα προστασίας ενεργοποιείται για την προστασία του προϊόντος, όταν το φινιρσάκι αποσυνδέεται από την πρίζα και στη συνέχεια επανασυνδέεται αμέσως.	
Το σύστημα δεν λειτουργεί (ο ανεμιστήρας δεν ενεργοποιείται)	Το καλώδιο ηλεκτρικής σύνδεσης δεν είναι συνδεδεμένο	Συνδέστε το φινιρσάκι στην πρίζα και ενεργοποιήστε την εσωτερική μονάδα.
	Διακοπή του ρεύματος	Αποκαταστήστε την παροχή ρεύματος της εγκατάστασης.
	Η ασφάλεια είναι ελαττωματική	Ενημερώστε έναν εξειδικευμένο τεχνικό.
Ανεπαρκής ψύξη ή θέρμανση	Πόρτες ή/και παράθυρα ανοιχτά	Κλείστε τις πόρτες ή/και τα παράθυρα.
	Υπάρχει πηγή θερμότητας μέσα στο χώρο (πολλά άτομα μέσα στο χώρο)	Απομακρύνετε, εάν είναι δυνατόν, την πηγή θερμότητας.
	Ο θερμοστάτης έχει ρυθμιστεί στη λειτουργία ψύξης σε πολύ υψηλή θερμοκρασία	Ρυθμίστε τη βέλτιστη θερμοκρασία.
	Ο θερμοστάτης έχει ρυθμιστεί στη λειτουργία θέρμανσης σε πολύ χαμηλή θερμοκρασία	Ρυθμίστε τη βέλτιστη θερμοκρασία.
	Το φίλτρο αέρα έχει ρυπανθεί ή έχει βουλώσει	Καθαρίστε τα φίλτρα αέρα.
	Εμπόδιο μπροστά από την είσοδο ή την έξοδο αέρα	Απομακρύνετε το εμπόδιο, για να επιτευχθεί η επαρκής κυκλοφορία αέρα.
	Η θερμοκρασία χώρου δεν έφτασε στο καθορισμένο επίπεδο	Περιμένετε λίγη ώρα.
	Απευθείας ηλιακή ακτινοβολία από το παράθυρο, ενώ το προϊόν λειτουργεί σε λειτουργία ψύξης	Προστατέψτε την εσωτερική μονάδα από την ηλιακή ακτινοβολία (π.χ.: τοποθετήστε κουρτίνα, κλείστε τα ρολά ...).
Επίπεδα θορύβου	Κατά τη λειτουργία ή σε απενεργοποιημένη μονάδα, ενδέχεται να ακούγεται ένα τρίξιμο. Στα πρώτα 2 - 3 λεπτά, ο θόρυβος είναι πιο έντονος. Η αιτία για αυτό το τρίξιμο είναι η ροή ψυκτικού μέσου μέσα στη μονάδα. Ο θόρυβος αυτός δεν παραπέμπει σε δυσλειτουργία.	

Πρόβλημα	Πιθανές αιτίες	Αντιμετώπιση
Επίπεδα θορύβου	Κατά τη λειτουργία του συστήματος, ακούγεται ένα τρίξιμο	Η αιτία για αυτό το θόρυβο είναι οι μεταβολές της θερμοκρασίας και η αντίστοιχη διαστολή ή συστολή του περιβλήματος. Ο θόρυβος αυτός δεν παραπέμπει σε δυσλειτουργία.
	Ένας δυνατός θόρυβος αέρα κατά τη λειτουργία του συστήματος μπορεί να προκληθεί λόγω ρύπανσης του φίλτρου αέρα	Καθαρίστε τα φίλτρα αέρα σχολαστικά.
Δημιουργία οσμών	Το σύστημα επιτρέπει την κυκλοφορία δυσάρεστων οσμών στον αέρα χώρου (οσμές τσιγάρου ή επίπλων)	Κανένα μέτρο διόρθωσης
Σχηματισμός νέφους ή ατμών	Στη λειτουργία θέρμανσης ή σε χαμηλές θερμοκρασίες, στην εξωτερική μονάδα μπορεί να παραχθεί ατμός κατά τη διαδικασία αποπάγωσης.	Κανένα μέτρο διόρθωσης
Η οθόνη της εσωτερικής μονάδας δείχνει E07.	Οι επιμέρους εσωτερικές μονάδες του συστήματος κλιματισμού δεν έχουν ρυθμιστεί στον ίδιο τρόπο λειτουργίας.	Ρυθμίστε όλες τις εσωτερικές μονάδες είτε σε λειτουργία ψύξης είτε σε λειτουργία θέρμανσης.

Upute za korištenje

Sadržaj

1	Sigurnost	27	5.7	Podешavanje vremena	35
1.1	Namjenska uporaba.....	27	5.8	Podешavanje željene temperature	35
1.2	Općeniti sigurnosni zahtjevi	27	5.9	Postavka broja okretaja ventilatora	35
2	Napomene o dokumentaciji	30	5.10	Blokada daljinskog upravljanja	36
2.1	Poštovanje važeće dokumentacije.....	30	5.11	Funkcija ionizacije.....	36
2.2	Čuvanje dokumentacije	30	5.12	Sleep funkcija	36
2.3	Područje važenja uputa	30	5.13	TIMER mod aktivirati/deaktivirati	37
3	Opis proizvoda	30	5.14	TURBO mod aktiviranje	37
3.1	Konstrukcija unutarnje jedinice obješene na zid.....	30	5.15	I FEEL mod aktivirati/deaktivirati	37
3.2	Konstrukcija kazete unutarnje jedinice.....	30	5.16	Aktiviranje/deaktiviranje funkcije štednje	38
3.3	Glavne funkcije	31	5.17	Funkcija ograničenja snage	38
3.4	Dopušteno područje temperature za rad	31	5.18	Funkcija samočišćenja unutarnje jedinice.....	39
3.5	Opis tipske pločice unutarnje jedinice.....	31	5.19	Aktiviranje funkcije samočišćenja unutarnje jedinice.....	39
3.6	CE oznaka	32	5.20	Rad s više unutarnjih jedinica.....	39
4	Rad	32	6	Povezivanje Wi-Fi	39
4.1	Displej	32	6.1	Funkcija WiFi	39
4.2	Upravljački element	33	6.2	WiFi funkcija aktiviranje/deaktiviranje	40
4.3	Umetanje baterija.....	33	6.3	Preuzimanje i instalacija aplikacije	40
4.4	Uključivanje/isključivanje proizvoda	33	7	Čišćenje i održavanje	41
4.5	Odabir načina rada	33	7.1	Čišćenje proizvoda	41
5	Funkcije za rukovanje i prikazivanje	34	7.2	Čišćenje unutarnje jedinice.....	41
5.1	Podешavanje točnog vremena	34	7.3	Čišćenje vanjske jedinice.....	41
5.2	Uključivanje/isključivanje osvijetljenja displeja unutarnje jedinice.....	34	7.4	Čišćenje uređaja za daljinsko upravljanje	41
5.3	Promjena jedinice prikaza temperature	34	7.5	Održavanje	41
5.4	Promjena prikaza temperature	35	8	Stavljanje izvan pogona	41
5.5	Podешavanje vertikalne raspodjele zraka	35	8.1	Privremeno stavljanje proizvoda izvan pogona	41
5.6	Podешavanje horizontalne raspodjele zraka	35	8.2	Stavljanje proizvoda izvan pogona za stalno	41
			9	Recikliranje i zbrinjavanje otpada	41

10	Jamstvo i servisna služba za korisnike	42
10.1	Jamstvo	42
10.2	Servisna služba za korisnike	42
	Dodatak	43
A	Uklanjanje smetnji.....	43

1 Sigurnost

1.1 Namjenska uporaba

U slučaju nestručne ili nenamjenske uporabe može doći do opasnosti do tjelesnih ozljeda i opasnosti po život korisnika ili trećih osoba, odn. oštećenja proizvoda i drugih materijalnih vrijednosti.

Proizvod je predviđen za klimatizaciju stambenih i uredskih prostora.

U namjensku uporabu ubraja se:

- pridržavanje priloženih uputa za uporabu proizvoda te svih drugih komponenata postrojenja
- poštivanje svih uvjeta za inspekciju i servisiranje navedenih u uputama.

Ovaj proizvod mogu upotrebljavati djeca od 8 godine starosti i više, kao i osobe sa smanjenim tjelesnim, osjetilnim ili mentalnim sposobnostima, odnosno sa nedovoljnim znanjem i iskustvom samo ako se nadziru ili ako su upućene u sigurnu upotrebu proizvoda, kao i ako razumiju opasnosti koje rezultiraju iz toga. Djeca se ne smiju igrati proizvodom. Čišćenje i radove održavanja za koja je zadužen korisnik ne smiju provoditi djeca bez nadzora.

Neka druga vrsta uporabe od one koja je navedena u ovim uputama ili uporaba koja prelazi granice ovdje opisane uporabe smatra se nenamjenskom. U nenamjensku uporabu ubraja se i svaka neposredna komercijalna i industrijska uporaba. Bilo koje korištenje u svrhu čuvanja namirnica, bilja i lako pokvarljivih namirnica također se smatra nenamjenskom uporabom.

Pozor!

Zabranjena je svaka zlouporaba uređaja.

1.2 Općeniti sigurnosni zahtjevi

1.2.1 Opasnost po život zbog preinaka proizvoda ili prostora oko proizvoda

- ▶ Nemojte uklanjati, premostiti ili blokirati sigurnosne uređaje.
- ▶ Nemojte vršiti nikakve manipulacije na sigurnosnoj opremi.
- ▶ Nikada nemojte uništavati ili uklanjati plombe na sastavnim dijelovima.
- ▶ Nemojte vršiti nikakve promjene:
 - na proizvodu
 - na dovodima vode i struje
 - na sigurnosnom ventilu
 - na odvodnim vodovima
 - na ulazu i izlazu zraka

- na cjevovodu za dovod i odvod zraka
- na građevinskom objektu koje mogu utjecati na pogonsku sigurnost proizvod

1.2.2 Opasnost zbog pogrešnog rukovanja

Pogrešnim rukovanjem možete ugroziti sebe i druge te prouzročiti materijalnu štetu.

- ▶ Pročitajte pažljivo ove upute i sve važeće dokumente, posebno poglavlje "Sigurnost" i upozoravajuće napomene.
- ▶ Provedite one aktivnosti koje su navedene u priloženim uputama za korištenju.

1.2.3 Opasnost od ozljeda i rizik od materijalne štete uslijed nepravilnog ili neizvršenog održavanja i popravka

- ▶ Nikada nemojte sami pokušavati provoditi radove održavanja ili popravke svojeg proizvoda.
- ▶ Uklanjanje smetnji i oštećenja odmah bi trebao provesti ovlašteni servisier.
- ▶ Pridržavajte se zadanih intervala za radove održavanja.

1.2.4 Opasnost po život od strujnog udara

- ▶ Ne rukujte proizvodom mokrim ili vlažnim rukama.

1.2.5 Opasnost od ozljeda uzrokovanih rashladnim sredstvom

Curenje rashladnog sredstva može uzrokovati teške ozljede očiju i nedostatak kisika na mjestu postavljanja.

- ▶ Nemojte oštetiti komponente uređaja koje sadrže rashladno sredstvo.
- ▶ Pazite da oštrim ili šiljatim predmetima ne oštetite vodove klima uređaja, te da vodove ne gnječite ili zaokrenete.
- ▶ Ako je iscurilo rashladno sredstvo, obavijestite ovlaštenog servisera koji će ukloniti propusnost.
- ▶ Ako Vam je rashladno sredstvo ušlo u oči, odmah potražite pomoć liječnika.
- ▶ Prilikom rukovanja rashladnim sredstvom koristite zaštitne rukavice.

1.2.6 Opasnost od ozljeda uzrokovanih ventilatorom

Velika brzina ventilatora može uzrokovati ozljede.

- ▶ Tijekom rada proizvoda nikada se stavljajte prste ili druge predmete u ulaz ili ispušni zrak ili između lamela.

1.2.7 Opasnost po život zbog vatre

U proizvodu se koristi rashladno sredstvo niske zapaljivosti (sigurnosna grupa A2).

- ▶ Izbjegavajte otvoreni plamen u blizini proizvoda.
- ▶ U blizini proizvoda ne koristite zapaljive tvari, posebice zapaljive sprejeve i plinove.

1.2.8 Opasnost za zdravlje zbog direktnog protoka zraka

- ▶ Ne usmjeravajte protok zraka direktno na ljude, osobito ne na djecu, te bolesne i starije ljude.

1.2.9 Rizik od ekoloških šteta izazvanih rashladnim sredstvom

Proizvod sadrži rashladno sredstvo koje ne smije dospjeti u atmosferu.

- ▶ Vodite računa o tome da kod radova s rashladnim sredstvom održavanje provodi kvalificirani ovlašteni serviser i da nakon stavljanja izvan rada proizvod reciklira ili zbrine.

1.2.10 Rizik zbog smetnji ili neispravnih funkcija

- ▶ Ne stavljajte predmete na ili u blizinu vanjske jedinice.

1.2.11 Baterije

- ▶ Vodite računa o tipu baterije kako je opisano u priloženim uputama, vidjeti poglavlje "Tipska pločica".
- ▶ Uklonite baterije i umetnite baterije kako je opisano u priloženim uputama, vidjeti poglavlje "Tipska pločica".
- ▶ Nemojte ponovno puniti baterije koje nisu ponovno punjive.
- ▶ Uklonite ponovno punjive baterije iz proizvoda prije nego što ih napunite.
- ▶ Ne kombinirajte različite tipove baterija.
- ▶ Ne kombinirajte nove i istrošene baterije.
- ▶ Umetnite bateriju s pravilnim polovima.
- ▶ Uklonite istrošene baterije iz proizvoda i propisno ih zbrinite.
- ▶ Prije nego što proizvod spremite za dulje vrijeme nekorištenja, uklonite baterije i/ili ih odložite u otpad.
- ▶ Nemojte kratko spojiti kontakte priključka u pretincu za bateriju proizvoda.

2 Napomene o dokumentaciji

2.1 Poštivanje važeće dokumentacije

- ▶ Obvezno obratite pozornost na sve upute za uporabu koje su priložene uz komponente sustava.

2.2 Čuvanje dokumentacije

- ▶ Sačuvajte ove upute za rukovanje, kao i svu važeću dokumentaciju kako biste ih mogli koristiti i dalje.

2.3 Područje važenja uputa

Ove upute važe isključivo za sljedeće proizvode:

Broj artikla proizvoda

Unutarnja jedinica VAIB1-020WNI	8000010702
Unutarnja jedinica VAIB1-025WNI	8000010695
Unutarnja jedinica VAIB1-035WNI	8000010690
Unutarnja jedinica VAIB1-050WNI	8000010703
Unutarnja jedinica VAIB1-065WNI	8000010708
Unutarnja jedinica VAM1-035KNI	8000010730
Unutarnja jedinica VAM1-050KNI	8000010732

3 Opis proizvoda

3.1 Konstrukcija unutarnje jedinice obješene na zid

Područje važenja: VAIB1-020WNI ILI VAIB1-025WNI ILI VAIB1-035WNI ILI VAIB1-050WNI ILI VAIB1-065WNI

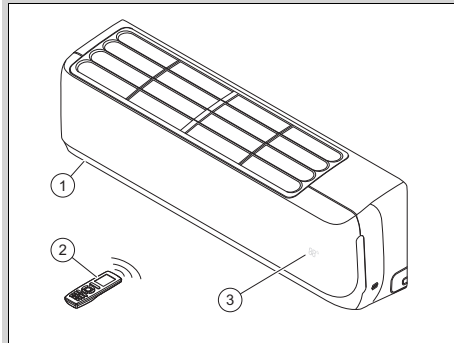

- 1 Unutarnja jedinica
- 2 Daljinsko upravljanje
- 3 Temperatura/radni indikator

3.2 Konstrukcija kazete unutarnje jedinice

Područje važenja: VAM1-035KNI ILI VAM1-050KNI

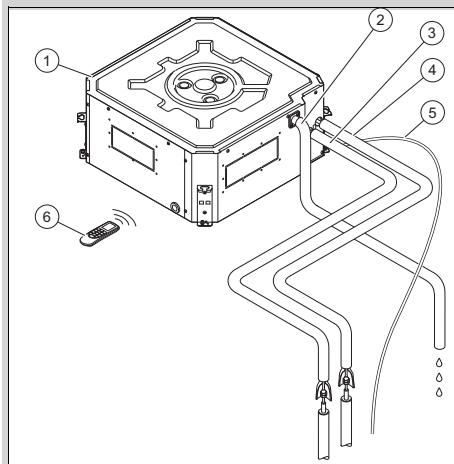

- 1 Unutarnja jedinica kazeta
- 2 Drenažna cijev za kondenzat
- 3 Vod tekućine

4	Plinski vod	6	Daljinsko upravljanje
5	Priključni kabel vanjske jedinice		

3.3 Glavne funkcije

Daljinsko upravljanje upravlja funkcijama grijanja, hlađenja, ventilacije i odvlaživanja proizvoda.

Daljinsko upravljanje raspolaže funkcijom vremenskog prekidača za vremenski upravljano uključivanje i isključivanje unutarnje jedinice.

3.3.1 Grijanje

Osjetnik sobne temperature mjeri temperaturu prostorije. Ako je temperatura prostorije niža od željene temperature, regulator aktivira grijanje.

U radu grijanja unutarnja jedinica povećava temperaturu u prostoriji u kojoj je instalirana.

3.3.2 Hlađenje

Osjetnik sobne temperature mjeri temperaturu prostorije. Ako je temperatura prostorije viša od željene temperature, regulator aktivira hlađenje.

Prilikom rada hlađenja unutarnja jedinica snižava temperaturu prostorije u kojoj je instalirana.

3.3.3 Ventilacija

U radu ventilatora zrak cirkulira u prostoriji.

U radu ventilacije nije moguće podešavanje broja okretaja ventilatora.

3.3.4 odvlaživanje

Prilikom rada odvlaživanja vanjska jedinica smanjuje vlažnost zraka u prostoriji u kojoj je instalirana.

U radu odvlaživanja nije moguće podešavanje broja okretaja ventilatora. Ventilator radi s minimalnim brojem okretaja.



3.4 Dopušteno područje temperature za rad

Učinak hlađenja/ogrijevna snaga unutarnje jedinice varira ovisno o sobnoj temperaturi vanjske jedinice.

	Hlađenje	Grijanje
Unutarnja jedinica	16 ... 30 °C	16 ... 30 °C

3.5 Opis tipske pločice unutarnje jedinice

Na tipskoj pločici nalaze se sljedeći podaci:

Kratica/simbol	Opis
	Pročitati upute!
VAIB1-0XXWNI VAM1-0XXKNI	Nomenklatura proizvoda
Air Conditioning - Indoor unit	Opis proizvoda
COOLING - Rated capacity kW	Nazivni kapacitet u pogonu hlađenja
HEATING - Rated capacity kW	Nazivni kapacitet u pogonu grijanja
Max operating current A	Maksimalna potrošnja
IP	Vrsta zaštite (prašina, prskanje vode)
220-240 V ~ / 50 Hz / jedno-fazno	Električni priključak - napon - frekvencija - faza
Operating pressure Hi P MPa	Dopušteni radni pretlak na strani visokog tlaka
Operating pressure Lo P MPa	Radni pretlak na strani niskog tlaka
NET WEIGHT kg	Neto težina
	Proizvod sadrži lako zapaljivu tekućinu (sigurnosna grupa A2).

3.6 CE oznaka



Oznakom CE-se dokazuje da proizvodi sukladno izjavi o sukladnosti ispunjavaju osnovne zahtjeve odgovarajućih EU pravnih propisa.

Proizvođač ovim izjavljuje da tip bežičnog uređaja opisan u uputama odgovara smjernici 2014/53/EU.

Uvid u cjelokupni tekst EU-izjave o suglasnosti raspoloživ je na sljedećoj internet-skoj adresi:

<https://www.vaillant-group.com/doc/doc-radio-equipment-directive>

4 Rad

Proizvodom se upravlja daljinskim upravljanjem.

4.1 Displej

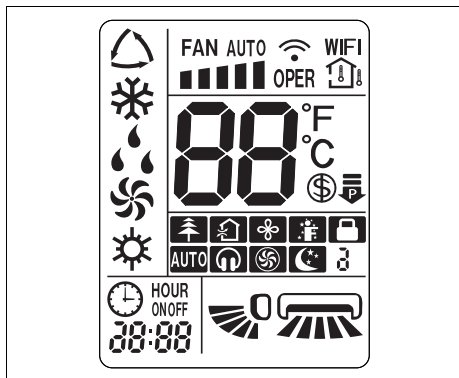

Simbol	Opis
	Automatski pogon
	Pogon hlađenja
	Rad odvlaživanja
	Rad ventilacije
	Pogon grijanja
	Funkcija i brzina ventilatora

Simbol	Opis
	Prijenos podataka
WIFI	Aktiviranje WLAN funkcije
	Prikazuje se sobna temperatura
88 ^{°C}	Prikaz temperature
	Aktiviranje funkcije štednje
	Funkcija ograničenja snage
	Mod ionizacije aktivan
	Aktiviranje moda svježeg zraka (funkcija nije raspoloživa)
	X-Fan funkcija
	I FEEL mod aktivan
	Blokada daljinskog upravljanja
	QUIET mod aktivan
	TURBO mod aktivan
	SLEEP mod aktivan
ON/OFF	TIMER mod aktivan (vrijeme pokretanja/vrijeme završetka)
88:88 HOUR ON/OFF	Sat
	Radni indikator vertikalne raspodjele zraka
	Radni indikator horizontalne raspodjele zraka

4.2 Upravljački element

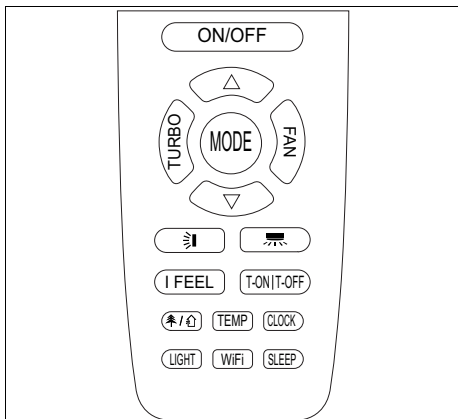

Tipka	Opis
ON/OFF	Uključivanje/isključivanje proizvoda
TURBO	TURBO mod aktivirati/deaktivirati
MODE	Odabir načina rada
FAN	Odabir broja okretaja
△	Povećanje vrijednosti postavke
▽	Smanjenje vrijednosti postavke
☰	Odabir vertikalne raspodjele zraka
☷	Odabir vodoravne raspodjele zraka
I FEEL	I FEEL mod aktivirati/deaktivirati
T-ON/T-OFF	TIMER mod aktivirati/deaktivirati
☼/☾	Aktiviranje moda ionizacije/moda svježeg zraka
TEMP	Prikaz željene/sobne temperature
CLOCK	Podešavanje točnog vremena
LIGHT	Aktiviranje/deaktiviranje osvjetljenja displeja na unutarnjoj jedinici
WIFI	Aktiviranje/deaktiviranje funkcije WLAN
SLEEP	SLEEP mod aktivirati/deaktivirati

4.3 Umetanje baterija



Napomena

Ako proizvodom rukujete daljinskim upravljanjem, onda ga usmjerite neposredno na unutarnju jedinicu.

Dolet daljinskog upravljanja iznosi otprilike 7 metara. U prostorijama s fluorescentnom rasvjetom ili bežičnim telefonom dolet se može smanjiti.

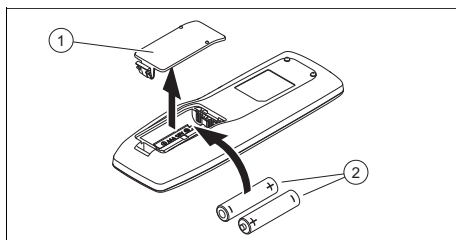

1. Skinite poklopac (1) odjeljka za bateriju.
2. Umetnite 2 baterije tipa AAA (2). Pazite pritom na pravilan polaritet (pogledajte prečinac za baterije).
3. Ponovno postavite poklopac pretinca za baterije (1).
 - ▽ Ako displej nije uključen, provjerite jesu li baterije ispravno postavljene.

4.4 Uključivanje/isključivanje proizvoda

- ▶ Pritisnite **ON/OFF** za uključivanje/isključivanje proizvoda.



4.5 Odabir načina rada

- ▶ Pritisnite **MODE** za mijenjanje i odabir načina rada:
 - ◁ Automatski način rada: △
 - ◁ Rad hlađenja: ☼
 - ◁ Pogon grijanja: ☼
 - ◁ Rad ventilacije: ☼
 - ◁ Rad odvlaživanja: ☼



4.5.1 Automatski pogon

U automatskom načinu rada proizvod bira automatski, ovisno o sobnoj temperaturi i

odabranoj temperaturi, između rada hlađenja i rada grijanja.



Željena temperatura može se podesiti putem  ili . (→ Poglavlje 5.8)

Broj okretaja ventilatora može se podesiti putem . (→ Poglavlje 4.5.4)



Vertikalna ili horizontalna raspodjela zraka može se podesiti putem  ili . (→ Poglavlje 5.5)

4.5.2 Hlađenje

U radu hlađenja unutarnja jedinica hladi prostoriju na podešenu željenu temperaturu.

Željena temperatura može se podesiti putem  ili . (→ Poglavlje 5.8)

Broj okretaja ventilatora može se podesiti putem .

Vertikalna ili horizontalna raspodjela zraka može se podesiti putem  ili . (→ Poglavlje 5.5)





Napomena



Ako proizvod dulje vrijeme radi pri visokoj vlazi zraka u radu hlađenja, iz rešetke ispusta može kapati voda.

4.5.3 Pogon grijanja

U pogonu grijanja unutarnja jedinica zagrijava prostoriju na podešenu željenu temperaturu.

Željena temperatura može se podesiti putem  ili . (→ Poglavlje 5.8)

Broj okretaja ventilatora može se podesiti putem .



Vertikalna ili horizontalna raspodjela zraka može se podesiti putem  ili . (→ Poglavlje 5.5)

4.5.4 Rad ventilacije

U radu ventilacije unutarnja jedinica cirkulira unutarnji zrak.

Temperatura prostorije pritom se ne mijenja.



Broj okretaja ventilatora može se podesiti putem .

Vertikalna ili horizontalna raspodjela zraka može se podesiti putem  ili . (→ Poglavlje 5.5)

4.5.5 Rad odvlaživanja



Prilikom načina rada odvlaživanja vanjska jedinica smanjuje vlažnost zraka.

Broj okretaja ventilatora standardno je namješten na niži broj okretaja i ne može se podesiti.

Vertikalna ili horizontalna raspodjela zraka može se podesiti putem  ili . (→ Poglavlje 5.5)

5 Funkcije za rukovanje i prikazivanje

5.1 Podešavanje točnog vremena



1. Pritisnite .
<  treperi na displeju.
2. Podesite vrijeme. (→ Poglavlje 5.7)
3. Pritisnite  kako biste potvrdili postavku.

5.2 Uključivanje/isključivanje osvjetljenja displeja unutarnje jedinice

- ▶ Pritisnite  za uključivanje/isključivanje osvjetljenja displeja unutarnje jedinice.

5.3 Promjena jedinice prikaza temperature

Uvjet: Proizvod je isključen.

- ▶ Pritisnite istodobno  i  kako biste prikazali temperaturu u Celzijima ili u Fahrenheitima na displeju daljinskog upravljanja.

5.4 Promjena prikaza temperature

1. Pritisnite **TEMP** za prikaz željene temperature na displeju unutarnje jedinice.
2. Ponovno pritisnite **TEMP** za prikaz sobne temperature na displeju unutarnje jedinice i **U** se prikazuje na displeju daljinskog upravljanja.

5.5 Podešavanje vertikalne raspodjele zraka

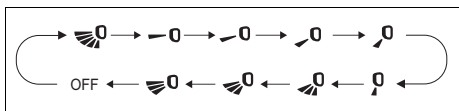

1. Pritisnite **U**.
◁ Na zaslonu daljinskog upravljanja pojavljuje se prikaz funkcije vertikalne raspodjele zraka.
2. **Alternativa :**
 - ▶ Ponovno pritisnite **U** kako biste mijenjali različite smjerove vertikalne raspodjele zraka:
 - Oscilirajuće strujanje zraka kroz cijeli kut.
 - Strujanje zraka u uskom području (mogućnost odabira različitih kutova).
 - Oscilirajuće strujanje zraka kroz mali kut (mogućnost odabira različitih kutova).

5.6 Podešavanje horizontalne raspodjele zraka

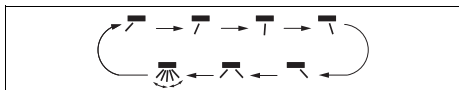

1. Pritisnite **FAN**.
◁ Na displeju daljinskog upravljanja pojavljuje se prikaz funkcije horizontalne raspodjele zraka. .
2. **Alternativa :**
 - ▶ Ponovno pritisnite **FAN** kako biste mijenjali različite smjerove horizontalne raspodjele zraka:

- oscilirajuće strujanje zraka kroz cijeli kut
- strujanje zraka u uskom području (mogućnost odabira različitih kutova)
- oscilirajuće strujanje zraka kroz mali kut (mogućnost odabira različitih kutova)

5.7 Podešavanje vremena



Napomena

Ova funkcija nije raspoloživa u svim načinima rada.

1. Pritisnite Clock tipku i vrijeme treperi na displeju upravljanja.
2. Pritisnite **Δ** ili **▽** za promjenu vremena za po 1 minutu.
3. **Alternativa :**
 - ▶ Pritisnite i držite pritisnutim **Δ** ili **▽** za brže mijenjanje vremena.

5.8 Podešavanje željene temperature

1. Pritisnite **Δ** ili **▽** za podešavanje željene temperature.
2. Ponovno pritisnite **Δ** ili **▽** za promjenu željene temperature za po 1 stupanj.
3. **Alternativa :**
 - ▶ Pritisnite i držite pritisnutim **Δ** ili **▽** za brzu promjenu željene temperature.

5.9 Postavka broja okretaja ventilatora



Napomena

Ova funkcija nije raspoloživa u svim načinima rada.

Kliknite na tipku **FAN** za podešavanje broja okretaja ventilatora, držite se pritom sljedeće sekvence funkcija:

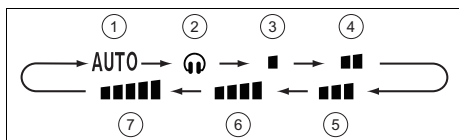

- | | |
|---|---|
| 1 Automatski pogon | 5 Srednji broj okretaja ventilatora |
| 2 Quiet način rada | 6 Srednji do visoki broj okretaja ventilatora |
| 3 Niži broj okretaja ventilatora | 7 Visoki broj okretaja ventilatora |
| 4 Srednji do niži broj okretaja ventilatora | |

5.10 Blokada daljinskog upravljanja

- ▶ Pritisnite istodobno i za blokadu ili deblokadu daljinskog upravljanja.
- ◀ Na displeju blokiranog daljinskog upravljanja prikazuje se prikaz blokade .

5.11 Funkcija ionizacije

Funkcijom ionizacije čisti se unutarnji zrak. Ako se na zaslonu daljinskog upravljanja prikaže simbol , funkcija je aktivirana. Pritisnite kako biste aktivirali/deaktivirali funkciju.

5.12 Sleep funkcija

Pomoću Sleep funkcije može se prilagoditi temperatura prostorije za vrijeme spavanja. Ovom se funkcijom može povećati udobnost i optimizirati potrošnja struje s 4 različite postavke. Ako je podešena Sleep funkcija, sustav automatski prilagođava temperaturu.

5.12.1 Mod Sleep

U pogonu grijanja kod aktiviranog moda Sleep u sat vremena temperatura će se povećati za 1 °C i za 2 radna sata za 2 °C, te se zadržati na toj vrijednosti.

U radu grijanja kod aktiviranog moda Sleep u sat vremena temperatura će se spustiti za 1 °C i za 2 radna sata za 2 °C, te se zadržati na toj vrijednosti.

5.12.2 Sleep način rada

5.12.2.1 Rad hlađenja ili odvlaživanja

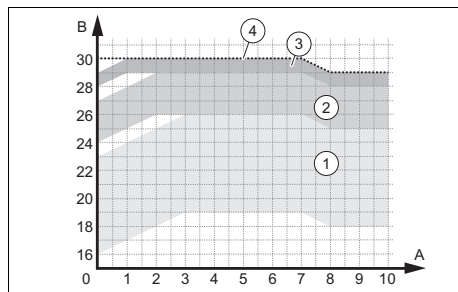

- | | |
|--|--|
| 1 Područje rada – podešena temperatura između 16 i 23 °C | 3 Područje rada – podešena temperatura između 28 i 29 °C |
| 2 Područje rada – podešena temperatura između 24 i 27 °C | 4 Područje rada – temperatura podešena na 30 °C |



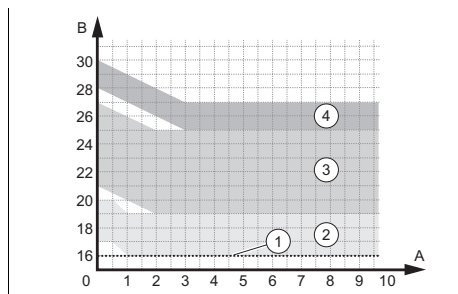



5.12.2.2 Pogon grijanja







- | | |
|--|--|
| 1 Područje rada – temperatura podešena na 16 °C | 3 Područje rada – podešena temperatura između 21 i 27 °C |
| 2 Područje rada – podešena temperatura između 17 i 20 °C | 4 Područje rada – podešena temperatura između 28 i 30 °C |

5.12.3 Sleep način rada

Način rada Sleep dopušta programiranje temperature za svakih sljedećih osam sati.

- ▶ Kliknite u načinu rada Sleep  dulje na tipku **TURBO**, kako biste došli do temperature.
- ▶ Podesite željenu temperaturu putem tipki  i  i kliknite ponovno na tipku **TURBO** kako biste potvrdili odabir temperature za prvi sat.
- ▶ Ponovite postupak za odabranu temperaturu u sljedećih osam sati.
 - ◁ Nakon odabira displej daljinskog upravljanja ponovno se vraća u originalno stanje i prikazuje uključen način rada Sleep .
 - ◁ Ako se unutar 10 sekundi ne pritisne niti jedna tipka, kod programiranja, daljinsko upravljanje automatski napušta postavku načina rada Sleep  i vraća se natrag na originalni displej.
 - ◁ Ako se pritisnu tipke **ON/OFF**, **MODE**, **SLEEP** ili druge funkcije tijekom postupka podešavanja, postavka moda Sleep  također se napušta.

5.12.4 Sleep funkcija podešavanja

1. Pritisnite **MODE**.
 - ◁ Na zaslonu se prikazuju različite vrste rada.
2. Odaberite rad hlađenja  ili rad grijanja .
3. Odaberite mod **SLEEP**.
 - ◁ Na zaslonu daljinskog upravljanja pojavljuje se prikaz funkcije moda Sleep , ako jednom pritisnete mod Sleep , ako pritisnete dva puta ili mod Sleep , ako pritisnete tri puta.

5.13 TIMER mod aktivirati/deaktivirati

1. Uvjerite se da je vrijeme na proizvodu pravilno podešeno. (→ Poglavlje 5.1)



Napomena

Tipka **T-ON/T-OFF** ima dvije funkcije koje se aktiviraju pritiskom na lijevu stranu (Timer ON) i na desnu stranu (Timer OFF).

2. Pritisnite **T-ON/T-OFF**.
 - ◁ Ovisno o trenutnom radnom stanju proizvoda (isključeno/uključeno) treperi ON odn. OFF na zaslonu.
3. Podesite vrijeme. (→ Poglavlje 5.7)
4. Pritisnite **T-ON/T-OFF** za potvrđivanje podešenog vremena pokretanja odn. vremena završetka.
 - ◁ ON odn. OFF se trajno prikazuje na displeju.
 - ◁ Isključeni proizvod se uključuje u podešenom vremenu uključivanja odn. uključeni proizvod se u podešenom vremenu završetka isključuje.
5. Pritisnite **T-ON/T-OFF** za deaktiviranje aktiviranog TIMER moda.

5.14 TURBO mod aktiviranje



Napomena

TURBO mod raspoloživ je u načinu rada hlađenja i grijanja.

- ▶ Pritisnite **TURBO** za aktiviranje/deaktiviranje TURBO moda.
 - ◁ U TURBO modu proizvod radi s maksimalnom brzinom ventilatora.

5.15 I FEEL mod aktivirati/deaktivirati



Napomena

Senzor temperature daljinskog upravljanja koristi I FEEL mod kako bi se bolje moglo upravljati sobnom temperaturom i strujanjem zraka.

1. Pritisnite **I FEEL**, za aktiviranje/deaktiviranje I FEEL moda.
 - ◁ Kod aktiviranja I FEEL moda na displeju se pojavljuje prikaz .

Uvjet: I FEEL mod je aktiviran

- ▶ Osigurajte da se daljinsko upravljanje:
 - nalazi u blizini.
 - nalazi u dometu unutarnje jedinice.
 - ne nalazi u blizini izvora topline i hladnoće.

5.16 Aktiviranje/deaktiviranje funkcije štednje



Napomena

Funkcija uštede drži sobnu temperaturu u pogonu grijanja iznad 8 °C i u načinu rada hlađenja ispod 27 °C.

Pogon hlađenja

1. Odaberite rad hlađenja ☼.
2. Pritisnite istovremeno **TEMP** i **CLOCK** za aktiviranje/deaktiviranje funkcije štednje.
 - ◁ Displej daljinskog upravljanja prikazuje "SE" i jedinica automatski podešava temperaturu za postizanje najboljeg učinka i uštede energije.



Napomena

Kod funkcije štednje u radu hlađenja brzina ventilatora standardno je podešena na automatski način rada i ne može se promijeniti.



Napomena

Funkcija štednje u radu hlađenja ne odgovara funkciji Sleep.

Pogon grijanja

3. Odaberite rad grijanja ☼.
4. Pritisnite istovremeno **TEMP** i **CLOCK** za aktiviranje/deaktiviranje funkcije štednje.
 - ◁ Displej daljinskog upravljanja prikazuje "8" i , a displej unutarnje jedinice prikazuje "8".
 - ◁ Uređaj drži sobnu temperaturu iznad 8 °C.



Napomena

Kod funkcije štednje u pogonu grijanja brzina ventilatora standardno je podešena na automatski način rada i ne može se promijeniti.



Napomena

Funkcija štednje u pogonu grijanje ne odgovara funkciji Sleep.





Napomena

Ako jedinica prikaza temperature slijedi u fahrenheitima, onda se na displeju daljinskog upravljanja i unutarnje jedinice prikazuje "46" umjesto "8".

5.17 Funkcija ograničenja snage

Funkcija ograničenja snage smanjuje frekvenciju kompresora i time ograničava potrošnju uređaja, te smanjuje razinu tlaka i jačinu buke.

- ▶ Pritisnite istodobno tipke **MODE** i **SLEEP** za aktiviranje funkcije.
 - ◁ Na displeju daljinskog upravljanja pojavljuje se simbol , a frekvencija kompresora smanjuje se na 75 %.
- ▶ Ponovno pritisnite istodobno tipke **MODE** i **SLEEP** za povećanje funkcije.
 - ◁ Na displeju daljinskog upravljanja pojavljuje se simbol .
- ▶ Ponovno pritisnite tipke **MODE** i **SLEEP** za deaktiviranje funkcije, a frekvencija kompresora smanjuje se na 50 %.



Napomena

Ako je uređaj isključen, funkcija ograničenja snage je opozvana. Ako ponovno želite aktivirati funkciju, ponovno istovremeno pritisnite tipke **MODE** i **SLEEP** dok je uređaj u radu.

Ako je trenutna snaga ispod maksimalne snage načina rada **☀**, snaga se ne može ograničiti ako je taj način rada isključen. Prilikom instalacije s jednom vanjskom jedinicom i više unutarnjih jedinica vanjska jedinica prelazi u način rada ograničenja snage ako je na jednoj unutarnjoj jedinici uključena funkcija ograničenja snage, ako je na dvije unutarnje jedinice način rada ograničenja snage uključen, ograničava se vanjska jedinica na najnižu snagu obje unutarnje jedinice.

5.18 Funkcija samočišćenja unutarnje jedinice

Funkcija samočišćenja sprječava nakupljanje prljavštine i plijesni uklanjanjem vlage u unutarnjoj jedinici.

Kada je aktivirana funkcija samočišćenja, jedinica počinje raditi u modu hlađenja pri malom broju okretaju ventilatora. Tijekom ovog postupka kondenzat ispire prašinu iz baterije. Zatim se uređaj prebacuje u pogon grijanja pri čemu ventilator radi na niskom stupnju kako bi osušio bateriju i unutrašnjost jedinice. Na kraju se jedinica prebacuje u mod ventilacije kako bi se u potpunosti dovršilo sušenje.

5.19 Aktiviranje funkcije samočišćenja unutarnje jedinice

1. Na isključenom proizvodu pritisnite na 5 sekundi istovremeno tipku **MODE** i **FAN** za pokretanje funkcije samočišćenja.
 - ◁ Displej unutarnje jedinice prikazuje slova CL.
2. Ponovno pritisnite tipke **MODE** i **FAN** kako biste zaustavili ovu funkciju.
 - ◁ Ako se funkcija samočišćenja zaustavi prije završetka postupka, uređaj će nastaviti raditi još neko vrijeme s uključenim ventilatorom pri malom broju okretaja kako bi se jedinica osušila.



Napomena

Čitav postupak funkcije samočišćenja traje otprilike 30 minuta.

5.20 Rad s više unutarnjih jedinica

Ako se Vaš klima uređaj sastoji od više unutarnjih jedinica, onda se međusobno odvojeno vrši postavka temperature za pojedine prostorije.

Kako bi sustav pravilno funkcionirao, vodite računa da su sve unutarnje jedinice postavljene ili na rad hlađenja ili na rad grijanja.

6 Povezivanje Wi-Fi

6.1 Funkcija WiFi

Područje važenja: VAIB1-020WNI ILI VAIB1-025WNI ILI VAIB1-035WNI ILI VAIB1-050WNI ILI VAIB1-065WNI

Funkcija WiFi omogućuje operateru spajanje klima uređaja s mobilnim telefonom tablet kako bi radom i programiranjem daljinski upravljao putem aplikacije.

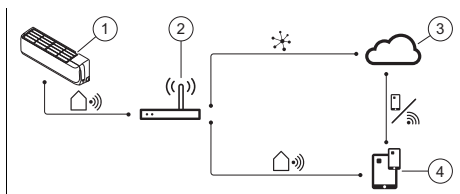

- | | | | |
|---|---------------------------------|---|--|
| 1 | Inteligentna unutarnja jedinica | 3 | Cloud |
| 2 | Bežični usmjer-nik | 4 | Aplikacija za upravljanje mobilnim uređajima |

6.2 WiFi funkcija aktiviranje/deaktiviranje

1. Pritisnite **WiFi** za aktiviranje WiFi funkcije.
 < **WiFi** prikazuje se na displeju.
2. Pritisnite i držite pritisnutim **WiFi** 5 sekundi za deaktiviranje WiFi funkcije.

6.3 Preuzimanje i instalacija aplikacije



Napomena

Imajte na umu da imate na raspolaganju aplikaciju vanjskog dobavljača koji nije povezan s tvrtkom Vaillant.

Vaillant ne preuzima odgovornost za funkciju, svojstva, dostupnost i opseg aplikacije trećih strana.

Ako ste odlučili koristiti aplikaciju, podliježete općim uvjetima korištenja vanjskog dobavljača.

Za specifične funkcije ove aplikacije ne dajemo nikakvo jamstvo i ne preuzimamo nikakvu odgovornost, osim u slučajevima predviđenim važećim zakonom.

Vanjski dobavljač odgovoran je za pohranu, korištenje i obradu Vaših podataka.

Prije instaliranja aplikacije pregledajte dobavljačeve odredbe o zaštiti podataka primjenjive na upotrebu aplikacije.

Vaillant ne registrira ili pohranjuje Vaše podatke koje ste dostavili vanjskom dobavljaču.

QR kod za preuzimanje i instalaciju aplikacije

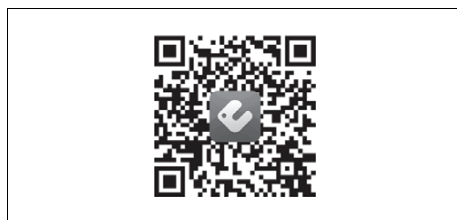

7 Čišćenje i održavanje

7.1 Čišćenje proizvoda

- ▶ Oplatu čistite vlažnom krpom natopljenom u otopini vode s malo deterdženta koji ne sadrži otapala.
- ▶ Nemojte koristiti raspršivače, sredstva za ribanje, sredstva za pranje posuđa ili sredstva za čišćenje koja sadrže otapala ili klor.

7.2 Čišćenje unutarnje jedinice

1. Mekom, suhom krpom obrišite oplatu unutarnje jedinice.
2. Kod tvrdokorne nečistoće očistite oplatu vodom i neutralnim sredstvom za čišćenje.
 - U unutrašnjost unutarnje jedinice ne smije prodrijeti sredstvo za čišćenje.

7.3 Čišćenje vanjske jedinice

1. Suhom krpom obrišite oplatu vanjske jedinice.
2. Po potrebi uklonite nečistoću s površine ulaza zraka.
3. Ako se vanjska jedinica nalazi u području u kojem je izložena prašini, redovito čistite lamele izmjenjivača topli-
ne mekom krpom.

7.4 Čišćenje uređaja za daljinsko upravljanje

- ▶ Za čišćenje daljinskog upravljanja koristite suhu krpou.

7.5 Održavanje

Preduvjet za trajnu sigurnost prilikom rada, pouzdanost i dug životni vijek je da ovlaštenu servisera godišnje vrši radove inspekcije/održavanja proizvoda.

8 Stavljanje izvan pogona

8.1 Privremeno stavljanje proizvoda izvan pogona

- ▶ Pritisnite tipku za uključivanje / isključivanje.
 - ◁ Gasi se zaslon.

8.2 Stavljanje proizvoda izvan pogona za stalno

- ▶ Neka instalater za stalno stavi proizvod izvan pogona. Obratite se ovlaštenom serviseru.

8.2.1 Propisno zbrinjavanje rashladnog sredstva

Proizvod sadrži rashladno sredstvo R32 koje ne smije dospjeti u atmosferu.

- ▶ Zbrinjavanje rashladnog sredstva prepustite isključivo instalateru.

9 Recikliranje i zbrinjavanje otpada

Zbrinjavanje ambalaže

- ▶ Zbrinjavanje ambalaže prepustite stručnom instalateru koji je instalirao uređaj.

Zbrinjavanje proizvoda



■ Ako je proizvod obilježen sljedećom oznakom:

- ▶ U tom slučaju nemojte odlagati proizvod u kućni otpad.
- ▶ Umjesto toga predajte proizvod na mjestu za skupljanje električnih i elektroničkih starih uređaja.

Zbrinjavanje baterija/akumulatora



■ ako proizvod sadrži baterije/akumulatore koji su označeni ovim znakom:

- ▶ U tom slučaju zbrinite baterije/akumulatore na mjestu za sakupljanje akumulatora/baterija.
 - ◁ **Pretpostavka:** Baterije/akumulatore izvadite iz proizvoda tako da ih ne oštetite. U suprotnom zbrinite baterije/akumulatore zajedno s proizvodom.
- ▶ Sukladno zakonskim propisima povrat istrošenih baterija je obavezan, jer baterije/akumulatori mogu sadržavati tvari štetne za zdravlje i okoliš.

Brisanje osobnih podataka

Osobne podatke mogu zlouporabiti neovlaštene treće osobe.

Ako proizvod sadrži osobne podatke:

- ▶ Prije zbrinjavanja proizvoda provjerite nalaze li se na ili u proizvodu osobni podaci (npr. podaci za online prijavu).

10 Jamstvo i servisna služba za korisnike

10.1 Jamstvo

Informacije o jamstvu proizvođača pronaći ćete u Country specifics.

10.2 Servisna služba za korisnike

Podatke za kontakt naše servisne službe za korisnike pronaći ćete u Country specifics ili na našoj internetskoj stranici.

Dodatak

A Uklanjanje smetnji

Problem	Mogući uzroci	Uklanjanje
D displej daljinskog upravljanja se ne uključuje	Provjerite jesu li baterije pravilno postavljene.	Obratite pažnju na ispravan polaritet.
	Baterije su prazne	Zamijenite baterije. Uvijek istodobno zamijenite obje baterije.
Sustav se ne pokreće odmah	Sustav se ne pokreće ponovno odmah nakon isključivanja.	Zbog zaštite sustav ostaje isključen najmanje 3 minute nakon svakog zaustavljanja. Uključite ponovno nakon tog vremena.
	Zaštitni krug se aktivirao kako bi zaštitio proizvod kad se izvuče utikač iz utičnice i kad se ponovno direktno utakne.	
Sustav ne funkcionira (ventilator se ne uključuje)	Mrežni priključni kabel nije priključen	Utikač utaknite u utičnicu i uključite unutarnju jedinicu.
	Nema struje	Ponovno uspostavite dovod struje u uređaj.
	Osigurač je neispravan	Obavijestite ovlaštenog servisera.
Nedovoljno hlađenje ili grijanje	Vrata i/ili prozori su otvoreni	Zatvorite vrata i/ili prozore.
	Izvor topline nalazi se u prostoriji (veliki broj osoba u prostoriji)	Ako je moguće uklonite izvor topline.
	Termostat je u radu hlađenja podešen na previsoku temperaturu	Podesite optimalnu temperaturu.
	Termostat je u radu grijanja podešen na prenisku temperaturu	Podesite optimalnu temperaturu.
	Filtar zraka je zaprljan ili začepljen	Očistite filtari zraka.
	Prepreka ispred ulaza ili ispusta zraka	Uklonite prepreku kako bi se osigurala dovoljna cirkulacija zraka.
	Temperatura prostorije nije postigla postavljenu razinu	Pričekajte trenutak.
Pojava buke	Direktno sunčevo zračenje kroz prozor dok proizvod radi u načinu rada hlađenja	Zaštitite unutarnju jedinicu od sunčevog zračenja (npr. postavljanje zavjesa, spuštanje roleta ...).
	Tijekom rada ili dok je isključena jedinica moguće je čuti pucketanje. Tijekom prve 2 - 3 minute zvuk je najjači.	Razlog pucketanja je protjecanje rashladnog sredstva u jedinici. Zvuk ne ukazuje na neispravnu funkciju.
	Tijekom rada sustava može se čuti pucketanje	Uzrok tih zvukova su temperaturne promjene i s njom povezane ekspanzije i stezanja kućišta. Zvuk ne ukazuje na neispravnu funkciju.
Stvaranje mirisa	Glasni zvuk zraka tijekom rada sustava može biti uzrokovan nečistoćom filtra zraka	Temeljito očistite filtari zraka.
	Sustav ispušta cirkuliranje mirisa u zraku u prostoriji (miris cigareta ili namještaja)	Nema mjera za ispravku

Problem	Mogući uzroci	Uklanjanje
Stvaranje magle ili pare	U pogonu grijanja ili pri nižim temperaturama vanjska jedinica može stvoriti paru tijekom postupka odmrzavanja.	Nema mjera za ispravku
Zaslon unutarnje jedinice prikazuje E07.	Pojedinačne unutarnje jedinice klima uređaja nisu konfigurirane za isti način rada.	Postavite sve unutarnje jedinice ili na rad hlađenja ili na rad grijanja.

Упатство за користење

Содржина

1	Безбедност	47	5.5	Подесување на вертикална распределба на воздух.....	56
1.1	Наменска употреба	47	5.6	Подесување на хоризонтална распределба на воздух.....	56
1.2	Општи безбедносни напомени	47	5.7	Подесување на времиња	57
2	Напомени за документација	51	5.8	Подесување на саканата температура	57
2.1	Внимавајте на важечката документација	51	5.9	Подесување на бројот на вртежи на вентилаторот	57
2.2	Чувајте ја документацијата	51	5.10	Блокада на далечинската контрола.....	57
2.3	Важност на упатството	51	5.11	Функција на јонизација.....	57
3	Опис на производот	51	5.12	Sleep-функција	57
3.1	Структура на внатрешната единица монтирана на сид.....	51	5.13	Активирање/деактивирање на TIMER-режимот	59
3.2	Структура на внатрешната касетна единица.....	51	5.14	Активирање на TURBO- режимот	59
3.3	Главни функции	52	5.15	Активирање/деактивирање на I FEEL-режимот	59
3.4	Дозволените температурни граници за работата	52	5.16	Активирање/деактивирање на функцијата за заштеда	60
3.5	Опис на спецификационата плочка на внатрешната единица.....	52	5.17	Функција на ограничување на моќноста	60
3.6	CE-ознака	53	5.18	Функција за самочистење на внатрешната единица.....	61
4	Работа	53	5.19	Активирање на функцијата за самочистење на внатрешната единица.....	61
4.1	Екран.....	53	5.20	Работа со повеќе внатрешни единици.....	61
4.2	Контролен елемент.....	54	6	Поврзување Wi-Fi	62
4.3	Вметнување на батериите	54	6.1	Функција WiFi.....	62
4.4	Вклучување/исклучување на производот.....	55	6.2	Активирање/деактивирање на WiFi-функцијата.....	62
4.5	Избирање на режим на работа	55	6.3	Преземање и инсталирање на апликацијата.....	62
5	Контролни и функции на приказ	56	7	Нега и одржување	63
5.1	Подесување на времето на часовникот.....	56	7.1	Нега на производот.....	63
5.2	Вклучување/исклучување на осветлувањето на екранот на внатрешната единица.....	56	7.2	Чистење на внатрешната единица.....	63
5.3	Менување на единица на приказот за температура.....	56			
5.4	Менување на приказ на температура	56			

7.3	Чистење на надворешната единица.....	63
7.4	Чистење на уредот за далечинска контрола	63
7.5	Одржување	63
8	Отстранување од употреба	63
8.1	Привремено вадење на производот надвор од употреба	63
8.2	Крајно исклучување на производот.....	63
9	Рециклирање и отстранување	63
10	Гаранција и сервисна служба	64
10.1	Гаранција.....	64
10.2	Сервисна служба	64
	Прилог	65
A	Отстранување на пречки	65

1 Безбедност

1.1 Наменска употреба

При несоодветна и непрописна употреба може да настагне опасност по живот или физички повреди на корисникот или трети лица, односно да се појават пречки на уредот и материјалните средства.

Производот е предвиден за климатизирање на простории за живеење и канцеларии.

Употреба согласно намената претставува:

- почитување на упатствата за употреба на производот, како и сите останати компоненти на системот
- придржување до правила за контрола и одржување наведени во упатствата.

Овој производ може да се користи од страна на деца над 8 години, како и лица со намалени физички, сензорни или ментални способности или лица со недостаток на знаење и искуство, само доколку тие се под надзор или се поучени за безбедна употреба на производот и ги разбираат опасностите што може да произлезат од тоа. Децата не смеат да си играат со производот. Чистењето и одржувањето не

сме да се врши од страна на деца без надзор.

Друга намена, освен онаа која е опишана во упатствата или не е во согласност со нив, е забранета. Исто така е забранета и непосредната комерцијална и индустриска употреба. Секоја употреба за складирање на прехранбени производи, растенија и останати лесно разградливи производи исто така се смета за несоодветна.

Внимание!

Забранета е секаква злоупотреба на уредот.

1.2 Општи безбедносни напомени

1.2.1 Опасност по живот поради промените на производот или во околината на производот

- ▶ Во никој случај не ги отстранувајте, премостувајте или блокирајте безбедносните уреди.
- ▶ Не интервенирајте на безбедносните уреди.
- ▶ Не ги уништувајте или отстранувајте пломбите од компонентите.
- ▶ Не правете никакви промени:
 - на производот

- на доводот за вода и струја
- на безбедносниот вентил
- на испусните водови
- на отворите за довод и одвод на воздух
- на цевководите за довод и одвод на воздух
- на градежните околности, коишто би можеле да имаат влијание на оперативната безбедност на производот

1.2.2 Опасност поради неправилна употреба

Со неправилна употреба можете да ги ставите другите и самите себе во опасност и да предизвикате материјални штети.

- ▶ Внимателно прочитајте ги приложените упатства и сите придружни документи, особ. поглавјето "Безбедност" и напомените за предупредување.
- ▶ Направете ги само оние работи, кон коишто упатува приложеното упатство за користење.

1.2.3 Опасност од повреда и ризик од материјална штета поради непрописна и занемарена поправка и одржување

- ▶ Никогаш не се обидувајте сами да извршувате поправки или процес на одржување на Вашиот производ.
- ▶ Пречките и оштетувањата, треба веднаш да се поправат од страна на овластен сервисер.
- ▶ Придржувајте се кон наведените интервали за одржување.

1.2.4 Опасност по живот поради струен удар

- ▶ Не ракувајте со производот со влажни или мокри раце.

1.2.5 Опасност од повреда поради средството за ладење

Средството за ладење што излегува може да доведе до тешки оштетувања на очите и до недостаток на кислород на местото на поставување.

- ▶ Не ги оштетувајте компонентите на уредот, што содржат средство за ладење.
- ▶ Внимавајте да не ги оштетите водовите на климатизерот со остри или аглести

предмети, исто не ги гмечете или виткајте.

- ▶ Ако истекло средството за ладење, тогаш известете го квалификуваното стручно лице, коешто ќе го поправи недихтувањето.
- ▶ Ако навлезе средство за ладење во очите, веднаш побарајте лекарска помош.
- ▶ При ракување со средството за ладење користете заштитни ракавици.

1.2.6 Опасност од повреда од вентилаторот

Високата брзина на вентилаторот може да доведе до повреди.

- ▶ Никогаш не ги ставајте прстите или други предмети на влезовите и излезите за воздух или меѓу ламелите, додека производот е во употреба.

1.2.7 Опасност по живот поради пожар

Во производот се става средство за ладење со ниска запаливост (безбедносна група A2).

- ▶ Не користете отворен пламен во близина на производот.
- ▶ Не користете запаливи материји во близина на произ-

водот, особено не спрејови или други запаливи гасови.

1.2.8 Загрозување на здравјето при директен проток на воздух

- ▶ Не го насочувајте протокот на воздух директно кон луѓе, особено не кон деца, како и лица со нарушено здравје или постари лица.

1.2.9 Ризик од штета врз животната средина поради средство за ладење

Производот содржи средство за ладење, што не смее да доспее во атмосферата.



- ▶ Бидете сигурни дека производот го одржува стручно лице овластено за работење со средства за ладење и дека по вадењето од употреба тој ќе се рециклира или отстрани.

1.2.10 Ризик од пречки или дефект

- ▶ Не поставувајте предмети на или во близина на надворешноста.

1.2.11 Батерии

- ▶ Внимавајте на типот на батерии, како што е опишано во приложеното упатство, види поглавје "Спецификациона плочка".

- 
- 
- ▶ Отстранете ги батериите и вметнете нови, како што е опишано во приложеното упатство, види поглавје „Замена на батериите“.
 - ▶ Не полнете повторно батерији кои не се наменети за повторно полнење.
 - ▶ Извадете ги батериите наменети за повторно полнење од производот, пред да ги полните.
 - ▶ Не комбинирајте различни типови на батерији.
 - ▶ Не комбинирајте нови и искористени батерији.
 - ▶ Вметнете ги батериите со правилниот пол.
 - ▶ Извадете ги потрошените батериите од производот и отстранете ги прописно.
 - ▶ Извадете ги батериите, пред производот да стане неупотреблив и/или да застари по подолго време.
 - ▶ Не ги спојувајте кратко приклучните контакти во преградата за батерија.

2 Напомени за документација

2.1 Внимавајте на важечката документација

- ▶ Неопходно е да внимавате на сите упатства за работа, приложени кон компонентите на системот.

2.2 Чувајте ја документацијата

- ▶ Чувајте го ова упатство како и сета придружна документација за понатамошна употреба.

2.3 Важност на упатството

Ова упатство важи исклучиво за следните производи:

Производ - број на артикл

Внатрешна единица VAIB1-020WNI	8000010702
Внатрешна единица VAIB1-025WNI	8000010695
Внатрешна единица VAIB1-035WNI	8000010690
Внатрешна единица VAIB1-050WNI	8000010703
Внатрешна единица VAIB1-065WNI	8000010708
Внатрешна единица VAM1-035KNI	8000010730
Внатрешна единица VAM1-050KNI	8000010732

3 Опис на производот

3.1 Структура на внатрешната единица монтирана на ѕид

Важност: VAIB1-020WNI ИЛИ VAIB1-025WNI ИЛИ VAIB1-035WNI ИЛИ VAIB1-050WNI ИЛИ VAIB1-065WNI

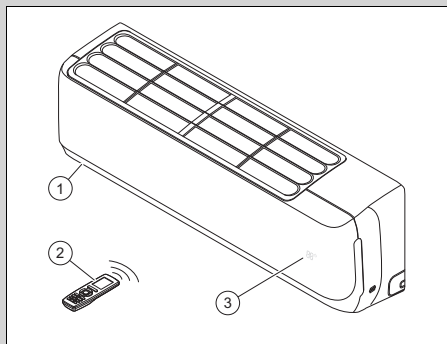

- | | |
|---|-------------------------------|
| 1 Внатрешна единица | 3 Температура/приказ на режим |
| 2 Remote control: (Далечинска контрола) | |

3.2 Структура на внатрешната касетна единица

Важност: VAM1-035KNI ИЛИ VAM1-050KNI

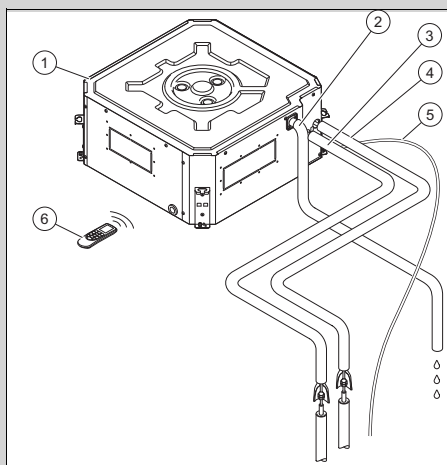

- | | |
|-----------------------------|------------------------------|
| 1 Внатрешна касетна единица | 2 Испусна цевка за кондензат |
|-----------------------------|------------------------------|

3	Вод за течности	5	Кабел за поврзување на надворешната единица
4	Цевка за гас	6	Remote control: (Далечинска контрола)

3.3 Главни функции

Далечинската контрола ги контролира функциите загревање, ладење и одвлажнување на производот.

Далечинската контрола има функција за менување на време за вклучувањето и исклучувањето на внатрешната единица со контрола на времето.

3.3.1 Греење

Сензорот за собна температура ја мери собната температура. Доколку собната температура е пониска од саканата температура, регулаторот го активира греењето.

Во режим на загревање внатрешната единица ја намалува температурата на просторијата, во која е инсталирана.

3.3.2 Ладење

Сензорот за собна температура ја мери собната температура. Доколку собната температура е повисока од сакана температура, регулаторот го активира ладењето.

Во режим на ладење внатрешната единица ја намалува температурата на просторијата, во која е инсталирана.

3.3.3 Вентилација

Во режимот на вентилација, воздухот во просторијата циркулира.

Во режим на вентилација не е можно подесување на температурата.

3.3.4 Одвлажнување

Во режим за одвлажнување, внатрешната единица ја намалува влажноста на воздухот во просторијата, во која е инсталирана.

Во режим на одвлажнување не е можно подесување на бројот на вртежи на вентилаторот. Вентилаторот работи со минимална брзина.

3.4 Дозволените температурни граници за работата

Јачината на ладење/загревање на внатрешната единица варира во зависност од собната температура на надворешната единица.

	Ладење	Греење
Внатрешна единица	16 ... 30°C	16 ... 30°C

3.5 Опис на спецификационата плочка на внатрешната единица

На спецификационата плочка се наоѓаат следните податоци:

Кратенка/Ознака	Опис
	Прочитајте го упатството!
VAIB1-0XXWNI VAM1-0XXKNI	Номенклатура на производот
Air Conditioning - Indoor unit	Опис на производот
COOLING - Rated capacity kW	Номинален капацитет во режим на ладење
HEATING - Rated capacity kW	Номинален капацитет во режим на греење
Max operating current A	Максимална потрошувачка
IP	Вид на заштита (прав, испрскана вода)
220-240 V ~ / 50 Hz / еднофазно	Електричен приклучок - Напон - Фреквенција - Фаза
Operating pressure Hi P MPa	Дозволен оперативен притисок на страната на висок притисок

Кратенка/Ознака	Опис
Operating pressure Lo P МПа	Дозволен оперативен притисок на страната на низок притисок
NET WEIGHT kg	Нето тежина
	Производот содржи лесно запалива течност (безбедносна група A2).

3.6 CE-ознака



Со CE-ознаката се документира, дека производителите ги исполнуваат сите основни барања на релевантното законодавство на ЕУ според Изјавата за сообразност.

Со ова производителот појаснува, дека опишаниот тип на далечински уред одговара на директивата 2014/53/EU од приложеното упатство.

Целосниот текст на ЕУ-изјавата за сообразност е достапен на следната интернет адреса:

<https://www.vaillant-group.com/doc/doc-radio-equipment-directive>

4 Работа

Производот се контролира преку далечинска контрола.

4.1 Екран

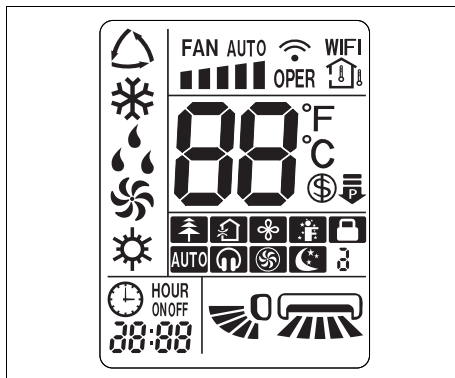

Ознака	Опис
	Автоматски режим
	Режим на ладење
	Режим на одvlaжнување
	Режим на вентилација
	Режим на загревање
	Функција и брзина на вентилаторот
	Пренос на податоци
WIFI	WLAN-функцијата е активирана
	Собната температура се прикажува
88°C	Приказ за температура
	Економичната функција е активирана
	Функција на ограничување на моќноста
	Режимот на јонизација е активен
	Режимот на свеж воздух е активиран (функцијата не е достапна)
	X-Fan-функција
	I FEEL-режимот е активиран
	Заклучување на далечинскиот управувач
	QUIET-режимот е активиран
	TURBO-режимот е активиран

Ознака	Опис
	SLEEP-режимот е активиран
ON/OFF	TIMER-режимот е активиран (време за стартување/време за завршување)
	Час
	Оперативен приказ на вертикалната распределба на воздухот
	Оперативен приказ на хоризонталната распределба на воздухот

4.2 Контролен елемент

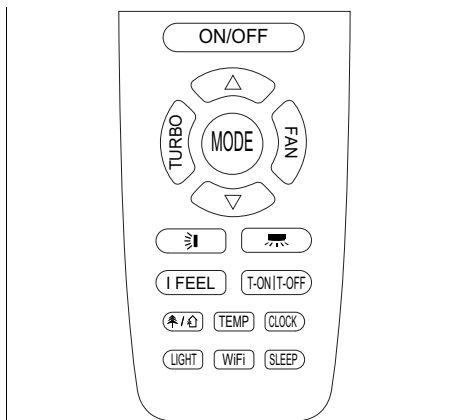

Копче	Опис
ON/OFF	Вклучување/исклучување на производот
TURBO	Активирање/деактивирање на TURBO-режимот
MODE	Избор на режим на работа
FAN	Избирање на бројот на вртежи на вентилаторот
	Зголемување на поставената вредност
	Намалување на поставената вредност
	Избирање на вертикалната распределба на воздухот
	Избирање на хоризонталната распределба на воздухот
I FEEL	Активирање/деактивирање на I FEEL-режимот
T-ON T-OFF	Активирање/деактивирање на TIMER-режимот

Копче	Опис
	Активирање/деактивирање на режимот на јонизација/режимот на свеж воздух
TEMP	Приказ на саканата/собна температура
CLOCK	Подесување на времето на часовникот
LIGHT	Активирање/деактивирање на осветлувањето на екранот на внатрешната единица
WIFI	Активирање/деактивирање на WLAN-функцијата
SLEEP	Активирање/деактивирање на SLEEP-режимот

4.3 Вметнување на батериите



Напомена

Кога ракувате со производот со далечинскиот управувач, насочете го директно кон внатрешната единица.

Опсегот на далечинскиот управувач е околу 7 метри. Во простории со флуоресцентни светла или безжични телефони, опсегот може да се намали.

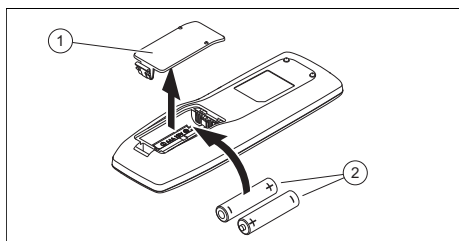







1. Извадете го поклопецот (1) од преградата за батерии.
2. Вметнете 2 батерии AAA (2). Проверете дали поларитетот е точен (видете во делот за батерии).
3. Повторно ставете го капакот на преградата за батерии (1).
 - ▽ Ако екранот не се вклучува, проверете дали батериите се правилно вметнати.

4.4 Вклучување/исклучување на производот



- ▶ Притиснете на , за да го вклучите/исклучите производот.

4.5 Избирање на режим на работа



- ▶ Притиснете на , за да префрлате помеѓу режимите на работа и да изберете режим на работа:
 - ◁ Автоматски режим: 
 - ◁ Режим на ладење: 
 - ◁ Режим на загревање: 
 - ◁ Режим на вентилација: 
 - ◁ Режим на одvlaжнување: 

4.5.1 Автоматски режим

Во автоматскиот режим производот автоматски избира режим на ладење или режим на загревање во зависност од собната температура и избраната температура.

Саканата температура може да се постави преку  или . (→ Поглавје 5.8)

Бројот на вртежи на вентилаторот може да се подеси преку . (→ Поглавје 4.5.4)



Вертикалната или хоризонталната рас-пределба на воздухот може да се подеси преку  или . (→ Поглавје 5.5)

4.5.2 Ладење

Во режимот за ладење, внатрешната единица ја лади просторијата до поставената сакана температура.

Саканата температура може да се постави преку  или . (→ Поглавје 5.8)

Бројот на вртежи на вентилаторот може да се подеси преку .

Вертикалната или хоризонталната рас-пределба на воздухот може да се подеси преку  или . (→ Поглавје 5.5)



Напомена



Ако производот подолго време работи во режим на ладење при висока влажност на воздухот, од излезната решетка може да капе вода.

4.5.3 Режим на загревање

Во режимот за загревање, внатрешната единица ја загрева просторијата до поставената сакана температура.

Саканата температура може да се постави преку  или . (→ Поглавје 5.8)

Бројот на вртежи на вентилаторот може да се подеси преку .



Вертикалната или хоризонталната рас-пределба на воздухот може да се подеси преку  или . (→ Поглавје 5.5)

4.5.4 Режим на вентилација

Во режим на вентилација, внатрешната единица го циркулира воздухот во просторијата.

Притоа, собната температура не се менува.



Бројот на вртежи на вентилаторот може да се подеси преку .

Вертикалната или хоризонталната рас-пределба на воздухот може да се подеси преку  или . (→ Поглавје 5.5)

4.5.5 Режим на одvlaжнување

Во режим на одvlaжнување внатрешната единица ја намалува влажноста на воздухот.

Стандардно, брзината на вентилаторот е поставена на мала брзина и не може да се прилагоди.

Вертикалната или хоризонталната рас-пределба на воздухот може да се подеси преку  или . (→ Поглавје 5.5)

5 Контролни и функции на приказ

5.1 Подесување на времето на часовникот

1. Притиснете на **CLOCK**.
◀ ⌚ трепка на екранот.
2. Подесете време. (→ Поглавје 5.7)
3. Притиснете на **CLOCK**, за да ја потврдите поставката.

5.2 Вклучување/исклучување на осветлувањето на екранот на внатрешната единица

- ▶ Притиснете на **LIGHT**, за да го вклучите/исклучите осветлувањето на екранот на внатрешната единица.

5.3 Менување на единица на приказот за температура

Состојба: Производот е исклучен.

- ▶ Истовремено притискајте **▽** и **MODE**, да се прикаже температурата во Целзиусови степени или во Фаренхајт на приказот на далечинскиот управувач.

5.4 Менување на приказ на температура

1. Притиснете на **TEMP** за да се прикаже саканата температура на екранот на внатрешната единица.
2. Повторно притиснете на **TEMP** за да се прикаже собната температура на екранот на внатрешната единица и **↑** ќе се прикаже на екранот на далечинскиот управувач.

5.5 Подесување на вертикална распределба на воздух

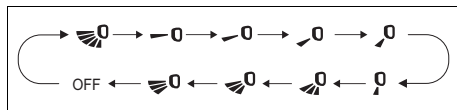

1. Притиснете на **⌚**.
◀ На екранот на далечинската контрола се појавува приказот за функција на вертикалната распределба на воздух.
2. **Алтернатива :**
 - ▶ Одново притиснете на **⌚**, за да префрлате низ различните насоки на вертикалната распределба на воздухот:
 - Осцилирачки проток на воздух низ целиот агол.
 - Проток на воздух во тесна област (може да се изберат различни агли).
 - Осцилирачки проток на воздух над помал агол (може да се изберат различни агли).

5.6 Подесување на хоризонтална распределба на воздух

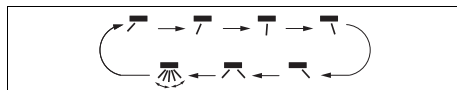

1. Притиснете на **⌚**.
◀ На екранот на далечинскиот управувач се појавува приказот за функција за хоризонталниот проток на воздух. .
2. **Алтернатива :**
 - ▶ Одново притиснете на **⌚**, за да префрлате низ различните насоки на хоризонталната распределба на воздухот:
 - осцилирачки проток на воздух низ целиот агол
 - Проток на воздух во тесна област (може да се изберат различни агли)

- осцилирачки проток на воздух над помал агол (може да се избераат различни англи)

5.7 Подесување на времиња



Напомена

Оваа функција не е достапна во сите режими на работа.

1. Притиснете го Clock-копчето и времето трепка на екранот на управувачот.
2. Притиснете на или , за да промените време за 1 минута одеднаш.
3. **Алтернатива :**
 - ▶ Притиснете и држете или , за побрзо да ги менувате времињата.

5.8 Подесување на саканата температура

1. Притиснете на или , за да ја подесите саканата температура.
2. Одново притиснете на или , за да ја промените саканата температура за 1 степен.
3. **Алтернатива :**
 - ▶ Притиснете и држете или , за побрзо да ја промените саканата температура.

5.9 Подесување на бројот на вртежи на вентилаторот



Напомена

Оваа функција не е достапна во сите режими на работа.

Кликнете на копчето , за да го поставите бројот на вртежи на вентилаторот, следете ја низата функции подолу:

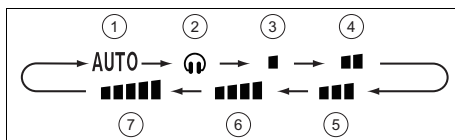

- | | |
|--|--|
| 1 Автоматски режим | 5 Среден број на вртежи на вентилаторот |
| 2 Quiet-режим | 6 Среден до голем број на вртежи на вентилаторот |
| 3 Мал број на вртежи на вентилаторот | 7 Висок број на вртежи на вентилаторот |
| 4 Среден до мал број на вртежи на вентилаторот | |

5.10 Блокада на далечинската контрола

- ▶ Истовремено притиснете на и , за да ја блокирате далечинската контрола или да ја деблокирате.
 - ◀ На екранот на блокираната далечинска контрола се појавува приказот за блокада .

5.11 Функција на јонизација

Со функцијата на јонизација се чисти воздухот во просторијата. Ако на екранот на далечинската контрола се прикаже ознаката , функцијата е активирана. Притиснете на , за да ја активирате одн. деактивирате функцијата.

5.12 Sleep-функција

Со Sleep-функцијата може да се прилагоди собната температура за време на времето на спиење. Со оваа функција се зголемува комфорот и се оптимира потрошувачката на струја со 4 различни поставки. Ако се постави Sleep-функцијата, системот автоматски ја прилагодува температурата.

5.12.1 Режим Sleep

Во режимот на ладење при активиран режим Sleep на секој час се зголемува температурата за 1 °C и по 2 часа на

работење за 2 °C и се одржува на оваа вредност.

Во режим на загревање при активиран режим Sleep C^1 на секој час се намалува температурата за 1 °C, а по 2 работни часа за 2 °C и се одржува на оваа вредност.

5.12.2 Sleep-режим C^2

5.12.2.1 Режим на ладење или одвлажнување

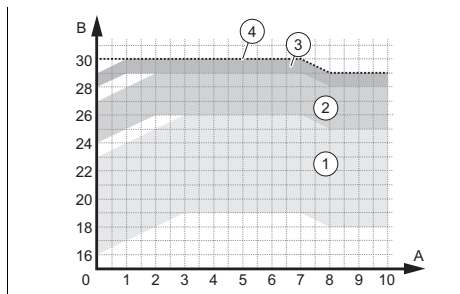

- | | |
|---|---|
| 1 Оперативни опсези – поставена температура меѓу 16 и 23 °C | 3 Оперативни опсези – поставена температура меѓу 28 и 29 °C |
| 2 Оперативни опсези – поставена температура меѓу 24 и 27 °C | 4 Оперативни опсези – поставена температура на 30 °C |

5.12.2.2 Режим на загревање

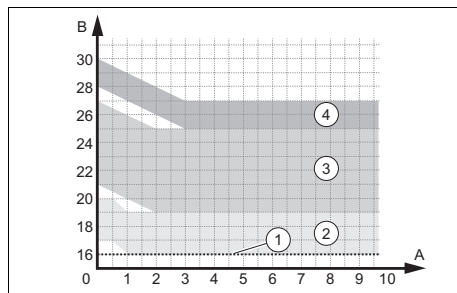

- | | |
|---|---|
| 1 Оперативни опсези – поставена температура на 16 °C | 3 Оперативни опсези – поставена температура меѓу 21 и 27 °C |
| 2 Оперативни опсези – поставена температура меѓу 17 и 20 °C | 4 Оперативни опсези – поставена температура меѓу 28 и 30 °C |





5.12.3 Режим Sleep C^3

Режимот Sleep C^3 овозможува програмирање на температурата за секој од следните осум часа.

- ▶ Кликнете во режимот Sleep C^3 подолго на копчето **TURBO**, за да дојдете до поставката за температура.
- ▶ Поставете ја саканата температура со копчињата Δ и ∇ потоа повторно притиснете го копчето **TURBO**, за да го потврдите изборот на температурата за првиот час.
- ▶ Повторете го процесот за избор на саканата температура во следните осум часа.
 - ◁ По изборот, екранот на далечинскиот управувач се враќа во првобитната состојба и го прикажува вклучениот режим Sleep C^3 .
 - ◁ За време на програмирањето, ако не се притисне копче во рок од 10 секунди, далечинскиот управувач автоматски излегува од поставката на режимот Sleep C^3 и се враќа назад на оригиналниот екран.
 - ◁ Ако се притиснат копчињата **ON/OFF**, **MODE**, **SLEEP** или други функции за време на процесот на

поставување, исто така се излегува од поставката на режим Sleep .

5.12.4 Подесување на Sleep-функцијата

1. Притиснете на **MODE**.
 - ◁ На екранот се прикажуваат различните режими на работа.
2. Изберете го режимот на ладење  или режимот на загревање .
3. Изберете го режимот **SLEEP**.
 - ◁ На екранот на далечинскиот управувач се појавува приказот на функција на режимот Sleep , ако притиснете еднаш, режимот Sleep , ако притиснете двапати, или режимот Sleep  ако притиснете трипати.

5.13 Активирање/деактивирање на TIMER-режимот

1. Бидете сигурни дека времето на производот е точно поставено. (→ Поглавје 5.1)



Напомена

Копчето **T-ON|T-OFF** има две функции, кои се активираат со притискање на левата страна (Timer ON) и на десната страна (Timer OFF).

2. Притиснете на **T-ON|T-OFF**.
 - ◁ Во зависност од моменталната работна состојба на производот (исклучен/вклучен) трепка ON одн. OFF на екранот.
3. Подесете време. (→ Поглавје 5.7)
4. Притиснете на **T-ON|T-OFF**, за да го потврдите поставеното време за стартување одн. време за завршување.
 - ◁ ON одн. OFF постојано се прикажува на екранот.
 - ◁ Исклучениот производ ќе се вклучи во поставеното време за стартување или вклучениот

производ ќе се исклучи во поставеното време за завршување.

5. Притиснете на **T-ON|T-OFF**, за да го активирате TIMER-режимот.

5.14 Активирање на TURBO-режимот



Напомена

TURBO-режимот е достапен во режим на ладење и режим на загревање.

- ▶ Притиснете на **TURBO**, за TURBO-режимот да го активирате/деактивирате.
 - ◁ Во TURBO-режимот производот работи со максимална брзина на вентилаторот.

5.15 Активирање/деактивирање на I FEEL-режимот



Напомена

I FEEL-режимот користи сензор за температура на далечинската контрола за подобра контрола на собната температура и протокот на воздух.

1. Притиснете на **I FEEL**, за I FEEL-режимот да го активирате/деактивирате.
 - ◁ При активиран I FEEL-режим на екранот се појавува приказот .

Состојба: I FEEL-режимот е активиран

- ▶ Осигурајте се дека далечинската контрола:
 - се наоѓа во ваша близина.
 - се наоѓа во опсегот на внатрешната единица.
 - не се наоѓа во близина на извор на топло или ладно.

5.16 Активирање/деактивирање на функцијата за заштеда



Напомена

Функцијата за заштеда ја одржува собната температура над 8 °C во режимот на греење и под 27 °C во режимот на ладење.

Режим на ладење

1. Изберете го режимот на ладење ✱.
2. Истовремено држете ги притиснати **TEMP** и **CLOCK**, за да ја активирате/деактивирате економичната функција.
 - ◁ На екранот на далечинскиот управувач е прикажано "SE" и единицата автоматски ја прилагодува температурата за да постигне најдобра јачина и заштеда на енергија.



Напомена

Во функцијата на заштеда на режимот на ладење, брзината на вентилаторот стандардно е поставена на автоматски режим и не може да се прилагоди.



Напомена

Функцијата на заштеда на режимот на ладење не се совпаѓа со функцијата Sleep.

Режим на загревање

3. Изберете го режимот на загревање ✱.
4. Истовремено држете ги притиснати **TEMP** и **CLOCK**, за да ја активирате/деактивирате економичната функција.
 - ◁ На екранот на далечинскиот управувач е прикажано "8" и \$, а на екранот на внатрешната единица е прикажано "8".
 - ◁ Уредот автоматски ја одржува собната температура над 8 °C.



Напомена

Во функцијата на заштеда на режимот на загревање, брзината на вентилаторот стандардно е поставена на автоматски режим и не може да се прилагоди.



Напомена

Функцијата на заштеда на режимот на загревање не се совпаѓа со функцијата Sleep.



Напомена

Ако единицата за температура на екранот е во фаренхајти, на екранот на далечинскиот управувач и на внатрешната единица ќе се прикаже "46" наместо "8".

5.17 Функција на ограничување на моќноста

Функцијата за ограничување на моќноста ја намалува фреквенцијата на компресорот, со што се ограничува потрошувачката на уредот и се намалува нивото на притисок и јачината на звукот.

- ▶ Истовремено притиснете ги копчињата **MODE** и **SLEEP**, за да ја активирате функцијата.
 - ◁ На екранот на далечинскиот управувач се појавува симболот и фреквенцијата на компресорот се намалува на 75%.
- ▶ Повторно истовремено притиснете ги копчињата **MODE** и **SLEEP**, за зголемување на функцијата.
 - ◁ На екранот на далечинскиот управувач се појавува ознаката .
- ▶ Притиснете ги копчињата повторно истовремено **MODE** и **SLEEP** за да ја деактивирате функцијата и фреквенцијата на компресорот се намалува на 50 %.



Напомена

Кога уредот е исклучен, функцијата за ограничување на моќноста се откажува. Ако сакате повторно да ја активирате функцијата, повторно истовремено притиснете ги копчињата **MODE** и **SLEEP**, додека уредот работи.

Ако моменталната моќност е под максималната моќност на режимот **☰**, моќноста не може да се ограничи кога овој режим е вклучен.

При инсталирање со една надворешна и две или повеќе внатрешни единици, ако функцијата за ограничување на моќноста е вклучена на една од внатрешните единици, надворешната единица влегува во режим на ограничување на моќноста; ако режимот за ограничување на моќноста е вклучен во две внатрешни единици, надворешната единица се ограничува на помалата моќност на секоја од двете внатрешни единици.

5.18 Функција за самочистење на внатрешната единица

Функцијата за самочистење спречува таложее на нечистотија и мувла со елиминирање на влагата во внатрешната единица.

Кога е активирана функцијата за самочистење, единицата почнува да работи во режим на ладење при мала брзина на вентилаторот. За време на овој процес, водата од кондензација ја измива прашиката од батеријата. Уредот потоа се префрла во режим на греење и вентилаторот работи со мала брзина за да се исуши батеријата и внатрешноста на единицата. На крај, уредот се префрла во режим на вентилација за да го заврши процесот на сушење.

5.19 Активирање на функцијата за самочистење на внатрешната единица

1. Кога уредот е исклучен, истовремено за 5 секунди притиснете ги копчињата **MODE** и **FAN**, за да ја стартувате функцијата за самочистење.
◁ Екранот на внатрешната единица ги покажува буквите CL.
2. Повторно притиснете ги копчињата **MODE** и **FAN**, за да ја прекинете оваа функција.
◁ Доколку функцијата за самочистење се прекине пред да заврши процесот, уредот ќе продолжи да работи со мала брзина некое време со вклучен вентилатор за да се исуши единицата.



Напомена

Целосниот процес на функцијата за самочистење трае околу 30 минути.

5.20 Работа со повеќе внатрешни единици

Ако вашиот клима уред се состои од повеќе внатрешни единици, тогаш поставката за температура за секоја одделна просторија се прави независно една од друга.

Внимавајте на тоа сите внатрешни единици да се поставени или на режим на ладење или на режим на загревање, за системот да може да функционира прописно.

6 Поврзување Wi-Fi

6.1 Функција WiFi

Важност: VAIB1-020WNI ИЛИ VAIB1-025WNI ИЛИ VAIB1-035WNI ИЛИ VAIB1-050WNI ИЛИ VAIB1-065WNI

Функцијата WiFi му овозможува на корисникот да го поврзе клима уредот со својот мобилен телефон или tablet далечински да го контролира работењето или програмирањето преку апликација.

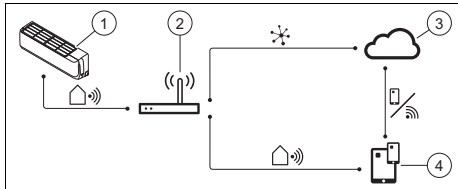

- | | | | |
|---|--|---|---|
| 1 | Интелигентна
внатрешна еди-
ница | 3 | Cloud |
| 2 | Безжичен рутер | 4 | Апликација за
контрола на мо-
билни уреди |

6.2 Активирање/деактивирање на WiFi-функцијата

1. Притиснете на **WiFi**, за да ја активирате WiFi-функцијата.
◀ На екранот се прикажува **WiFi**.
2. Притиснете и држете **WiFi** за 5 секунди, за да ја деактивирате WiFi-функцијата.

6.3 Преземање и инсталирање на апликацијата



Напомена

Имајте предвид дека апликацијата ви е обезбедена од надворешен добавувач кој не е поврзан со Vaillant.

Vaillant не прифаќа никаква одговорност за функцијата, својствата, достапноста и опсегот на оваа апликација од трета страна.

Ако одлучите да ја користите апликацијата, подлжете на одредбите и условите на надворешниот добавувач.

Ние не даваме никаква гаранција за одредени функции на оваа апликација и не прифаќаме никаква одговорност, освен ако тоа не е предвидено во важечкиот закон.

Надворешниот добавувач е одговорен за чување, користење и обработка на вашите податоци.

Разгледајте ја Изјавата за заштита на податоците на добавувачот што се применува за користење на апликацијата пред да ја инсталирате апликацијата.

Vaillant не ги регистрира или складира податоците што ги пренесувате на надворешниот добавувач.

Преземање на QR-кодот и инсталирање на апликацијата



7 Нега и одржување

7.1 Нега на производот

- ▶ Исчистете ја облогата со влажна крпа и малку нерастворен сапун.
- ▶ Не користете спрејови, абразивни средства, детергенти, растворувачи или средства за чистење што содржат хлор.

7.2 Чистење на внатрешната единица

1. Избришете ја облогата на внатрешната единица со мека, сува крпа.
2. При тврдокорни нечистотији, исчистете ја облогата со вода и неутрално средство за чистење.
 - Не ја чистете внатрешноста на внатрешната единица со средства за чистење.

7.3 Чистење на надворешната единица

1. Избришете ја облогата на надворешната единица со сува крпа.
2. Ев. отстранете ја нечистотијата од површината на влезот за воздух.
3. Ако надворешната единица се наоѓа во прашлива средина, тогаш редовно чистете ги ламелите на изменувачот на топлина со мека четка.

7.4 Чистење на уредот за далечинска контрола

- ▶ За чистење на далечинската контрола користете само сува крпа.

7.5 Одржување

Предуслов за континуирана безбедност при работа, сигурност и долг век на употреба на производот се годишната контрола/одржувањето на производот од страна на овластено стручно лице.

8 Отстранување од употреба

8.1 Привремено вадење на производот надвор од употреба

- ▶ Притиснете на копчето за вклучување/исклучување.
- ◁ Екранот се гаси.

8.2 Крајно исклучување на производот

- ▶ Најдете инсталатер, за крајно исклучување на производот. Обратете се кај овластено стручно лице.

8.2.1 Отстранување на средството за ладење

Производот го содржи средството за ладење R32, што не смее да доспее во атмосферата.

- ▶ Средстваото за ладење треба да се отстрани од страна на овластен инсталатер.

9 Рециклирање и отстранување

Отстранување на амбалажата

- ▶ Препуштете го отстранувањето на амбалажата на овластеното стручно лице, кој го инсталирал производот.

Отстранување на производот



■ Ако производот е означен со овој знак:

- ▶ Во овој случај не го фрлајте производот во домашниот отпад.
- ▶ Наместо тоа, предадете го производот во собирен пункт за стари електрични или електронски уреди.

Отстранување на батерии/акумулаторски батерии



■ Ако производот содржи батерии/акумулаторски батерии означени со овој знак:

- ▶ Во овој случај отстранете ги батериите/акумулаторските батерии во собирен пункт за батерии/акумулаторски батерии.
 - ◀ **Предуслов:** Батериите/акумулаторските батерии може да се извадат од производот без да се уништат. Во спротивно, батериите/акумулаторските батерии се фрлаат заедно со производот.
- ▶ Според законските барања, враќањето на искористените батерии е задолжително, бидејќи батериите/акумулаторските батерии може да содржат супстанции штетни по здравјето и околината.

Бришење на личните податоци

Личните податоци може да бидат злоупотребени од неовластени трети лица.

Доколку производот содржи лични податоци:

- ▶ Уверете се дека нема лични податоци на производот или во производот (на пр. онлајн податоци за најава или слично) пред да го фрлите производот.

10 Гаранција и сервисна служба

10.1 Гаранција

Информации за гаранција за производот може да најдете во Country specifics.

10.2 Сервисна служба

Податоците за контакт на нашата сервисна служба ќе ги најдете во Country specifics или на нашата веб страница.

Прилог

А Отстранување на пречки

Проблем	Можни причини	Поправка
Екранот на далечинскиот управувач не се вклучува	Проверете дали батериите се правилно вметнати.	Внимавајте на правилниот пол.
	Батериите се испразнети	Заменете ги батериите. Заменете ги истовремено двете батерии.
Системот не стартува веднаш	По исклучување, системот не стартува веднаш.	За заштита, уредот останува исклучен најмалку 3 мин. по секое стопирање. По ова време повторно вклучете го.
	Се активира заштитното коло, за да го штити производот, ако приклучокот се извади од приклучницата и потоа повторно директно се вметне.	
Системот не функционира (вентилаторот не се вклучува)	Кабелот за мрежен приклучок не е приклучен	Вметнете го приклучокот во приклучницата и вклучете ја внатрешната единица.
	Прекин на струјата	Повторно воспоставете довод на струја до уредот.
	Осигурувачот е дефектен	Известете го овластеното стручно лице.
Недоволно ладење или греење	Вратите и/или прозорците се отворени	Затворете ги вратите и/или прозорците.
	Изворот на топлина се наоѓа во просторијата (многу лица во просторијата)	Доколку е можно отстранете ги изворите на топлина.
	Термостатот во режим на ладење е поставен на превисока температура	Подесете ја оптимално температурата.
	Термостатот во режим на загревање е поставен на прениска температура	Подесете ја оптимално температурата.
	Филтерот за воздух е нечист или затнат	Исчистете ги филтрите за воздух.
	Пречка пред излезот или влезот за воздух	Отстранете ја пречката, за да обезбедите доволна циркулација на воздухот.
	Собната температура не го постигна утврденото ниво	Почекајте момент.
Бучава	Директната сончева светлина од прозорецот, додека производот работи во режим на ладење	Заштитете ја внатрешноста од сончева светлина (пр.: ставете завеси, затворете ги ролетните...).
	За време на работата или при исклучена единица можно е да се слушнат звуци. Во првите 2 - 3 минути звуците се најгласни.	Причина за овие звуци е течењето на средството за ладење во единицата. Звукот не значи дека има дефект.

Проблем	Можни причини	Поправка
Бучава	За време на работата на системот се слуша крцкање	Причина за овој звук се температурните промени и експанзијата или повлекувањето на куќиштето, поврзани со тоа. Звукот не значи дека има дефект.
	Гласен звук на воздух за време на работата на системот може да е предизвикан од нечистотии на филтерот за воздух	Темелно исчистете ги филтрите за воздух.
Миризба	Системот прави циркулација на воздухот во просторијата (мирис на цигари или мебел)	Нема поправни мерки
Формирање на магла или пареа	Во режим на загревање или при ниски температури, надворешната единица може да произведе пареа за време на процесот на одмрзнување.	Нема поправни мерки
Екранот на внатрешната единица покажува E07.	Одделните внатрешни единици на клима уредот не се конфигурираат во истиот режим на работа.	Поставете ги сите внатрешни единици или на режим на ладење или на режим на загревање.

Instrucțiuni de exploatare

Cuprins

1	Securitate.....	69
1.1	Utilizarea conform destinației.....	69
1.2	Instrucțiuni generale de siguranță.....	69
2	Indicații privind documentația.....	73
2.1	Respectarea documentației conexe.....	73
2.2	Păstrarea documentației.....	73
2.3	Valabilitatea instrucțiunilor.....	73
3	Descrierea aparatului.....	73
3.1	Asamblarea unității de interior suspendate pe perete.....	73
3.2	Asamblarea casetei unității de interior.....	73
3.3	Funcțiile principale.....	74
3.4	Domeniile de temperaturi admise pentru funcționare.....	74
3.5	Descrierea plăcuței cu date tehnice a unității de interior.....	74
3.6	Marcaj CE.....	75
4	Funcționarea.....	75
4.1	Display.....	75
4.2	Element de control.....	76
4.3	Introducerea bateriilor.....	76
4.4	Conectarea/Deconectarea produsului.....	76
4.5	Selectarea modului de funcționare.....	76
5	Funcții de comandă și afișare	77
5.1	Setarea orei.....	77
5.2	Activarea/Dezactivarea iluminării display-ului unității de interior.....	77
5.3	Modificarea unității indicatorului de temperatură.....	77
5.4	Modificarea indicatorului de temperatură.....	78
5.5	Reglarea repartizării verticale a aerului.....	78
5.6	Reglarea repartizării orizontale a aerului.....	78
5.7	Setarea duratelor.....	78
5.8	Setarea temperaturii dorite.....	78
5.9	Reglarea turajei ventilatorului.....	78
5.10	Blocarea comenzii la distanță.....	79
5.11	Funcția de ionizare.....	79
5.12	Funcția Sleep.....	79
5.13	Activarea/Dezactivarea modului TIMER.....	80
5.14	Activarea modului TURBO.....	80
5.15	Activarea/Dezactivarea modului I FEEL.....	81
5.16	Activarea/Dezactivarea funcției economice.....	81
5.17	Funcție de limitare a puterii.....	82
5.18	Funcția de autocurățare a unității de interior.....	82
5.19	Activarea funcției de autocurățare a unității de interior.....	82
5.20	Funcționarea cu mai multe unități de interior.....	83
6	ConectivitateWi-Fi.....	83
6.1	Funcția WiFi.....	83
6.2	Activarea/Dezactivarea funcției WiFi.....	83
6.3	Descărcarea și instalarea aplicației.....	83
7	Îngrijirea și întreținerea.....	84
7.1	Îngrijirea aparatului.....	84
7.2	Curățarea unității de interior.....	84
7.3	Curățarea unității de exterior.....	84
7.4	Curățarea comenzii la distanță.....	84
7.5	Întreținerea.....	84
8	Scoaterea din funcțiune.....	84
8.1	Scoaterea temporară din funcțiune a aparatului.....	84
8.2	Scoaterea definitivă din funcțiune a aparatului.....	84
9	Reciclarea și salubritatea.....	84

10	Garanția și serviciul de asistență tehnică	85
10.1	Garanția	85
10.2	Serviciul de asistență tehnică	85
	Anexă	86
A	Remediarea defecțiunilor	86

1 Securitate

1.1 Utilizarea conform destinației

La utilizarea improprie sau neconformă cu destinația pot rezulta pericole pentru sănătatea și viața utilizatorilor sau a terților resp. deteriorări ale aparatului și alte pagube materiale.

Aparatul este prevăzut pentru climatizarea spațiilor de locuit și de birouri.

Utilizarea corespunzătoare conține:

- observarea instrucțiunilor de utilizare alăturate ale produsului, cât și ale tuturor componentelor instalației
- respectarea tuturor condițiilor de inspecție și întreținere prezentate în instrucțiuni.

Acest produs poate fi utilizat de copii peste 8 ani și de persoanele cu capacități fizice, senzoriale sau mentale reduse sau de către cele cu lipsă de experiență și cunoștințe dacă sunt supravegheate sau dacă au fost instruite referitor la utilizarea sigură a produsului și la pericolele astfel rezultate. Este interzis jocul copiilor cu aparatul. Curățarea și întreținerea realizată de utilizator nu pot fi realizate de către copii fără supraveghere.

O altă utilizare decât cea descrisă în instrucțiunile prezente sau o utilizare care o depășește pe cea descrisă aici este neconformă cu destinația. Neconformă cu destinația este și orice utilizare comercială și industrială directă. Orice utilizare pentru păstrarea alimentelor, plantelor sau altor produse alimentare ușor perisabile este considerată de asemenea ca neconformă cu destinația.

Atenție!

Este interzisă orice utilizare ce nu este conformă cu destinația.

1.2 Instrucțiuni generale de siguranță

1.2.1 Pericol de moarte în caz de modificări aduse produsului sau împrerurii produsului

- ▶ Este interzisă îndepărtarea, șuntarea sau blocarea dispozitivelor de siguranță.
- ▶ Nu manipulați dispozitivele de siguranță.
- ▶ Nu distrugeți sau îndepărtați plombele componentelor.
- ▶ Nu efectuați modificări:
 - asupra produsului
 - la alimentările pentru apă și curent electric
 - la supapa de siguranță
 - la conductele de scurgere

- la admișiile aerului și evacuările aerului
- la conductele pentru alimentarea cu aer și evacuarea aerului
- asupra caracteristicilor constructive, care pot avea influență asupra siguranței în exploatare a produsului

1.2.2 Pericol de comandă eronată

Prin comanda eronată puteți să vă puneți în pericol pe dumneavoastră și pe cei din jur și să provocați pagube materiale.

- ▶ Citiți cu atenție instrucțiunile prezente și toate documentele complementare, în special capitolul "Securitatea" și indicațiile de atenționare.
- ▶ Efectuați numai operațiunile cuprinse în aceste Instrucțiuni de utilizare.

1.2.3 Pericol de accidentare și pericol de pagube materiale prin întreținerea și reparația necorespunzătoare sau neglijentă

- ▶ Nu încercați niciodată să efectuați prin mijloace proprii lucrări de întreținere sau reparare asupra produsului dumneavoastră.

- ▶ Solicitați remedierea de urgență a avariilor și pagubelor de către un specialist.
- ▶ Respectați intervalele de întreținere prestabilite.

1.2.4 Pericol de electrocutare

- ▶ Nu manevrați aparatul dacă aveți mâinile ude sau umede.

1.2.5 Pericol de rănire cauzat de agentul frigorific

Agentul frigorific care iese poate provoca răniri grave la nivelul ochilor și un deficit de oxigen în spațiul pentru montaj.

- ▶ Nu deteriorați componentele aparatului care conțin agent frigorific.
- ▶ Aveți grijă să nu deteriorați conductele aparatului de climatizare utilizând obiecte ascuțite, să nu striviți și să nu răsuciți conductele.
- ▶ În cazul scurgerii de agent frigorific, contactați un specialist calificat care să remedieze neetanșeitătea.
- ▶ Dacă agentul frigorific intră în contact cu ochii dumneavoastră, consultați imediat unui medic.
- ▶ În cazul manevrării agentului frigorific, utilizați mănuși de protecție.

1.2.6 Pericol de rănire din cauza ventilatorului

Ventilatorul poate provoca răniri din cauza vitezei mari a acestuia.

- ▶ Nu introduceți niciodată degetele sau alte obiecte în orificiile de intrare și de ieșire a aerului sau între lamele în timp ce aparatul este în funcțiune.

1.2.7 Pericol de moarte din cauza focului

Aparatul utilizează un agent frigorific cu inflamabilitate redusă (grupa de siguranță A2).

- ▶ Nu utilizați flăcări deschise în apropierea aparatului.
- ▶ Nu utilizați în apropierea aparatului substanțe care prezintă pericol de incendiu, în special spray-uri sau alte gaze inflamabile.

1.2.8 Pericol pentru sănătate din cauza curentului direct de aer

- ▶ Nu orientați curentul de aer direct spre persoane, în special nu spre copii, și nici spre persoane cu handicap sau vârstnice.

1.2.9 Risc de poluare cauzat de agentul frigorific

Produsul conține un agent frigorific care nu trebuie să fie eliberat în atmosferă.

- ▶ Asigurați-vă că lucrările efectuate la produsul umplut cu agent de răcire sunt efectuate de un instalator calificat, inclusiv scoaterea din funcțiune, reciclarea sau eliminarea acestuia.

1.2.10 Risc de defecțiuni sau disfuncționalități

- ▶ Nu așezați obiecte pe unitate de exterior sau în apropierea acesteia.

1.2.11 Baterii

- ▶ Țineți cont de tipul de baterii, conform specificațiilor din cadrul acestor instrucțiuni, consultați capitolul „Plăcuța de timbru”.
- ▶ Scoateți bateriile și introduceți-le pe cele noi conform descrierii din cadrul acestor instrucțiuni, consultați capitolul „Înlocuirea bateriilor”.
- ▶ Nu reîncărcați bateriile nereîncărcabile.
- ▶ Scoateți bateriile reîncărcabile din produs înainte de a le reîncărca.
- ▶ Nu combinați baterii de tipuri diferite.
- ▶ Nu combinați baterii noi și baterii deja utilizate.
- ▶ Introduceți bateriile cu polaritatea corectă.



- ▶ Scoateți din produs bateriile descărcate și eliminați-le în mod ecologic.
- ▶ Scoateți bateriile dacă aparatul urmează să nu fie utilizat pentru o perioadă îndelungată de timp și/sau eliminați-le.
- ▶ Nu scurtcircuitați contactele de legătură din compartimentul pentru baterii al aparatului.



2 Indicații privind documentația

2.1 Respectarea documentației conexe

- ▶ Respectați obligatoriu toate instrucțiunile de exploatare alăturate componentelor instalației.

2.2 Păstrarea documentației

- ▶ Păstrați atât aceste instrucțiuni, cât și toate documentațiile conexe pentru utilizare viitoare.

2.3 Valabilitatea instrucțiunilor

Aceste instrucțiuni sunt valabile exclusiv pentru următoarele aparate:

Aparat - număr articol

Unitate de interior VAIB1-020WNI	8000010702
Unitate de interior VAIB1-025WNI	8000010695
Unitate de interior VAIB1-035WNI	8000010690
Unitate de interior VAIB1-050WNI	8000010703
Unitate de interior VAIB1-065WNI	8000010708
Unitate de interior VAM1-035-KNI	8000010730
Unitate de interior VAM1-050-KNI	8000010732

3 Descrierea aparatului

3.1 Asamblarea unității de interior suspendate pe perete

Valabilitate: VAIB1-020WNI SAU VAIB1-025WNI SAU VAIB1-035WNI SAU VAIB1-050WNI SAU VAIB1-065WNI

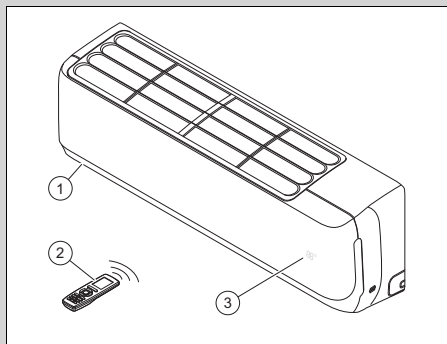

- | | | | |
|---|---------------------|---|--------------------------------------|
| 1 | Unitate de interior | 3 | Temperatura/Indicator de funcționare |
| 2 | Telecomanda | | |

3.2 Asamblarea casei unității de interior

Valabilitate: VAM1-035KNI SAU VAM1-050KNI

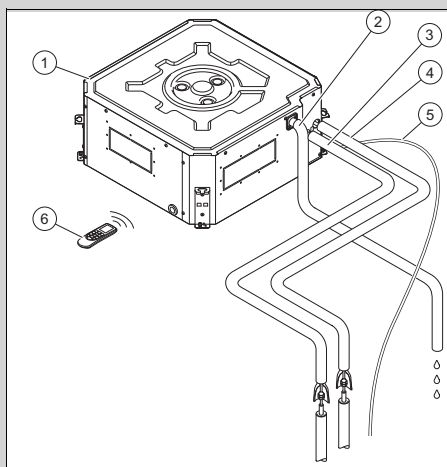

- | | | | |
|---|----------------------------------|---|--------------------|
| 1 | Caseta unității de interior | 3 | Conductă de lichid |
| 2 | Țeavă de scurgere pentru condens | | |

4	Conductă de gaz	6	Telecomanda
5	Cablu de conectare de la unitatea de exterior		

3.3 Funcțiile principale

Telecomanda controlează funcțiile de încălzire, răcire, ventilație și dezumidificare ale produsului.

Telecomanda dispune de o funcție de temporizare pentru conectarea și deconectarea comandate în funcție de timp ale unității de interior.

3.3.1 Încălzire

Senzorul de temperatură a camerei măsoară temperatura din cameră. Dacă temperatura camerei este mai mică decât temperatura dorită, regulatorul activează încălzirea.

În regimul de încălzire, unitatea de interior crește temperatura camerei în care este instalată.

3.3.2 răcire

Senzorul de temperatură a camerei măsoară temperatura din cameră. Dacă temperatura camerei este mai mare decât temperatura dorită, regulatorul activează răcirea.

În regimul de răcire, unitatea de interior reduce temperatura camerei în care este instalată.

3.3.3 Ventilație

În regimul de ventilație, aerul este circulat în interiorul camerei.

În regimul de ventilație nu este posibilă reglarea temperaturii.

3.3.4 Eliminarea umidității

În regimul de eliminare a umidității, unitatea de interior reduce gradul de umiditate a aerului din camera în care este instalată.

În regimul de eliminare a umidității nu este posibilă reglarea turației ventilatorului. Suflanta funcționează cu turație minimă.

3.4 Domeniile de temperaturi admise pentru funcționare

Capacitatea de răcire/încălzire a unității de interior variază în funcție de temperatura ambiantă a unității de exterior.

	răcire	Încălzire
Unitate de interior	16 ... 30 °C	16 ... 30 °C

3.5 Descrierea plăcuței cu date tehnice a unității de interior

Pe placa de construcție se află următoarele date:

Prescurtare/Simbol	Descriere
	Citiți instrucțiunile!
VAIB1-0XXWNI VAM1-0XXKNI	Nomenclator de produs
Air Conditioning - Indoor unit	Descrierea aparatului
COOLING - Rated capacity kW	Capacitate nominală în regimul de răcire
HEATING - Rated capacity kW	Capacitate nominală în regimul de încălzire
Max operating current A	Consum maxim
IP	Tip de protecție (praf, stropi de apă)
220-240 V ~ / 50 Hz/monofazic	Conexiune electrică - tensiune - frecvență - fază
Operating pressure Hi P MPa	Presiune de lucru admisibilă pe partea de înaltă presiune
Operating pressure Lo P MPa	Presiune de lucru admisibilă pe partea de joasă presiune
NET WEIGHT kg	Masa netă

Prescurtare/Simbol	Descriere
	Aparatul conține un fluid ușor inflamabil (grupa de siguranță A2).

3.6 Marcaj CE



Prin marcajul CE se certifică faptul că aparatele îndeplinesc cerințele de bază ale legislației UE aflate în vigoare conform declarației de conformitate.

Producătorul declară că instrucțiunile din acest manual corespund cerințelor directivei UE 2014/53/.

Textul complet al declarației de conformitate UE poate fi consultat pe următorul site web:









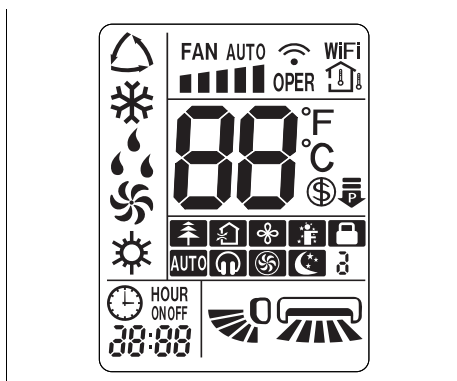







<https://www.vaillant-group.com/doc/doc-radio-equipment-directive>

4 Funcționarea

Produsul este controlat prin intermediul telecomenzii.

4.1 Display



Simbol	Descriere
	Regimul de răcire
	Regim de dezumidificare
	Regimul de ventilație
	Regimul de încălzire
	Funcționarea și turația ventilatorului
	Transmiterea datelor
	Funcție WLAN activată
	Este afișată temperatura camerei
	Afișajul temperaturii
	Funcție economică activată
	Funcție de limitare a puterii
	Mod de ionizare activ
	Mod de aer proaspăt activat (funcție indisponibilă)
	Funcția X-Fan
	Mod I FEEL activat
	Blocarea telecomenzii
	Mod QUIET activat
	Mod TURBO activat
	Mod SLEEP activat
	Mod TIMER activat (oră de pornire/oră de oprire)
	Ora
	Indicator de funcționare a repartiției verticale a aerului
	Indicator de funcționare a repartiției orizontale a aerului

Simbol	Descriere
	Mod automat

4.2 Element de control

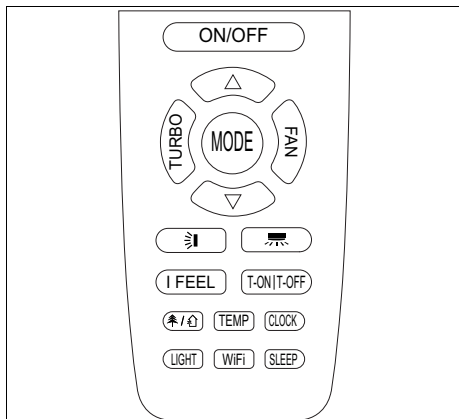

Tastă	Descriere
ON/OFF	Conectare/Deconectarea aparatului
TURBO	Activarea/Dezactivarea modului TURBO
MODE	Selectare mod de funcționare
FAN	Selectarea turajiei suflantei
▲	Creșterea valorii de reglare
▼	Reducerea valorii de reglare
↕	Selectarea repartizării verticale a aerului
↔	Selectarea repartizării orizontale a aerului
I FEEL	Activarea/Dezactivarea modului I FEEL
T-ON/T-OFF	Activarea/Dezactivarea modului TIMER
☀/☁	Activarea/Dezactivarea modului de ionizare/modului de aer proaspăt
TEMP	Afișajul temperaturii dorite/temperaturii camerei
CLOCK	Setarea orei
LIGHT	Activarea/Dezactivarea sistemului de iluminare al display-ului de la unitatea de interior
WIFI	Activarea/Dezactivarea funcției WLAN
SLEEP	Activarea/Dezactivarea modului SLEEP

4.3 Introducerea bateriilor



Indicație

Dacă acționați aparatul prin intermediul telecomenzii, orientați-o direct spre unitatea de interior.

Raza de acoperire a telecomenzii este de aproximativ 7 metri. În camerele în care există lămpi fluorescente sau telefoane mobile, raza de acțiune se poate reduce.

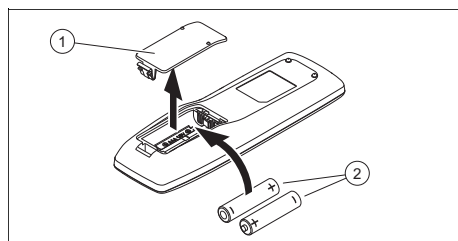

1. Scoateți capacul (1) de la compartimentul bateriilor.
2. Introduceți 2 baterii de tip AAA (2). Acordați atenție polarității corecte (consultați descrierea compartimentului pentru baterii).
3. Așezați la loc capacul compartimentului bateriilor (1).
 - ▼ Dacă display-ul nu se activează, verificați dacă bateriile sunt introduse corect.

4.4 Conectarea/Deconectarea produsului



- ▶ Apăsăți pe **ON/OFF** pentru a conecta sau deconecta produsul.

4.5 Selectarea modului de funcționare



- ▶ Apăsăți pe **MODE** pentru a comuta modurile de funcționare și pentru a selecta un mod de funcționare:
 - ◀ Regimul automat: ▲
 - ◀ Regimul de răcire: ❄
 - ◀ Regimul de încălzire: ☀
 - ◀ Regimul de ventilație: 🌀
 - ◀ Regimul de eliminare a umidității: 💧

4.5.1 Mod automat

În modul automat, aparatul selectează automat regimul de răcire sau regimul de încălzire în funcție de temperatura camerei și de temperatura selectată.



Temperatura dorită poate fi reglată prin intermediul  sau . (→ Capitol 5.8)

Turația ventilatorului poate fi reglată prin intermediul . (→ Capitol 4.5.4)



Repartizarea verticală sau orizontală a aerului poate fi reglată prin intermediul  sau . (→ Capitol 5.5)

4.5.2 răcire

În regimul de răcire, unitatea de interior răcește camera la temperatura dorită setată.

Temperatura dorită poate fi reglată prin intermediul  sau . (→ Capitol 5.8)

Turația ventilatorului poate fi reglată prin intermediul .

Repartizarea verticală sau orizontală a aerului poate fi reglată prin intermediul  sau . (→ Capitol 5.5)





Indicație



Dacă produs funcționează un timp mai îndelungat la o umiditate mare a aerului în regim de răcire, poate picura apă din grilajul de evacuare.

4.5.3 Regimul de încălzire

În regimul de încălzire, unitatea de interior încălzește camera la temperatura dorită setată.

Temperatura dorită poate fi reglată prin intermediul  sau . (→ Capitol 5.8)

Turația ventilatorului poate fi reglată prin intermediul .



Repartizarea verticală sau orizontală a aerului poate fi reglată prin intermediul  sau . (→ Capitol 5.5)

4.5.4 Regimul de ventilație

În regimul de ventilație, unitatea de interior recirculă aerul din interior.

Temperatura camerei nu se modifică.



Turația ventilatorului poate fi reglată prin intermediul .

Repartizarea verticală sau orizontală a aerului poate fi reglată prin intermediul  sau . (→ Capitol 5.5)

4.5.5 Regim de dezumidificare



În modul de dezumidificare, unitatea de interior reduce gradul de umiditate a aerului.

În mod standard, turația ventilatorului este setată la treapta de turație scăzută și nu poate fi reglată.

Repartizarea verticală sau orizontală a aerului poate fi reglată prin intermediul  sau . (→ Capitol 5.5)

5 Funcții de comandă și afișare

5.1 Setarea orei



1. Apăsați pe .
◀  se aprinde intermitent pe display.
2. Setati duratele. (→ Capitol 5.7)
3. Apăsați pe  pentru a confirma setarea.

5.2 Activarea/Dezactivarea iluminării display-ului unității de interior

- ▶ Apăsați pe  pentru a activa sau dezactiva iluminarea display-ului unității de interior.

5.3 Modificarea unității indicatorului de temperatură

Condiție: Produsul este deconectat.

- ▶ Apăsați simultan  și  pentru a afișa temperatura în grade Celsius sau în grade Fahrenheit pe display-ul telecomenzii.

5.4 Modificarea indicatorului de temperatură

1. Apăsați pe **TEMP**, pentru a afișa temperatura dorită pe display-ul unității de interior.
2. Apăsați din nou pe **TEMP**, pentru a afișa temperatura camerei pe display-ul unității de interior; pe display-ul telecomenzii apare **⏸**.

5.5 Reglarea repartizării verticale a aerului

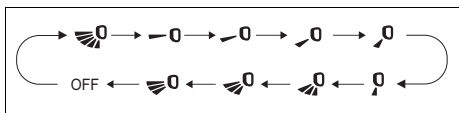

1. Apăsați pe **⏸**.
 - ◁ Pe afișajul telecomenzii apare indicatorul de funcționare pentru repartizarea verticală a aerului.
2. **Alternativă :**
 - ▶ Apăsați din nou pe **⏸** pentru a comuta prin diferitele direcții ale repartizării verticale a aerului:
 - Curent de aer oscilant pe întregul unghi.
 - Curent de aer pe o zonă îngustă (pot fi selectate diferite unghiuri).
 - Curent de aer oscilant pe un unghi mai mic (pot fi selectate diferite unghiuri).

5.6 Reglarea repartizării orizontale a aerului

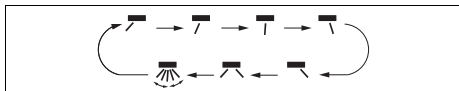

1. Apăsați pe **⏸**.
 - ◁ Pe display-ul telecomenzii apare indicatorul de funcționare pentru repartizarea orizontală a aerului.
2. **Alternativă :**
 - ▶ Apăsați din nou pe **⏸** pentru a comuta prin diferitele direcții ale repartizării orizontale a aerului:

- curent de aer oscilant pe întregul unghi
- curent de aer pe o zonă îngustă (pot fi selectate diferite unghiuri)
- curent de aer oscilant pe un unghi mai mic (pot fi selectate diferite unghiuri)

5.7 Setarea duratelor



Indicație

Această funcție nu este disponibilă în toate modurile de funcționare.

1. Apăsați pe tasta Clock; ora se va aprinde intermitent pe display-ul unității de operare.
2. Apăsați pe **△** sau **▽** pentru a modifica duratele cu câte 1 minut.
3. **Alternativă :**
 - ▶ Apăsați și mențineți apăsată tasta **△** sau **▽** pentru a modifica mai rapid duratele.

5.8 Setarea temperaturii dorite

1. Apăsați pe **△** sau **▽** pentru a seta temperatura dorită.
2. Apăsați din nou pe **△** sau **▽** pentru a modifica cu câte 1 grad temperatura dorită.
3. **Alternativă :**
 - ▶ Apăsați și mențineți apăsată tasta **△** sau **▽** pentru a modifica mai rapid temperatura dorită.

5.9 Reglarea turației ventilatorului



Indicație

Această funcție nu este disponibilă în toate modurile de funcționare.

Pentru a regla turația ventilatorului, apăsați tasta **FAN**, respectând următoarea secvență de funcționare:

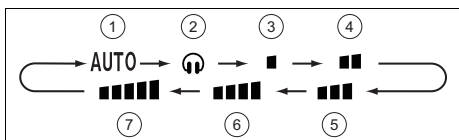

- | | |
|---|---|
| 1 Mod automat | 5 Turația medie a suflantei |
| 2 Modul Quiet | 6 Turație medie până la înaltă a ventilatorului |
| 3 Turație mică a ventilatorului | 7 Turația înaltă a suflantei |
| 4 Turație medie până la mică a ventilatorului | |

5.10 Blocarea comenzii la distanță

- ▶ Apăsăți simultan pe și pentru a bloca sau debloca telecomanda.
 - ◀ Pe display-ul telecomenzii blocate apare indicatorul de blocare .

5.11 Funcția de ionizare

Prin intermediul funcției de ionizare se curăță aerul din interior. Dacă pe display-ul telecomenzii este afișat simbolul , înseamnă că funcția este activată. Apăsăți pe pentru a activa sau dezactiva funcția.

5.12 Funcția Sleep

Cu funcția Sleep poate fi adaptată temperatura camerei pe parcursul orelor de odihnă. Cu ajutorul acestei funcții este crescut confortul și este optimizat consumul electric prin intermediul a 4 setări diferite. Dacă este setată funcția Sleep, sistemul adaptează automat temperatura.

5.12.1 Modul Sleep

În regimul de răcire, cu modul Sleep activat, temperatura crește într-o oră cu 1 °C, iar după 2 ore de funcționare aceasta crește cu 2 °C și este menținută la această valoare.

În regimul de încălzire, cu modul Sleep activat, temperatura scade într-o oră cu 1 °C, iar după 2 ore de funcționare aceasta scade cu 2 °C și este menținută la această valoare.

5.12.2 Modul Sleep

5.12.2.1 Regimul de răcire sau dezumidificare

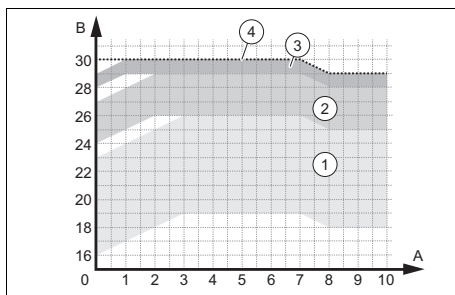

- | | |
|---|---|
| 1 Domenii de funcționare – temperatura este reglată între 16 și 23 °C | 3 Domenii de funcționare – temperatura este reglată între 28 și 29 °C |
| 2 Domenii de funcționare – temperatura este reglată între 24 și 27 °C | 4 Domenii de funcționare – temperatura este reglată la 30 °C |



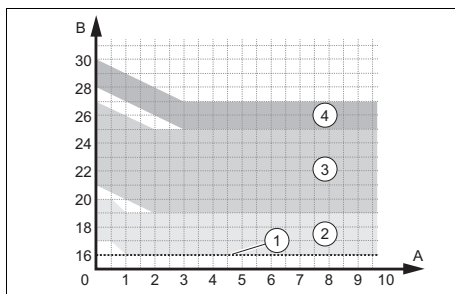



5.12.2.2 Regimul de încălzire







- | | |
|---|---|
| 1 Domenii de funcționare – temperatura este reglată la 16 °C | 3 Domenii de funcționare – temperatura este reglată între 21 și 27 °C |
| 2 Domenii de funcționare – temperatura este reglată între 17 și 20 °C | 4 Domenii de funcționare – temperatura este reglată între 28 și 30 °C |

5.12.3 Modul Sleep

Modul Sleep  permite programarea temperaturii pentru fiecare dintre următoarele opt ore.

- ▶ În modul Sleep  mențineți apăsată tasta **TURBO**, pentru a accesa reglarea temperaturii.
- ▶ Reglați temperatura dorită prin intermediul tastelor  și , iar apoi apăsați din nou tasta **TURBO** pentru a confirma selectarea pentru prima dată a temperaturii.
- ▶ Repetați procesul pentru selectarea temperaturii dorite în următoarele opt ore.
 - ◁ După selectare, display-ul telecomenzii revine la starea inițială și afișează modul Sleep activat .
 - ◁ În timpul programării, dacă în decurs de 10 secunde nu este apăsată nicio tastă, telecomanda părăsește automat modul de setare Sleep  și revine la display-ul inițial.
 - ◁ Dacă în timpul procesului de setare sunt apăstate tastele **ON/OFF**, **MODE**, **SLEEP** sau alte funcții, modul de setare Sleep  este de asemenea părăsit.

5.12.4 Setarea funcției Sleep

1. Apăsați pe **MODE**.
 - ◁ Pe afișaj sunt prezentate diferitele moduri de funcționare.
2. Selectați regimul de răcire  sau regimul de încălzire .
3. Selectați modul **SLEEP**.
 - ◁ Pe display-ul telecomenzii apare indicatorul funcției modului Sleep , dacă apăsați o dată, modul Sleep  dacă apăsați de două ori sau modul Sleep  dacă apăsați de trei ori.

5.13 Activarea/Dezactivarea modului TIMER

1. Asigurați-vă că ora curentă a aparatului este setată corect. (→ Capitol 5.1)



Indicație

Tasta **T-ON|T-OFF** are două funcții, care sunt activate apăsând pe partea stângă (Timer ON) și pe partea dreaptă (Timer OFF).

2. Apăsați pe **T-ON|T-OFF**.
 - ◁ În funcție de starea actuală de funcționare a produsului (deconectat/conectat), pe display se aprinde intermitent ON, respectiv OFF.
3. Setati duratele. (→ Capitol 5.7)
4. Apăsați pe **T-ON|T-OFF** pentru a confirma ora de pornire, respectiv ora de oprire setată.
 - ◁ ON, respectiv OFF se afișează permanent pe display.
 - ◁ Produsul deconectat se va conecta la ora de pornire setată, respectiv produsul conectat se va deconecta la ora de oprire setată.
5. Apăsați pe **T-ON|T-OFF** pentru a dezactiva modul TIMER activat.

5.14 Activarea modului TURBO



Indicație

Modul TURBO nu este disponibil în regimul de răcire și în regimul de încălzire.

- ▶ Apăsați pe **TURBO** pentru a activa/dezactiva modul TURBO.
 - ◁ În modul TURBO produsul funcționează cu turația maximă a ventilatorului.

5.15 Activarea/Dezactivarea modului I FEEL



Indicație

Modul I FEEL utilizează senzorul de temperatură al telecomenzii pentru a controla mai bine temperatura camerei și curentul de aer.

1. Apăsați pe **I FEEL** pentru a activa/dezactiva modul I FEEL.
 - ◁ Când modul I FEEL este activat, pe display apare indicatorul

Condiție: Modul I FEEL este activat

- ▶ Asigurați-vă că telecomanda:
 - se află în apropierea dumneavoastră.
 - se află în raza de acțiune a unității de interior.
 - nu se află în apropierea unei surse de căldură sau de frig.

5.16 Activarea/Dezactivarea funcției economice



Indicație

Funcția economică menține temperatura camerei în regimul de încălzire la o valoare de peste 8 °C, iar în regimul de răcire la o valoare de sub 27 °C.

Regimul de răcire

1. Selectați regimul de răcire .
2. Mențineți apăsată concomitent **TEMP** și **CLOCK** pentru a activa/dezactiva funcția economică.
 - ◁ Pe display-ul telecomenzii apare "SE", iar unitatea reglează automat temperatura, pentru a atinge cea mai bună performanță și pentru a asigura o economisire mare de energie.



Indicație

În funcția economică a regimului de răcire, turația ventilatorului este setată în mod standard pe regimul automat și nu poate fi modificată.



Indicație

Funcția economică a regimului de răcire nu este compatibilă cu funcția Sleep.

Regimul de încălzire

3. Selectați regimul de încălzire .
4. Mențineți apăsată concomitent **TEMP** și **CLOCK** pentru a activa/dezactiva funcția economică.
 - ◁ Pe display-ul telecomenzii apar "8" și , iar pe display-ul unității de interior apare "8".
 - ◁ Aparatul menține temperatura camerei la o valoare de peste 8 °C.



Indicație

În funcția economică a regimului de încălzire, turația ventilatorului este setată în mod standard pe regimul automat și nu poate fi modificată.



Indicație

Funcția economică a regimului de încălzire nu este compatibilă cu funcția Sleep.





Indicație

Dacă unitatea afișează temperatura în grade Fahrenheit, pe display-ul telecomenzii și pe cel al unității de interior apare "46" în loc de "8".

5.17 Funcție de limitare a puterii

Funcția de limitare a puterii reduce frecvența compresorului, limitând, astfel, consumul aparatului și reducând nivelul de presiune și intensitatea zgomotului.

- ▶ Apăsați simultan tastele **MODE** și **SLEEP**, pentru a activa funcția.
 - ◀ Pe display-ul telecomenzii se afișează simbolul , iar frecvența compresorului este redusă la 75%.
- ▶ Apăsați din nou simultan tastele **MODE** și **SLEEP**, pentru a activa funcția.
 - ◀ Pe display-ul telecomenzii se afișează simbolul .
- ▶ Apăsați din nou simultan tastele **MODE** și **SLEEP** pentru a activa funcția și pentru a reduce frecvența compresorului la 50%.



Indicație

Când aparatul este oprit, funcția de limitare a puterii este anulată. Dacă doriți să reactivați funcția, apăsați din nou simultan tastele **MODE** și **SLEEP** în timp ce aparatul este în funcțiune.

Dacă puterea actuală se află sub puterea maximă a modului , puterea nu poate fi limitată atunci când este activat acest mod.

La instalarea cu o unitate de exterior și cu două sau mai multe unități de interior, unitatea de exterior comută în modul de limitare a puterii atunci când funcția de limitare a puterii este activată la una dintre unitățile de interior; dacă modul de limitare a puterii este activat la ambele unități de interior, unitatea de exterior comută la puterea cea mai mică a celor două unități de interior.

5.18 Funcția de autocurățare a unității de interior

Funcția de autocurățare previne acumularea murdăriei și formarea mucegaiului, eliminând umiditatea din unitatea de interior.

Atunci când funcția de autocurățare este activată, unitatea începe să funcționeze în modul de răcire, cu o turație scăzută a suflantei. În cadrul acestui proces, apa de condens elimină prin spălare praful de pe baterie. Apoi, aparatul comută în regimul de încălzire, în care suflanta funcționează cu o treaptă scăzută pentru a usca bateria și interiorul unității. La final, unitatea comută în modul de ventilație pentru a finaliza procesul de uscare.

5.19 Activarea funcției de autocurățare a unității de interior

1. Cu aparatul deconectat, apăsați simultan timp de 5 secunde tastele **MODE** și **FAN** pentru a porni funcția de autocurățare.
 - ◀ Display-ul unității de interior afișează literele CL .
2. Apăsați din nou tastele **MODE** și **FAN** pentru a întrerupe funcția.
 - ◀ Dacă funcția de autocurățare este întreruptă înainte de oprirea procesului, aparatul mai funcționează pentru un anumit interval de timp cu ventilatorul activat și cu o turație redusă, pentru a usca unitatea.



Indicație

Procesul complet al funcției de autocurățare durează aproximativ 30 de minute.

5.20 Funcționarea cu mai multe unități de interior

Dacă instalația dumneavoastră de climatizare constă din mai multe unități de interior, setarea temperaturii pentru diferitele camere se realizează independent între acestea.

Asigurați-vă că toate unitățile de interior sunt setate pe regimul de răcire sau pe regimul de încălzire, astfel încât instalația să funcționeze conform prevederilor.

6 Conectivitate Wi-Fi

6.1 Funcția Wi-Fi

Valabilitate: VAIB1-020WNI SAU VAIB1-025WNI SAU VAIB1-035WNI SAU VAIB1-050WNI SAU VAIB1-065WNI

Funcția Wi-Fi îi permite utilizatorului să conecteze aparatul de climatizare la telefonul său mobil sau la tablet, pentru a controla de la distanță funcționarea sau programarea prin intermediul unei aplicații.

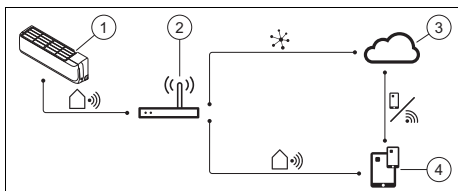

- | | | | |
|---|---------------------------------|---|--|
| 1 | Unitate de interior inteligentă | 3 | Cloud |
| 2 | Router wireless | 4 | Aplicație pentru comanda dispozitivelor mobile |

6.2 Activarea/Dezactivarea funcției Wi-Fi

1. Apăsați pe **WiFi** pentru a activa funcția Wi-Fi.
◀ Pe display apare **WiFi**.
2. Apăsați și mențineți apăsată tasta **WiFi** timp de 5 secunde pentru a dezactiva funcția Wi-Fi.

6.3 Descărcarea și instalarea aplicației



Indicație

Vă rugăm să aveți în vedere faptul că aplicația este furnizată de un furnizor extern, care nu este conectat la Vaillant.

Vaillant nu își asumă nicio răspundere pentru funcționarea, caracteristicile, disponibilitatea și domeniul de aplicare a acestei aplicații terțe.

Dacă decideți să utilizați aplicația, acceptați automat termenii și condițiile generale ale furnizorului extern.

Nu oferim nicio garanție pentru funcțiile specifice ale acestei aplicații și nu ne asumă nicio răspundere, cu excepția cazului în care acest lucru este prevăzut de legislația aflată în vigoare.

Furnizorul extern este responsabil pentru stocarea, utilizarea și prelucrarea datelor dumneavoastră.

Înainte de a instala aplicația, consultați politica de confidențialitate a furnizorului aplicabilă utilizării aplicației.

Vaillant nu înregistrează și nu stochează datele transmise de dumneavoastră furnizorului extern.

Cod QR pentru descărcarea și instalarea aplicației

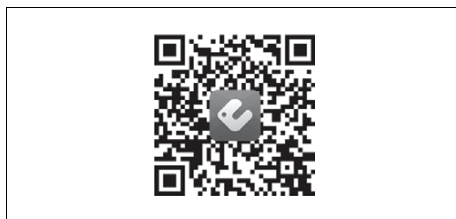

7 Îngrijirea și întreținerea

7.1 Îngrijirea aparatului

- ▶ Curățați carcasa cu o cârpă umedă și puțin săpun fără solvenți.
- ▶ Nu folosiți spray-uri, materiale abrazive, detergenți sau produse de curățare cu solvenți sau clor.

7.2 Curățarea unității de interior

1. Ștergeți carcasa unității de interior utilizând o lavetă moale, uscată.
2. În cazul impurităților persistente, curățați carcasa utilizând apă și cu un detergent neutru.
 - Nu aplicați substanțe de curățare în interiorul unității de interior.

7.3 Curățarea unității de exterior

1. Ștergeți carcasa unității de exterior utilizând o lavetă uscată.
2. Îndepărtați, după caz, murdăria de pe suprafața admisiei aerului.
3. Dacă unitatea de exterior se află într-un mediu cu praf, curățați cu regularitate lamelele schimbătorului de căldură utilizând o perie moale.

7.4 Curățarea comenzii la distanță

- ▶ Pentru curățarea telecomenzii utilizați numai o lavetă uscată.

7.5 Întreținerea

Premisa pentru securitatea permanentă în funcționare, fiabilitate și durata de viață ridicată este o inspecție/întreținere anuală a aparatului de către un specialist autorizat.

8 Scoaterea din funcțiune

8.1 Scoaterea temporară din funcțiune a aparatului

- ▶ Apăsati întrerupătorul.
 - ◁ Afișajul se stinge.

8.2 Scoaterea definitivă din funcțiune a aparatului

- ▶ Solicitați unui instalator scoaterea definitivă din funcțiune a aparatului. Vă rugăm să vă adresați unui specialist acreditat.

8.2.1 Salubrizați agentul de răcire

Aparatul conține agent frigorific R32 care nu trebuie să ajungă în atmosferă.

- ▶ Agentul frigorific trebuie să fie eliminat numai de către un instalator calificat.

9 Reciclarea și salubritatea

Salubritatea ambalajului

- ▶ Permiteți salubritatea ambalajului să fie realizată de specialistul care a instalat aparatul.

Eliminarea ca deșeu a produsului



■ Dacă aparatul este marcat cu simbolul acesta:

- ▶ În cazul acesta, nu salubrizați aparatul în gunoii menajer.
- ▶ În loc de aceasta, predați aparatul unui loc de colectare pentru aparate uzate electrice sau electronice.

Eliminarea ca deșeu a bateriilor/acumulatoarelor



■ Dacă produsul conține baterii marcate cu simbolul acesta:

- ▶ În cazul acesta, predați bateriile/acumulatoarele la un centru de colectare pentru baterii/acumulatoare.

◁ **Condiție necesară:** Bateriile/Acumulatoarele pot fi extrase din produs fără a provoca deteriorări. În caz contrar, eliminați bateriile/acumulatoarele împreună cu produsul.

- ▶ Conform cerințelor legale, returnarea bateriilor uzate este obligatorie, deoarece bateriile/acumulatori pot conține substanțe nocive pentru sănătate și mediu.

Ștergerea datelor cu caracter personal

Datele cu caracter personal pot fi utilizate în mod abuziv de către terți.

Dacă produsul conține date cu caracter personal:

- ▶ Înainte de a elimina ca deșeu produsul, asigurați-vă că pe acesta sau în sistemul acestuia nu există date cu caracter personal.

10 Garanția și serviciul de asistență tehnică

10.1 Garanția

Pentru informații privind garanția producătorului, accesați Country specifics.

10.2 Serviciul de asistență tehnică

Datele de contact ale serviciului nostru de asistență tehnică sunt disponibile în Country specifics sau pe site-ul nostru web.

Anexă

A Remedierea defecțiunilor

Problema	Cauze posibile	Remediere
Afișajul comenzii la distanță nu se activează	Verificați dacă bateriile sunt introduse corect.	Acordați atenție polarității corecte.
	Bateriile sunt descărcate	Înlocuiți bateriile. Înlocuiți întotdeauna concomitent cele două baterii.
Sistemul nu pornește imediat	Sistemul nu repornește imediat după o deconectare.	Pentru protecție, instalația rămâne deconectată timp de cel puțin 3 minute după fiecare oprire. După acest interval de timp, conectați-o din nou.
	Circuitul de protecție se declanșează pentru a proteja aparatul dacă fișa este scoasă din priză și apoi introdusă din nou.	
Sistemul nu funcționează (sufflanta nu se conectează)	Cablul de racordare la rețea nu este racordat	Introduceți fișa în priză și conectați unitatea de interior.
	Alimentarea cu curent electric s-a întrerupt	Restabiliți alimentarea cu curent electric a instalației.
	Siguranța este defectă	Informați un specialist.
Răcire sau încălzire insuficientă	Ușile și/sau ferestrele sunt deschise	Închideți ușile și/sau ferestrele.
	Sursa de căldură se află în cameră (multe persoane în cameră)	Îndepărtați sursa de căldură dacă este posibil.
	Termostatul este setat în regimul de răcire la o temperatură prea ridicată	Setați temperatura optimă.
	Termostatul este setat în regimul de încălzire la o temperatură prea scăzută	Setați temperatura optimă.
	Filtrul de aer este murdar sau înfundat	Curățați filtrele de aer.
	Obstacol înaintea de intrarea sau ieșirea aerului	Îndepărtați obstacolul pentru a asigura o circulație suficientă a aerului.
	Temperatura camerei nu a atins nivelul stabilit	Așteptați un moment.
	Radiație solară directă prin fereastră, în timp ce aparatul funcționează în regimul de răcire	Protejați unitatea de interior împotriva radiației solare (de exemplu: utilizați o perdea, trageți jaluzelele etc.).
Zgomotul	Se aude un pârâit în timpul funcționării sau când unitatea este deconectată. În primele 2 - 3 minute, zgomotul are cea mai mare intensitate.	Acest pârâit este cauzat de curgerea agentului frigorific în unitate. Zgomotul nu indică neapărat o disfuncționalitate.
	Se aud pocnituri pe parcursul funcționării sistemului	Cauza acestui zgomot sunt modificările de temperatură și, implicit, dilatarea sau contractarea carcasei. Zgomotul nu indică neapărat o disfuncționalitate.
	Un zgomot de aer intens pe parcursul funcționării sistemului poate fi cauzat de murdărirea filtrelor de aer	Curățați temeinic filtrele de aer.

Problema	Cauze posibile	Remediere
Emanatie de miros	Sistemul facilitează circulația mirosurilor în aerul din interior (miros de fum țigară sau de mobilă)	Fără măsură de corecție
Formare de ceață sau abur	În regimul de încălzire sau la temperaturi scăzute, unitatea de exterior poate genera aburi pe parcursul procesului de dezghețare.	Fără măsură de corecție
Pe display-ul unității de interior se afișează E07 .	Unitățile de interior individuale ale instalației de climatizare nu sunt configurate în același mod de funcționare.	Fixați toate unitățile de interior pe regim de răcire sau pe regim de încălzire.

Navodila za uporabo

Vsebina

1	Varnost.....	90	5.9	Nastavitev števila vrtljajev ventilatorja	98
1.1	Namenska uporaba	90	5.10	Zaklep daljinskega upravljanja.....	98
1.2	Splošna varnostna navodila.....	90	5.11	Ionizacijska funkcija	99
2	Napotki k dokumentaciji	93	5.12	Funkcija Sleep	99
2.1	Upošteвайте pripadajočo dokumentacijo.....	93	5.13	Aktiviranje/deaktiviranje vrste delovanja TIMER	100
2.2	Shranjevanje dokumentacije.....	93	5.14	Aktiviranje vrste delovanja TURBO	100
2.3	Veljavnost navodil.....	93	5.15	Aktiviranje/deaktiviranje vrste delovanja I FEEL	100
3	Opis izdelka	93	5.16	Aktiviranje/deaktiviranje funkcije varčevanja	100
3.1	Zgradba stenske notranje enote.....	93	5.17	Funkcija omejitve moči	101
3.2	Zgradba notranje enote za kaseto	93	5.18	Funkcija samodejnega čiščenja notranje enote.....	102
3.3	Glavne funkcije	94	5.19	Aktiviranje funkcije samodejnega čiščenja notranje enote.....	102
3.4	Dovoljena temperaturna območja za delovanje.....	94	5.20	Delovanje z večjim številom notranjih enot.....	102
3.5	Opis tipske tablice notranje enote.....	94	6	PovezljivostWi-Fi.....	102
3.6	Oznaka CE	95	6.1	Funkcija WiFi	102
4	delovanja.....	95	6.2	Aktiviranje/deaktiviranje funkcije WiFi	102
4.1	Zaslon	95	6.3	Prenos in namestitvev aplikacije	103
4.2	Upravljalni element	95	7	Nega in vzdrževanje	103
4.3	Namestitev baterij	96	7.1	Nega izdelka	103
4.4	Vklop/izklop izdelka	96	7.2	Čiščenje notranje enote	103
4.5	Izbira vrste delovanja.....	96	7.3	Čiščenje zunanje enote	103
5	Funkcije za upravljanje in prikaz	97	7.4	Čiščenje upravljalnika za daljinsko upravljanje	103
5.1	Nastavitev časa	97	7.5	Vzdrževanje	103
5.2	Vklop/izklop osvetlitve zaslona notranje enote.....	97	8	Ustavitev	104
5.3	Spreminjanje enote za prikaz temperature	97	8.1	Začasna ustavitev izdelka.....	104
5.4	Spreminjanje prikaza temperature	97	8.2	Dokončen izklop	104
5.5	Nastavitev navpične porazdelitve zraka.....	97	9	Recikliranje in odstranjevanje.....	104
5.6	Nastavitev vodoravne porazdelitve zraka.....	98	10	Garancija in servisna služba	104
5.7	Nastavitev časov.....	98	10.1	Garancija	104
5.8	Nastavitev zelene temperature	98	10.2	Servisna služba	104
				Dodatek	105

1 Varnost

1.1 Namenska uporaba

V primeru nepravilne ali nena-
menske uporabe lahko pride do
nevarnosti za življenje in telo
uporabnika ali tretjih oseb oz.
do poškodbe na izdelku in dru-
gih materialnih sredstvih.

Izdelek je namenjen klimatizira-
nju bivalnih prostorov in pisarn.

Za namensko uporabo je treba:

- upoštevati priložena navodila
za uporabo izdelka ter za vse
druge komponente sistema
- upoštevati vse pogoje za ser-
visiranje in vzdrževanje, ki so
navedeni v navodilih.

Tega izdelka ne smejo upora-
bljati otroci do 8 leta starosti ter
osebe z omejenimi fizičnimi,
senzoričnimi ali duševnimi spo-
sobnostmi, ali osebe brez izku-
šenj in/ali znanja, razen če jih
nadzoruje usposobljena oseba
ali jih je usposobljena oseba po-
učila o varni uporabi izdelka in
jih seznanila z možnimi nevar-
nostmi pri uporabi. Otroci se ne
smejo igrati z izdelkom. Otroci
ne smejo brez nadzora izvajati
postopkov čiščenja in vzdrževa-
nja.

Vsaka drugačna uporaba od
načinov, ki so opisani v pri-
sotnih navodilih, oz. uporaba
izven tukaj opisane velja za ne-

ustrezno. Vsi drugačni načini
uporabe, predvsem v komer-
cialne ali industrijske namene,
veljajo za nena-
menske. Prav ta-
ko za nena-
mensko velja vsaka
uporaba in shranjevanje hrane,
rastlin ali drugih pokvarljivih ži-
vil.

Pozor!

Vsakršna zloraba je prepoveda-
na.

1.2 Splošna varnostna navodila

1.2.1 Smrtna nevarnost zaradi posegov v izdelek ali okolico izdelka

- ▶ V nobenem primeru ne od-
stranjajte, premoščajte ali blo-
kirajte varnostnih naprav.
- ▶ Na varnostnih napravah ne iz-
vajajte nedovoljenih posegov.
- ▶ Ne poškodujte in ne odstra-
njajte plomb na sestavnih de-
lih.
- ▶ Nobenih sprememb ne izva-
jajte:
 - na izdelku
 - na vodih za vodo in elektri-
ko
 - na varnostnem ventilu
 - na odtočnih vodih
 - na dotokih zraka in iztokih
zraka
 - na cevovodih za dovod
zraka in odvod zraka

- na gradbeni konstrukciji, ki lahko vpliva na varno delovanje izdelka

1.2.2 Nevarnost zaradi nepravilnega upravljanja

Z napačno uporabo lahko ogrozite sebe in druge ter povzročite materialno škodo.

- ▶ Skrbno preberite ta navodila in vso pripadajočo dokumentacijo, še posebej poglavje "Varnost" in opozorila.
- ▶ Opravila izvajajte samo tako, kot je opisano v teh navodilih.

1.2.3 Nevarnost telesnih poškodb in materialne škode zaradi nepravilnega ali opuščene vzdrževanja in popravil

- ▶ Nikoli ne poskušajte sami izvajati vzdrževalnih del ali popravil na vašem izdelku.
- ▶ Motnje in škodo naj takoj odpravi inštalater.
- ▶ Upoštevajte predpisane intervale vzdrževalnih del.

1.2.4 Smrtna nevarnost zaradi električnega udara

- ▶ Ne rokujte z izdelkom, če imate mokre ali vlažne roke.

1.2.5 Nevarnost poškodb zaradi hladilnega sredstva

Iztekajoče hladilno sredstvo lahko povzroči hude poškodbe

oči in pomanjkanje kisika na mestu postavitve.

- ▶ Ne poškodujte delov naprave, ki vsebujejo hladilno sredstvo.
- ▶ Pazite, da z ostrimi ali špičastimi predmeti ne poškodujete napeljav klimatske naprave ter da ne stisnete ali zvijete napeljav.
- ▶ Če hladilno sredstvo izteka, o tem obvestite usposobljenega inštalaterja, ki bi odpravil netesnost.
- ▶ Če hladilno sredstvo pride v stik z vašimi očmi, nemudoma poiščite zdravnika.
- ▶ Pri delu s hladilnim sredstvom uporabljajte zaščitne rokavice.

1.2.6 Nevarnost poškodb zaradi ventilatorja

Zaradi velike hitrosti ventilatorja lahko pride do poškodb.

- ▶ Ko je izdelek zagnan, v vstopne in izstopne odprtine za zrak ter med lamele nikoli ne vstavljajte prstov ali drugih predmetov.

1.2.7 Smrtna nevarnost zaradi ognja

Izdelek vsebuje hladilno sredstvo z nizko stopnjo vnetljivosti (varnostna skupina A2).

- ▶ V bližini izdelka ne uporabljajte odprtega ognja.

- ▶ V bližini izdelka ne uporabljajte gorljivih materialov, predvsem razpršil ali drugih vnetljivih plinov.

1.2.8 Nevarnost za zdravje zaradi neposrednega pretoka zraka

- ▶ Zračnega toka ne usmerjajte neposredno proti osebam, še posebej ne proti otrokom ter šibkim ali starejšim osebam.

1.2.9 Možnost škode za okolje zaradi hladilnega sredstva

Izdelek vsebuje hladilno sredstvo, ki ga ni dovoljeno izpuščati v atmosfero.

- ▶ Prepričajte se, da izdelek vzdržuje inštalater, ki je usposobljen za delo s hladilnimi sredstvi in ga po izklopu reciklira ali odstrani.

1.2.10 Nevarnost motenj ali napačnega delovanja

- ▶ Na zunanjo enoto in v njeno bližino ne odlagajte predmetov.

1.2.11 Baterije

- ▶ Upoštevajte vrsto baterij, kot je opisano v pričujočih navodilih, glejte poglavje „Tipska tablica“.
- ▶ Odstranite baterije in vstavite baterije, kot je opisano v pričujočih navodilih, glejte poglavje „Zamenjava baterij“.

- ▶ Ne polnite izpraznjenih baterij, ki niso namenjene ponovnemu polnjenju.
- ▶ Preden polnite baterije za polnjenje, jih odstranite iz izdelka.
- ▶ Ne kombinirajte različnih vrst baterij.
- ▶ Ne kombinirajte novih in rabljenih baterij.
- ▶ Vstavite baterije in pri tem pazite na pravilno polariteto.
- ▶ Porabljene baterije odstranite iz izdelka in jih ustrezno zavržite.
- ▶ Pred daljšim obdobjem neuporabe izdelka in/ali preden ga zavržete, iz njega odstranite baterije.
- ▶ Ne sprožite kratkega stika med priključnimi kontakti v predalu za baterije v izdelku.

2 Napotki k dokumentaciji

2.1 Upoštevajte pripadajočo dokumentacijo

- Obvezno upoštevajte vsa navodila za uporabo, ki so priložena komponentam sistema.

2.2 Shranjevanje dokumentacije

- Shranite ta navodila in vso pripadajočo dokumentacijo, da bodo na razpolago za nadaljnjo uporabo.

2.3 Veljavnost navodil

Ta navodila veljajo izključno za naslednje izdelke:

Izdelek – številka artikla

Notranja enota VAIB1-020WNI	8000010702
Notranja enota VAIB1-025WNI	8000010695
Notranja enota VAIB1-035WNI	8000010690
Notranja enota VAIB1-050WNI	8000010703
Notranja enota VAIB1-065WNI	8000010708
Notranja enota VAM1-035KNI	8000010730
Notranja enota VAM1-050KNI	8000010732

3 Opis izdelka

3.1 Zgradba stenske notranje enote

Veljavnost: VAIB1-020WNI ALI VAIB1-025WNI ALI VAIB1-035WNI ALI VAIB1-050WNI ALI VAIB1-065WNI

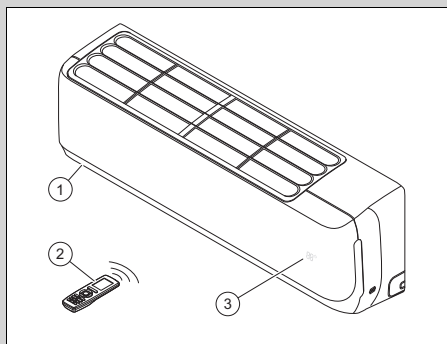

- | | | | |
|---|----------------|---|------------------------------|
| 1 | Notranja enota | 3 | Temperatura/prikaz delovanja |
| 2 | Daljinski upr. | | |

3.2 Zgradba notranje enote za kaseto

Veljavnost: VAM1-035KNI ALI VAM1-050KNI

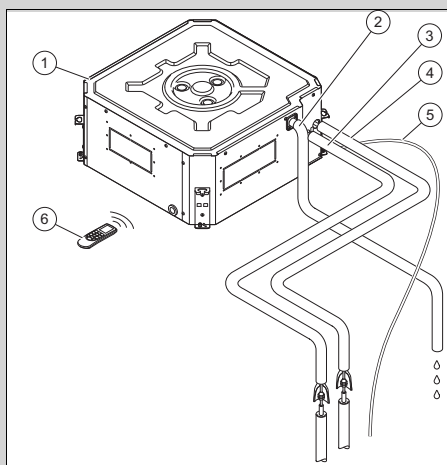

- | | | | |
|---|---------------------------|---|--------------------------------|
| 1 | Notranja enota za kaseto | 4 | Plinska napeljava |
| 2 | Drenažna cev za kondenzat | 5 | Priključni kabel zunanje enote |
| 3 | Napeljava za tekočino | 6 | Daljinski upr. |

3.3 Glavne funkcije

Z daljinskim upravljanjem se krmilijo funkcije ogrevanja, hlajenja, prezračevanja in razvlaževanja izdelka.

Daljinsko upravljanje ima funkcijo časovnega vklopa za časovno krmiljeni vklop in izklop notranje enote.

3.3.1 Ogrevanje

Senzor sobne temperature meri sobno temperaturo. Če je sobna temperatura nižja od želene temperature, regulator vklopi ogrevanje.

Med ogrevanjem notranja enota poviša temperaturo prostora, v katerem je nameščena.

3.3.2 Hlajenje

Senzor sobne temperature meri sobno temperaturo. Če je sobna temperatura višja od želene temperature, regulator vklopi hlajenje.

Med hlajenjem notranja enota zniža temperaturo prostora, v katerem je nameščena.

3.3.3 Prezračevanje

Med prezračevanjem zrak v prostoru kroži.

Med prezračevanjem ni mogoče nastaviti temperature.

3.3.4 Razvlaževanje

Med razvlaževanjem notranja enota zniža stopnjo vlage prostora, v katerem je nameščena.

Med razvlaževanjem ni mogoče nastaviti števila vrtljajev ventilatorja. Ventilator deluje z najmanjšim številom vrtljajev.



3.4 Dovoljena temperaturna območja za delovanje

Moč hlajenja/moč ogrevanja notranje enote je odvisna od sobne temperature zunanje enote.

	Hlajenje	Ogrevanje
Notranja enota	16 ... 30 °C	16 ... 30 °C

3.5 Opis tipske tablice notranje enote

Na tipski tablici so naslednji podatki:

Okrajšava/simbol	Opis
	Preberite navodila!
VAIB1-0XXWNI VAM1-0XXKNI	Nomenklatura izdelkov
Air Conditioning - Indoor unit	Opis izdelka
COOLING - Rated capacity kW	Nazivna zmogljivost pri hlajenju
HEATING - Rated capacity kW	Nazivna zmogljivost pri ogrevanju
Max operating current A	Največja poraba
IP	Vrsta zaščite (prah, brijganje vode)
220–240 V ~ /50 Hz/enofazni	Električni priključek – električna napetost – frekvenca – faza
Operating pressure Hi P MPa	Dovoljen nadtlak delovanja na visokotlačni strani
Operating pressure Lo P MPa	Dovoljen nadtlak delovanja na nizkotlačni strani
NET WEIGHT kg	Neto teža
	Ta izdelek vsebuje vnetljivo tekočino (Varnostna skupina A2).

3.6 Oznaka CE



Oznaka CE potrjuje, da izdelki izpolnjujejo osnovne zahteve veljavnih direktiv v skladu s podatki na izjavi o skladnosti.

S tem proizvajalec izjavlja, da tip radijske naprave, ki je opisan v teh navodilih, ustreza direktivi 2014/53/EU.

Celotno besedilo izjave ES o skladnosti je na voljo na naslednji spletni strani:

<https://www.vaillant-group.com/doc/doc-radio-equipment-directive>

4 delovanja

Izdelek se krmili z daljinskim upravljanjem.

4.1 Zaslon

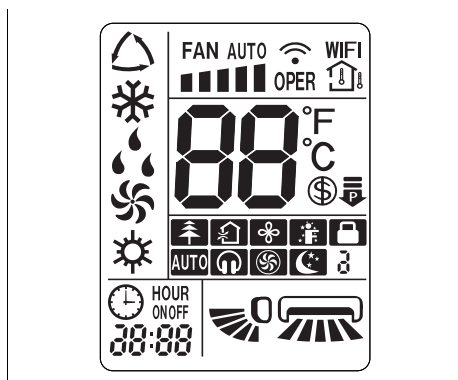

Simbol	Opis
	Samodejno delovanje
	Hlajenje
	Razvlaževanje
	Prezračevanje
	Ogrevanje
	Funkcija in hitrost ventilatorja
	Prenos podatkov
WIFI	Funkcija WLAN aktivirana

Simbol	Opis
	Prikaže se sobna temperatura
	Prikaz temperature
	Funkcija varčevanja aktivirana
	Funkcija omejitve moči
	Vrsta delovanja Ionizacija aktivna
	Vrsta delovanja Dovodni zrak aktiviran (funkcija ni na voljo)
	Funkcija X-Fan
	Vrsta delovanja I FEEL aktivirana
	Zaklepanje daljinskega upravljanja
	Vrsta delovanja QUIET aktivirana
	Vrsta delovanja TURBO aktivirana
	Vrsta delovanja SLEEP aktivirana
ON/OFF	Vrsta delovanja TIMER aktivirana (začetek/konec)
	Ura
	Prikaz delovanja navpične porazdelitve zraka
	Prikaz delovanja vodoravne porazdelitve zraka

4.2 Upravljalni element

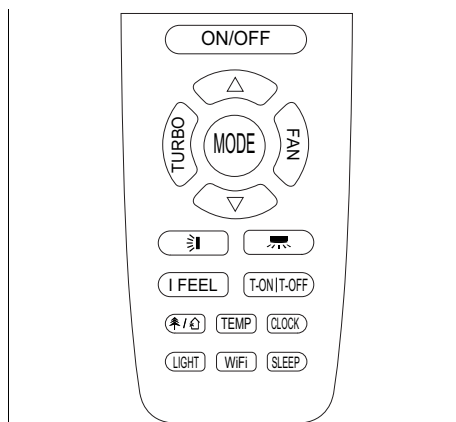

Tipka	Opis
ON/OFF	Vklop/izklop izdelka
TURBO	Aktiviranje/deaktiviranje vrste delovanja TURBO

Tipka	Opis
	Izbira načina delovanja
	Izbira števila vrtljajev ventilatorja
	Višanje nastavitvene vrednosti
	Nižanje nastavitvene vrednosti
	Izbira navpične porazdelitve zraka
	Izbira vodoravne porazdelitve zraka
	Aktiviranje/deaktiviranje vrste delovanja I FEEL
	Aktiviranje/deaktiviranje vrste delovanja TIMER
	Aktivacija/deaktivacija vrste delovanja Ionizacija/Dovodni zrak
	Prikaz zelene/sobne temperature
	Nastavitev časa
	Aktiviranje/deaktiviranje osvetlitve zaslona na notranji enoti
	Aktiviranje/deaktiviranje funkcije WLAN
	Aktiviranje/deaktiviranje vrste delovanja SLEEP

4.3 Namestitev baterij



Navodilo

Ko izdelek upravljate z daljinskim upravljanjem, upravljalnik usmerite neposredno v notranjo enoto.

Doseg daljinskega upravljanja je pribl. 7 metrov. V prostorih s fluorescentnimi lučmi ali brezžičnimi telefoni je doseg lahko zmanjšan.

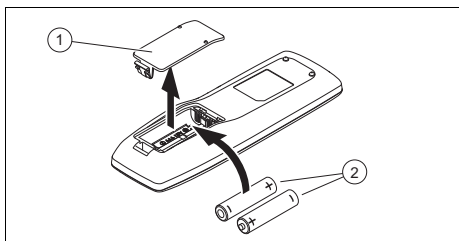

1. Odstranite pokrov (1) predalčka za baterijo.
2. Vstavite dve bateriji tipa AAA (2). Pri tem pazite na pravilno polariteto (glejte prostor za baterije).

3. Ponovno namestite pokrov predala za baterije (1).

▽ Če se zaslon ne vklopi, preverite, ali so baterije pravilno vstavljene.

4.4 Vkllop/izkllop izdelka

- ▶ Pritisnite **ON/OFF**, da vklopite ali izklopite izdelek.

4.5 Izbira vrste delovanja

- ▶ Za preklapljanje med vrstami delovanja in izbiro vrste delovanja pritisnite **MODE**:

- ◁ Samodejno delovanje:
- ◁ Hlajenje:
- ◁ Ogrevanje:
- ◁ Prezračevanje:
- ◁ Razvlaževanje:

4.5.1 Samodejno delovanje

V samodejnem načinu izdelek samodejno izbere hlajenje ali ogrevanje glede na sobno temperaturo in izbrano temperaturo.

Želena temperaturo lahko nastavite s tipko ali . (→ Odsek 5.8)

Število vrtljajev ventilatorja lahko nastavite s tipko **FAN**. (→ Odsek 4.5.4)

Navpično ali vodoravno porazdelitev zraka lahko nastavite s tipko ali . (→ Odsek 5.5)

4.5.2 Hlajenje

Pri hlajenju notranja enota ohladi prostor na nastavljeno zeleno temperaturo.

Želena temperaturo lahko nastavite s tipko ali . (→ Odsek 5.8)

Število vrtljajev ventilatorja lahko nastavite s tipko **FAN**.

Navpično ali vodoravno porazdelitev zraka lahko nastavite s tipko ali . (→ Odsek 5.5)



Navodilo

Če izdelek dlje časa deluje v načinu hlajenja pri visoki stopnji vlažnosti, lahko iz izpustne rešetke kaplja voda.

4.5.3 Ogrevanje

Pri ogrevanju notranja enota ogreje prostor na nastavljeno želeno temperaturo.

Želeno temperaturo lahko nastavite s tipko ali . (→ Odsek 5.8)

Število vrtljajev ventilatorja lahko nastavite s tipko .

Navpično ali vodoravno porazdelitev zraka lahko nastavite s tipko ali . (→ Odsek 5.5)

4.5.4 Prezračevanje

Med prezračevanjem zrak v prostoru kroži prek notranje enote.

Sobna temperatura se ne spremeni.

Število vrtljajev ventilatorja lahko nastavite s tipko .

Navpično ali vodoravno porazdelitev zraka lahko nastavite s tipko ali . (→ Odsek 5.5)

4.5.5 Razvlaževanje

Notranja enota v načinu razvlaževanja zmanjšuje stopnjo vlažnosti.

Število vrtljajev je privzeto nastavljeno na nizko vrednost in ga ni mogoče prilagoditi.

Navpično ali vodoravno porazdelitev zraka lahko nastavite s tipko ali . (→ Odsek 5.5)

5 Funkcije za upravljanje in prikaz

5.1 Nastavitev časa

1. Pritisnite .
◀ Na zaslonu utripa .
2. Nastavite čas. (→ Odsek 5.7)
3. Za potrditev nastavitve pritisnite .

5.2 Vkllop/izkllop osvetlitve zaslona notranje enote

- ▶ Pritisnite , da vklopite ali izklopite osvetlitev zaslona notranje enote.

5.3 Spreminjanje enote za prikaz temperature

Pogoj: Izdelek je izklopljen.

- ▶ Istočasno pritisnite in za prikaz temperature v stopinjah Celzija ali Fahrenheita na zaslonu daljinskega upravljanja.

5.4 Spreminjanje prikaza temperature

1. Pritisnite , da se na zaslonu notranje enote prikaže zelena temperatura.
2. Znova pritisnite , da se na zaslonu notranje enote prikaže sobna temperatura, na zaslonu daljinskega upravljanja pa .

5.5 Nastavitev navpične porazdelitve zraka

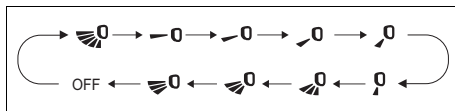



1. Pritisnite .
◀ Na zaslonu daljinskega upravljanja se prikaže prikaz delovanja za navpično porazdelitev zraka.

2. Alternativa :

- ▶ Za preklapljanje med različnimi smermi navpične porazdelitve zraka znova pritisnite :
 - Oscilirajoči zračni tok po celotnem kotu.
 - Zračni tok na ozkem območju (možnost izbire različnih kotov).
 - Oscilirajoči zračni tok po manjšem kotu (možnost izbire različnih kotov).

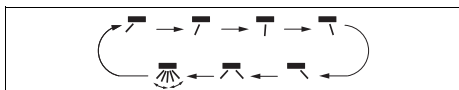
5.6 Nastavitev vodoravne porazdelitve zraka



1. Pritisnite .
 - ◁ Na zaslonu daljinskega upravljanja se prikaže prikaz delovanja za vodoravno porazdelitev zraka. .

2. Alternativa :





- ▶ Za preklapljanje med različnimi smermi vodoravne porazdelitve zraka znova pritisnite :
 - Oscilirajoči zračni tok po celotnem kotu
 - Zračni tok na ozkem območju (možnost izbire različnih kotov)
 - Oscilirajoči zračni tok po manjšem kotu (možnost izbire različnih kotov)

5.7 Nastavitev časov









Navodilo

Ta funkcija ni na voljo v vseh vrstah delovanja.

1. Pritisnite tipko Clock in na zaslonu upravljalne enote utripa čas.
2. Pritisnite  ali , da spremenite čase za 1 minuto naenkrat.
3. **Alternativa :**
 - ▶ Pritisnite in držite  ali , da čase spremenite hitreje.

5.8 Nastavitev zelene temperature

1. Pritisnite  ali , da nastavite zeleno temperaturo.
2. Znova pritisnite  ali , da zeleno temperaturo spremenite za 1 stopinjo naenkrat.
3. **Alternativa :**
 - ▶ Pritisnite in držite  ali , da zeleno temperaturo spremenite hitreje.

5.9 Nastavitev števila vrtljajev ventilatorja



Navodilo

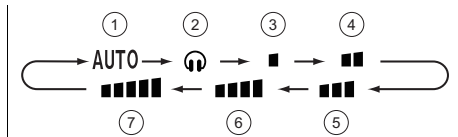

Ta funkcija ni na voljo v vseh vrstah delovanja.

S klikom na tipko  nastavite število vrtljajev ventilatorja in pri tem upoštevajte naslednje zaporedje funkcij:





- | | |
|---|--|
| 1 Samodejno delovanje | 5 Srednje število vrtljajev ventilatorja |
| 2 Način Quiet | 6 Srednje do visoko število vrtljajev ventilatorja |
| 3 Nizko število vrtljajev ventilatorja | 7 Visoko število vrtljajev ventilatorja |
| 4 Srednje do nizko število vrtljajev ventilatorja | |

5.10 Zaklep daljinskega upravljanja

- ▶ Za zaklepanje ali odklepanje daljinskega upravljanja istočasno pritisnite  in .
 - ◁ Na zaslonu zaklenjenega daljinskega upravljanja se pojavi prikaz zaklepa .

5.11 Ionizacijska funkcija

Ionizacijska funkcija čisti zrak v prostoru. Če se na zaslonu daljinskega upravljalnika prikaže simbol , je funkcija aktivirana. Pritisnite , da vklopite oz. izklopite funkcijo.

5.12 Funkcija Sleep

S funkcijo Sleep je mogoče prilagoditi sobno temperaturo za čas spanja. Pri tej funkciji s 4 različnimi nastavitvami povečate udobje in optimizirate porabo elektrike. Če je nastavljena funkcija Sleep, sistem samodejno prilagaja temperaturo.

5.12.1 Način Sleep

Med hlajenjem pri aktivni vrsti delovanja Sleep  se temperatura v eni uri poviša za 1 °C in po 2 obratovalnih urah za 2 °C in nato ostane na tej vrednosti.

Med ogrevanjem pri aktivnem načinu Sleep  se temperatura v eni uri spusti za 1 °C in po 2 urah delovanja za 2 °C in nato ostane na tej vrednosti.

5.12.2 Način Sleep

5.12.2.1 Hlajenje ali razvlaževanje

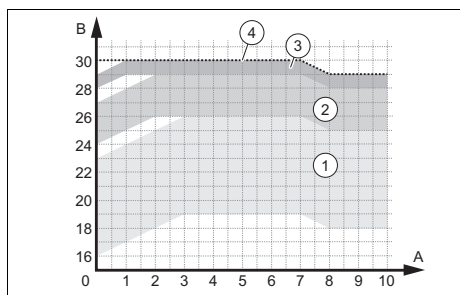

- | | | | |
|---|---|---|---|
| 1 | Območja delovanja – temperatura nastavljena med 16 in 23 °C | 3 | Območja delovanja – temperatura nastavljena med 28 in 29 °C |
| 2 | Območja delovanja – temperatura nastavljena med 24 in 27 °C | 4 | Območja delovanja – temperatura nastavljena na 30 °C |



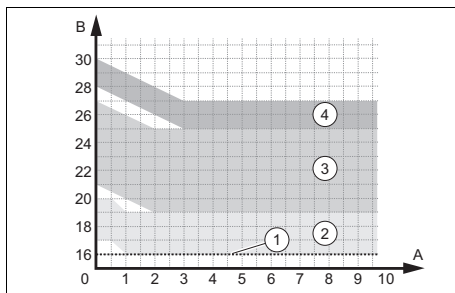



5.12.2.2 Ogrevanje



- | | | | |
|---|---|---|---|
| 1 | Območja delovanja – temperatura nastavljena na 16 °C | 3 | Območja delovanja – temperatura nastavljena med 21 in 27 °C |
| 2 | Območja delovanja – temperatura nastavljena med 17 in 20 °C | 4 | Območja delovanja – temperatura nastavljena med 28 in 30 °C |

5.12.3 Način Sleep

Način Sleep  omogoča programiranje temperature za vsako od naslednjih osmih ur.

- ▶ V vrsti delovanja Sleep  za dalj časa kliknite na tipko **TURBO**, da se pomaknete na nastavev temperature.
- ▶ S tipkama  in  nastavite želeno temperaturo in nato znova kliknite na tipko **TURBO**, da potrdite izbiro temperature za prvo uro.
- ▶ Postopek ponovite za izbiro zelene temperature v naslednjih osmih urah.
 - ◁ Po izbiri se zaslon daljinskega upravljanja vrne v prvotno stanje in prikaže vklopljeni način Sleep .
 - ◁ Če med programiranjem v 10 sekundah ne pritisnete nobene tipke, daljinsko upravljanje samodejno zaključí nastavev načina Sleep  in se vrne na prvotni zaslon.
 - ◁ Če med postopkom nastavljanja pritisnete tipke **ON/OFF**, **MODE**, **SLEEP** ali druge funkcijske tipke, se zaključí tudi nastavev vrste delovanja Sleep .

5.12.4 Nastavitev funkcije Sleep

1. Pritisnite **MODE**.
 - ◁ Na zaslonu so prikazane različne vrste delovanja.
2. Izberite hlajenje ❄ ali ogrevanje ☀.
3. Izberite način **SLEEP**.
 - ◁ Na zaslonu daljinskega upravljanja se pojavi prikaz funkcije vrste delovanja Sleep **C¹**, če pritisnete enkrat, prikaz vrste delovanja Sleep **C²**, če pritisnete dvakrat, ali prikaz vrste delovanja Sleep **C³**, če pritisnete trikrat.

5.13 Aktiviranje/deaktiviranje vrste delovanja TIMER

1. Prepričajte se, da je čas na izdelku pravilno nastavljen. (→ Odsek 5.1)



Navodilo

Tipka **T-ON|T-OFF** ima dve funkciji, ki se aktivirata s pritiskom na levo stran (Timer ON) in desno stran (Timer OFF) tipke.

2. Pritisnite **T-ON|T-OFF**.
 - ◁ Glede na trenutno stanje delovanja izdelka (vklopljeno/izklopljeno) na zaslonu utripa ON ali OFF.
3. Nastavite čas. (→ Odsek 5.7)
4. Za potrditev nastavljenega časa začetka in konca pritisnite tipko **T-ON|T-OFF**.
 - ◁ Na zaslonu je trajno viden prikaz ON ali OFF.
 - ◁ Izklopljeni izdelek se bo vklopil ob nastavljenem času začetka/vklopljeni izdelek se bo izklopil ob nastavljenem času konca.
5. Pritisnite **T-ON|T-OFF**, da deaktivirate aktivirano vrsto delovanja TIMER.

5.14 Aktiviranje vrste delovanja TURBO



Navodilo

Vrsta delovanja TURBO je na voljo med hlajenjem in ogrevanjem.

- ▶ Pritisnite **TURBO**, da aktivirate/deaktivirate vrsto delovanja TURBO.
 - ◁ Pri vrsti delovanja TURBO izdelek deluje z največjo hitrostjo ventilatorja.

5.15 Aktiviranje/deaktiviranje vrste delovanja I FEEL



Navodilo

Pri vrsti delovanja I FEEL se uporablja temperaturni senzor daljinskega upravljanja za boljše krmiljenje sobne temperature in zračnega toka.

1. Pritisnite **I FEEL**, da aktivirate/deaktivirate vrsto delovanja I FEEL.
 - ◁ Pri aktivirani vrsti delovanja I FEEL se na zaslonu prikaže prikaz **IF**.

Pogoj: Vrsta delovanja I FEEL je aktivirana

- ▶ Prepričajte se, da je daljinsko upravljanje:
 - V vaši bližini.
 - V dosegu notranje enote.
 - Oddaljeno od virov toplote ali virov hlajenja.

5.16 Aktiviranje/deaktiviranje funkcije varčevanja



Navodilo

Funkcija varčevanja ohranja sobno temperaturo nad 8 °C v načinu ogrevanja in pod 27 °C v načinu hlajenja.

Hlajenje

1. Izberite hlajenje ❄.
2. Istočasno držite tipki **TEMP** in **CLOCK**, da aktivirate/deaktivirate funkcijo varčevanja.

- ◁ Na zaslonu daljinskega upravljanja je prikazan prikaz "SE", enota pa samodejno nastavi temperaturo, da doseže najvišjo stopnjo učinkovitosti in varčevanja z energijo.



Navodilo

S funkcijo varčevanja med hla-
lenjem je hitrost ventilatorja
privzeto nastavljena na samo-
dejno delovanje in je ni mogo-
če prilagoditi.



Navodilo

Funkcija varčevanja med hla-
lenjem se ne ujema s funkcijo
Sleep.

Ogrevanje

- Izberite ogrevanje ☀.
- Istočasno držite tipki **TEMP** in **CLOCK**, da aktivirate/deaktivirate funkcijo varčevanja.
 - ◁ Na zaslonu daljinskega upravljanja sta prikazana prikaza "8" in **Ⓢ**, na zaslonu notranje enote pa "8".
 - ◁ Naprava vzdržuje sobno temperaturo nad 8 °C.



Navodilo

S funkcijo varčevanja med
ogrevanjem je hitrost venti-
latorja privzeto nastavljena na
samodejno delovanje in je ni
mogoče prilagoditi.



Navodilo

Funkcija varčevanja med ogre-
vanjem se ne ujema s funkcijo
Sleep.



Navodilo

Ko je enota za prikaz tempera-
ture fahrenheit, daljinsko upra-
vljanje in notranja enota prika-
zujeta "46" namesto "8".

5.17 Funkcija omejitve moči

Funkcija omejitve moči zmanjša frekvenco kompresorja, s čimer omeji porabo napra-
vo ter zniža raven tlaka in jakost zvoka.

- ▶ Istočasno pritisnite tipki **MODE** in **SLEEP**, da aktivirate funkcijo.
 - ◁ Na zaslonu daljinskega upravljanja se prikaže simbol **Ⓢ**, frekvenca kompresorja pa se zmanjša na 75 %.
- ▶ Znova istočasno pritisnite tipki **MODE** in **SLEEP**, da povečate učinkovitost funkcije.
 - ◁ Na zaslonu daljinskega upravljanja se prikaže simbol **Ⓢ**.
- ▶ Hkrati pritisnite tipki **MODE** in **SLEEP**, da deaktivirate funkcijo in zmanjšate frekvenco kompresorja na 50 %.



Navodilo

Ko napravo izklopite, se funkci-
ja omejitve moči prekliče. Če že-
lite funkcijo znova aktivirati, med
delovanjem naprave spet isto-
časno pritisnite tipki **MODE** in
SLEEP.

Če je trenutna moč nižja od ma-
ksimalne moči vrste delovanja
Ⓢ, moči ni mogoče omejiti, ko je
ta vrsta delovanja vklopljena.
Pri namestitvi z eno zunanjo
enoto in dvema notranjima eno-
tama ali več: če je na eni od no-
tranjih enot vklopljena funkcija
omejevanja moči, zunanja enota
preide v način omejitve moči, če
je način omejitve moči vklopljen
na dveh notranjih enotah, se zu-
nanja enota omeji na nižjo moč
obeh notranjih enot.

5.18 Funkcija samodejnega čiščenja notranje enote

Funkcija samodejnega čiščenja z odstranjevanjem vlage v notranji enoti preprečuje kopičenje umazanije in plesni.

Ko je funkcija samodejnega čiščenja aktivirana, začne enota delovati v načinu hlajenja z manjšim številom vrtljajev ventilatorja. Med tem postopkom kondenzacijska voda odplakne prah z baterije. Naprava nato preklopi v način ogrevanja, pri katerem ventilator deluje na najnižji stopnji, da posuši baterijo in notranjost enote. Na koncu enota preklopi v način prezračevanja, da se sušenje popolnoma zaključi.

5.19 Aktiviranje funkcije samodejnega čiščenja notranje enote

1. Ko je naprava izklopljena, 5 sekund istočasno držite tipki **MODE** in **FAN**, da zaženete funkcijo samodejnega čiščenja.
 - ◀ Na zaslonu notranje enote se prikažejo črke CL.
2. Za zaustavitev funkcije znova pritisnite tipki **MODE** in **FAN**.
 - ◀ Če se funkcija samodejnega čiščenja zaustavi pred zaključkom postopka, bo naprava še nekaj časa delovala pri majhnem številu vrtljajev z vklopljenim ventilatorjem, da se enota posuši.



Navodilo

Celoten postopek funkcije samodejnega čiščenja traja pribl. 30 minut.

5.20 Delovanje z večjim številom notranjih enot

Če vaša klimatska naprava sestoji iz večjega števila notranjih enot, nastavitev temperature za posamezne prostore poteka neodvisno.

Bodite pozorni na to, da so vse notranje enote nastavljene ali na hlajenje ali na ogrevanje, da sistem bo sistem deloval pravilno.

6 Povezljivost Wi-Fi

6.1 Funkcija WiFi

Veljavnost: VAIB1-020WNI ALI VAIB1-025WNI ALI VAIB1-035WNI ALI VAIB1-050WNI ALI VAIB1-065WNI

Funkcija WiFi uporabniku omogoča povezavo klimatske naprave z mobilnim telefonom ali tabletom, da lahko delovanje ali programiranje izvaja na daljavo prek aplikacije.

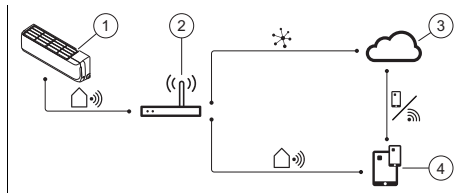

- | | | | |
|---|-------------------------|---|---|
| 1 | Pametna notranja enota | 3 | Oblak |
| 2 | Brezžični usmerjevalnik | 4 | Aplikacija za krmljenje mobilnih naprav |

6.2 Aktiviranje/deaktiviranje funkcije WiFi

1. Pritisnite **WiFi**, da aktivirate funkcijo WiFi.
 - ◀ Na zaslonu se prikaže **WiFi**.
2. Pritisnite in držite **WiFi** 5 sekund, da deaktivirate funkcijo WiFi.

6.3 Prenos in namestitvev aplikacije



Navodilo

Upoštevajte, da aplikacijo zagotavlja zunanji ponudnik, ki ni povezan z družbo Vaillant.

Vaillant ne prevzema odgovornosti za delovanje, lastnosti, razpoložljivost in obseg te aplikacije tretje osebe.

Če se odločite uporabljati aplikacijo, veljajo splošni pogoji zunanjega ponudnika.

Ne jamčimo za konkretne funkcije te aplikacije in ne prevzemamo nikakršne odgovornosti, razen v zakonsko določenem obsegu.

Za hrambo, uporabo in obdelavo vaših podatkov je odgovoren zunanji ponudnik.

Pred namestitvijo aplikacije si oglejte ponudnikove določbe o varstvu osebnih podatkov, ki veljajo za uporabo aplikacije.

Vaillant ne beleži ali hrani vaših podatkov, posredovanih zunanjemu ponudniku.

Koda QR za prenos in namestitvev aplikacije

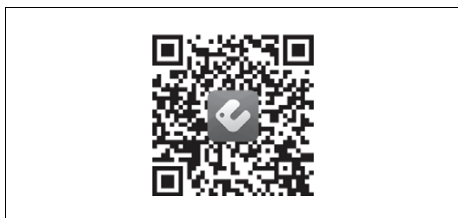

7 Nega in vzdrževanje

7.1 Nega izdelka

- ▶ Oblogo čistite z vlažno krpo in nekaj mila brez topila.
- ▶ Ne uporabljajte razpršil, abrazivnih čistilnih sredstev, sredstev za pomivanje oz. čistil, ki vsebujejo topila ali klor.

7.2 Čiščenje notranje enote

1. Oblogo notranje enote obrišite z mehko in suho krpo.
2. V primeru trdovratnih nečistoč oblogo očistite z vodo in nevtralnimi čistilnimi sredstvom.
 - Čistilna sredstva ne smejo priti v notranjost notranje enote.

7.3 Čiščenje zunanje enote

1. Oblogo zunanje enote obrišite s suho krpo.
2. Po potrebi odstranite umazanijo s površine dotoka zraka.
3. Če se zunanja enota nahaja v prašnem okolju, redno čistite lamele toplotnega izmenjevalnika z mehko krtačo.

7.4 Čiščenje upravljalnika za daljinsko upravljanje

- ▶ Upravljalnik za daljinsko upravljanje čistite samo s suho krpo.

7.5 Vzdrževanje

Pogoj za trajno pripravljenost, varno in zanesljivo delovanje ter dolgo življenjsko dobo je vsakoletni pregled in vzdrževanje izdelka, ki ga opravi pooblaščen inštalater.

8 Ustavitev

8.1 Začasna ustavititev izdelka

- ▶ Pritisnite tipko za vklop/izklop.
 - ◁ Zaslon ugasne.

8.2 Dokončen izklop

- ▶ Za dokončen izklop izdelka se dogovorite z inštalaterjem. Obrnite se na pooblaščenega inštalaterja.

8.2.1 Odstranjevanje hladilnega sredstva

Izdelek vsebuje hladilno sredstvo R32, ki ga ni dovoljeno izpuščati v atmosfero.

- ▶ Hladilno sredstvo lahko odstranjuje samo strokovno usposobljen inštalater.

9 Recikliranje in odstranjevanje

Odstranjevanje embalaže

- ▶ Za odstranjevanje transportne embalaže naj poskrbi inštalater, ki je namestil izdelek.

Odstranjevanje izdelka



■ Če je izdelek označen s tem znakom:

- ▶ V tem primeru izdelek ne sodi med gospodinjne odpadke.
- ▶ Namesto tega izdelek odpeljite na zbirno mesto za odslužene električne ali elektronske naprave.

Odstranjevanje baterij/akumulatorskih baterij



■ Če izdelek vsebuje baterije/akumulatorske baterije, ki so označene s tem znakom:

- ▶ V tem primeru baterije/akumulatorske baterije oddajte na zbirnem mestu za baterije/akumulatorske baterije.

- ◁ **Pogoj:** Baterije/akumulatorske baterije je mogoče odstraniti iz izdelka brez uničenja. V nasprotnem primeru se baterije/akumulatorske baterije odstranijo skupaj z izdelkom.

- ▶ V skladu z zakonskimi predpisi je vračilo rabljenih baterij obvezno, ker baterije/akumulatorske baterije lahko vsebujejo zdravju in okolju škodljive snovi.

Brisanje osebnih podatkov

Nepooblašcene tretje osebe lahko zlorabijo osebne podatke.

Če izdelek vsebuje osebne podatke:

- ▶ Preden zavržete izdelek, poskrbite, da ne na izdelku ne v njem (npr. podatki za spletno prijavo ipd.) ni osebnih podatkov.

10 Garancija in servisna služba

10.1 Garancija

Informacije o garanciji proizvajalca najdete pod Country specifics.

10.2 Servisna služba

Kontaktne podatke naše servisne službe najdete pod Country specifics ali na naši spletni strani.

Dodatek

A Odpravljanje motenj

Težava	Možni vzroki	Odpravljanje
Zaslon daljinskega upravljalnika se ne vklopi	Preverite, ali so baterije pravilno vstavljene.	Pazite na pravilno polariteto.
	Baterije so prazne	Zamenjajte baterije. Vedno zamenjajte obe bateriji.
Sistem se ne zažene takoj	Sistem se po izklopu ne zažene takoj znova.	Naprava z namenom zaščite ostane izklopljena vsaj 3 minute po vsaki zaustavitvi. Po tem času jo spet vklopite.
	Če vtič potegnete iz vtičnice in ga takoj spet priključite, se sproži zaščitni krog, ki zaščiti izdelek.	
Sistem ne deluje (ventilator se ne vklopi)	Omrežni priključni kabel ni priključen	Električni vtič priključite na vtičnico in vklopite notranjo enoto.
	Dobava električne energije je prekinjena	Znova vzpostavite dovod električnega toka do sistema.
	Varovalka je pokvarjena	Obvestite inštalaterja.
Nezadostno hlajenje ali ogrevanje	Vrata in/ali okna so odprta	Zaprte vrata in/ali okna.
	V prostoru je vir toplote (veliko število oseb v prostoru)	Če je možno, odstranite vir toplote.
	Termostat je med hlajenjem nastavljen na previsoko temperaturo	Optimalno nastavite temperaturo.
	Termostat je med ogrevanjem nastavljen na prenizko temperaturo	Optimalno nastavite temperaturo.
	Zračni filter je umazan ali zamašen	Očistite zračne filtre.
	Pred dotokom ali iztokom zraka je ovira	Odstranite oviro, da vzpostavite zadostno kroženje zraka.
	Sobna temperatura ni dosegla nastavljenih vrednosti	Počakajte trenutek.
Hrup	Neposredno solarno sevanje skozi okno, medtem ko je izdelek v načinu hlajenja	Notranjo enoto zaščitite pred solarnim sevanjem (npr. zagnite zaveso, zaprite rolete ...).
	Med delovanjem ali pri izklopljeni enoti se lahko sliši šumenje. Zvok je najglasnejši v prvih 2–3 minutah.	Vzrok za to je pretakanje hladilnega sredstva v enoti. Ta zvok ne pomeni, da gre za napačno delovanje.
	Med delovanjem sistema je mogoče slišati pokanje	Vzrok za ta zvok so spremembe temperature in v povezavi s tem raztezanje ali krčenje ohišja. Ta zvok ne pomeni, da gre za napačno delovanje.
Nastajanje vonjav	Glasi zvok zraka med delovanjem sistema lahko nastane zaradi nečistoč na zračnem filtru	Temeljito očistite zračne filtre.
	Sistem povzroča kroženje vonjav po prostoru (vonj po cigaretah ali pohištvo)	Brez korekcijskih ukrepov

Težava	Možni vzroki	Odpravljanje
Nastajanje megle ali pare	Pri ogrevanju ali nizkih temperaturah lahko zunanja enota med oddaljevanjem proizvaja paro.	Brez korekcijskih ukrepov
Na zaslonu notranje enote se prikaže E07.	Posamezne notranje enote klimatske naprave niso nastavljene na isto vrsto delovanja.	Vse notranje enote nastavite na hlajenje ali na ogrevanje.

Manuali i përdorimit

Përmbajtja

1	Siguria.....	109	5.6	Rregulloni shpërndarjen horontale të ajrit.....	117
1.1	Përdorimi sipas destinimit.....	109	5.7	Konfigurimi i kohëve	117
1.2	Udhëzime të përgjithshme për sigurinë	109	5.8	Rregullimi i temperaturës së dëshiruar	117
2	Udhëzime për dokumentacionin.....	112	5.9	Konfigurimi i shpejtësisë së ventilatorit	118
2.1	Ndiqni dokumentet përkatese.....	112	5.10	Blokonit telekomandimin.....	118
2.2	Ruani dokumentet.....	112	5.11	Funksioni i jonizimit.....	118
2.3	Vlefshmëria e udhëzimit	112	5.12	Funksioni Sleep	118
3	Përshkrimi i produktit	112	5.13	Aktivizoni / çaktivizoni modalitetin-TIMER.....	119
3.1	Montimi i njësisë së brendshme të varur në mur	112	5.14	Aktivizoni modalitetin- TURBO	120
3.2	Montimi i njësisë së brendshme të kasetës	112	5.15	Aktivizoni/çaktivizoni modalitetin-I FEEL	120
3.3	Funksionet kryesore	113	5.16	Aktivizimi/çaktivizimi i funksionit të kursimit	120
3.4	Kufijtë e lejuar të temperaturës së punës	113	5.17	Funksioni i kufizimit të fuqisë.....	121
3.5	Përshkrimi i pllakës së llojit të produktit të njësisë së brendshme.....	113	5.18	Funksioni vetëpastrues i njësisë së brendshme.....	121
3.6	Shenja-CE	114	5.19	Aktivizimi i funksionit vetëpastrues të njësisë së brendshme.....	122
4	Funksionimi.....	114	5.20	Proces me më shumë njësi të brendshme.....	122
4.1	Ekranit.....	114	6	Konektiviteti Wi-Fi	122
4.2	Elementi i kontrollit.....	115	6.1	Funksioni WiFi	122
4.3	Vendosni bateritë.....	115	6.2	Aktivizimi ose çaktivizimi i funksionit WiFi	122
4.4	Ndezja / fikja e produktit	115	6.3	Shkarkimi dhe instalimi i aplikacionit.....	123
4.5	Zgjidhni modalitetin.....	115	7	Kujdesi dhe mirëmbajtja.....	123
5	Funksionet e komandimit dhe të treguesve	116	7.1	Përkujdesja ndaj produktit	123
5.1	Vendosni orën.....	116	7.2	Pastrimi i njësisë së brendshme.....	123
5.2	Ndizni / fikni ndriçimin e ekranit të njësisë së brendshme.....	116	7.3	Pastrimi i njësisë së jashtme	123
5.3	Ndryshoni njësinë e treguesit të temperaturës.....	116	7.4	Pastrimi i pajisjes telekomanduese	123
5.4	Ndryshimi i treguesve të temperaturës.....	117	7.5	Mirëmbajtja	123
5.5	Rregulloni shpërndarjen vertikale të ajrit.....	117			

8	Nxjerrja jashtë pune	124
8.1	Përkohësisht nxirri produktin jashtë pune	124
8.2	Përfundimisht produkti të nxirret jashtë pune	124
9	Riciklimi dhe mënjanimi	124
10	Garancia dhe shërbimi i klientit.....	124
10.1	Garancia	124
10.2	Shërbimi i klientit.....	124
	Shtojcë	125
A	Zgjidhja e defektit.....	125

1 Siguria

1.1 Përdorimi sipas destinimit

Një përdorim i papërshtatshëm ose jo sipas destinimit mund të përbëjë rrezik për trupin dhe jetën e përdoruesit ose palëve të treta, ose dëmtrim të produkteve dhe sendeve të tjera me vlerë.

Ky produkt është i parashikuar për klimatizimin e banesave dhe zyrave.

Përdorimi i parashikuar përfshin:

- ndjekjen e udhëzimeve bashkëngjitur të përdorimit të produktit dhe të gjithë komponentëve të tjerë të impiantit
- respektimi i gjithë kushteve të inspektimeve dhe të mirëmbajtjes siç përshkruhet në manual.

Ky produkt mund të përdoret nga fëmijë mbi 8 vjeç dhe nga personat me aftësi fizike, ndjesore ose mendore si dhe ata pa përvojë dhe njohuri, vetëm me mbikëqyrje ose nëse janë mësuar për përdorimin e sigurit të përdorimit të produktit dhe kuptojnë rreziqet përkatëse. Fëmijët nuk duhet të luajnë me produktin. Pastrimi dhe mirëmbajtja nga përdoruesi

nuk duhet të kryhen nga fëmijët pa mbikëqyrje.

Një përdorim ndryshe nga ai i përshkruar në manualin bashkëngjitur ose një përdorim jashtë destinimit që përshkruhet, vlen si përdorim jo sipas destinimit. Përdorimi jo sipas destinimit është edhe çdo përdorim komercial dhe industrial. Çdo shfrytëzim për ruajtjen e artikujve ushqimorë, bimëve ose ushqimeve që prishen lehtë, konsiderohet i papërshtatshëm.

Kujdes!

Çdo përdorim abuziv është i ndaluar.

1.2 Udhëzime të përgjithshme për sigurinë

1.2.1 Rrezik të jetës nga ndryshimet në produkt ose në rrethin e produktit

- ▶ Në asnjë rast mos i hiqni, mbushni ose bllokoni mekanizmat e sigurisë.
- ▶ Mos manipuloni me mekanizmat e sigurisë.
- ▶ Mos i shkatërroni apo hiqni vultat nga komponentët.
- ▶ Mos bëni kurrfarë ndryshimesh:
 - në produkt
 - në furnizuesit për ujë dhe korrent
 - tek valvuli i sigurisë

- tek tubacionet e shkarkimit
- në hyrjet dhe daljet e ajrit
- në tubacionet për furnizimin dhe shkarkimin e ajrit
- te elementet ndërtuese, të cilat mund të kenë ndikim në sigurinë e punës së produktit

1.2.2 Rrezik nga keqkomandimi

Përmes keqkomandimit mund të rrezikoni veten tuaj dhe të tjerët si dhe të shkaktoni dëme materiale.

- ▶ Lexoni me kujdes udhëzuesin përkatës dhe dokumentet bashkëngjitur veçanërisht kapitullin "Siguria" dhe paralajmërimet.
- ▶ Ndërmerrni vetëm veprimet, për të cilat ju udhëzon udhëzuesi aktual i përdorimit.

1.2.3 Rreziku nga lëndimet de rreziku nga dëmtimet përmes mirëmbajtjes dhe riparimeve joprofesionale ose mungesës së tyre

- ▶ Asnjëherë mos provoni, vetë t'i bëni punët e mirëmbajtjes dhe riparimeve në produktin Tuaj.
- ▶ Defektet dhe dëmtimet le t'i rregullojë menjëherë një mjeshër profesional.
- ▶ Përmbajuni intervalet e dhëna të mirëmbajtjes.

1.2.4 Rrezik për jetën si pasojë e goditjes elektrike

- ▶ Mos punoni në produkt me duar të njoma ose të lagura.

1.2.5 Rrezik lëndimi nga lënda ftohëse

Lënda ftohëse që rrjedh mund të shkaktojë lëndim të syve dhe mungesë oksigjeni në vendin e montimit.

- ▶ Mos dëmtoni komponentët e pajisjes, që përmbajnë lëndë ftohëse.
- ▶ Bëni kujdes që të mos dëmtoni tubat e kondicionerit me objekte të mprehtë ose me majë, të mos i shtypni dhe të mos i përdridhni ato.
- ▶ Nëse rrjedh jashtë lëndë ftohëse, njoftoni një teknik të kualifikuar për zgjidhjen e problemit të rrjedhjes.
- ▶ Nëse ju bie në sy lënda ftohëse, drejtohuni menjëherë tek mjeku.
- ▶ Përdorni dorashka mbrojtëse kur kryeni procese me lëndën ftohëse.

1.2.6 Rrezik lëndimi nga ventilatori

Shpejtësia e lartë e ventilatorit mund të shkaktojë lëndime.

- ▶ Mos i fusni asnjëherë gishtat apo objekte të tjerë në vrimat e hyrje-daljes së ajrit ose midis fletëve, ndërkohë që

produkti është në punë e sipër.

1.2.7 Rrezik për jetën nga zjarri

Në këtë produkt vendoset një lëndë ftohëse me djegshmëri të ulët (Grupi i sigurisë A2).

- ▶ Mos përdorni asnjë flakë të zbuluar në afërsi të produktit.
- ▶ Mos përdorni lëndë të ndezshme, veçanërisht asnjë spërkatës ose gaze të tjerë ndezës në afërsi të produktit.

1.2.8 Rryma direkte e ajrit përbën rrezik për shëndetin

- ▶ Mos e drejtoni rrymën e ajrit direkt tek njerëzit, veçanërisht tek fëmijët si dhe njerëzit me aftësi të kufizuara ose të vjetër në moshë.

1.2.9 Rreziku i një dëmi mjedisor si pasojë e lëndës ftohëse

Produkti përmban një lëndë ftohëse që nuk lejohet të dalë në atmosferë.

- ▶ Sigurohuni që të jetë një specialist i kualifikuar për proceset me lëndët ftohëse, që të mirëmbajë pajisjen dhe pas nxjerrjes jashtë punë, ta riciklojë dhe ta mënjanojë atë.

1.2.10 Rrezik defektesh ose keqfunksionimesh

- ▶ Mos vendosni asnjë objekt mbi ose në afërsi të njësive së jashtme.

1.2.11 Bateritë

- ▶ Respektoni tipin e baterisë, siç përshkruhet në udhëzuesin bashkëngjitur, shihni kapitullin "Etiketa e tipit".
- ▶ Hiqini dhe vendosini bateritë siç përshkruhet në udhëzuesin bashkëngjitur, shihni kapitullin "Zëvendësimi i baterive".
- ▶ Mos i karikoni më bateritë e parikarikueshme.
- ▶ Hiqini nga produkti bateritë e parikarikueshme, përpara se të karikohen.
- ▶ Mos i kombinoni tipet e ndryshëm të baterive.
- ▶ Mos i kombinoni bateritë e reja me të përdorura.
- ▶ Vendosini bateritë sipas poleve të sakta.
- ▶ Nxirrni nga produkti bateritë e konsumuara dhe mënjanojini ato siç duhet.
- ▶ Hiqini bateritë përpara se ta lini produktin pa përdorur për një kohë të gjatë dhe/ose ta dërgoni atë për skrap.
- ▶ Mos bëni lidhje të shkurtër në lidhjet e kontaktit në kutinë e baterisë.

2 Udhëzime për dokumentacionin

2.1 Ndiqni dokumentet përkatëse

- ▶ Respektoni patjetër gjithë udhëzimet e përdorimit të komponentëve të impiantit.

2.2 Ruani dokumentet

- ▶ Ruajeni këtë manual si dhe dokumentet bashkëngjitur për përdorimin e ardhshëm.

2.3 Vlefshmëria e udhëzimit

Ky udhëzues është i vlefshëm vetëm për produktet e mëposhtme:

Produkti - numri i artikullit

Njësia e brendshme VAIB1-020WNI	8000010702
Njësia e brendshme VAIB1-025WNI	8000010695
Njësia e brendshme VAIB1-035WNI	8000010690
Njësia e brendshme VAIB1-050WNI	8000010703
Njësia e brendshme VAIB1-065WNI	8000010708
Njësia e brendshme VAM1-035KNI	8000010730
Njësia e brendshme VAM1-050KNI	8000010732

3 Përshkrimi i produktit

3.1 Montimi i njësisë së brendshme të varur në mur

Vlefshmëria: VAIB1-020WNI OSE VAIB1-025WNI
OSE VAIB1-035WNI OSE VAIB1-050WNI OSE
VAIB1-065WNI

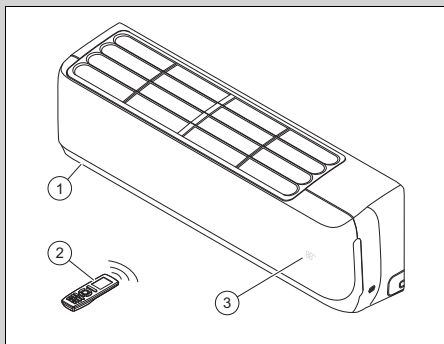

- 1 Njësia e brendshme
- 2 Telekomanda
- 3 Temperatura / treguesi i punës

3.2 Montimi i njësisë së brendshme të kasetës

Vlefshmëria: VAM1-035KNI OSE VAM1-050KNI

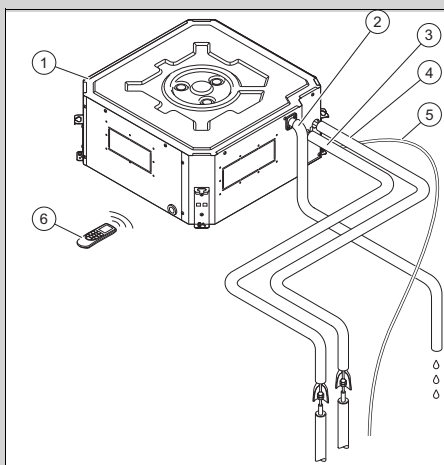

- 1 Njësia e brendshme me kasetë
- 2 Kabli i kullimit për lëndën e kondensuar
- 3 Tubacioni i ujit

3.3 Funkzionet kryesore

Telekomanda komandon funksionet e ngrohjes, ftohjes, ajrimit dhe dehumidifikimit të produktit.

Telekomanda ka një funksion me kohëmatës për ndezjen dhe fikjen me kohë të njësisë së brendshme.

3.3.1 Sistemi i ngrohjes

Sensori i temperaturës së dhomës e matë temperaturën e dhomës. Nëse temperatura e dhomës është më e ulët se temperatura e dëshiruar, atëherë rregullatori e aktivizon ngrohjen.

Në funksionin e ngrohjes njësia e brendshme e ngre temperaturën e dhomës, në të cilën është instaluar.

3.3.2 Ftohja

Sensori i temperaturës së dhomës e matë temperaturën e dhomës. Nëse temperatura e dhomës është më e lartë se sa temperatura e dëshiruar, atëherë rregullatori e aktivizon ftohjen.

Në funksionin e ftohjes njësia e brendshme e ul temperaturën e dhomës, në të cilën është instaluar.

3.3.3 Ajrimi

Regjimi i ajrimit e qarkullon ajrin në dhomë.

Në funksionin e ajrimit nuk është e mundur të rregulloni temperaturën.

3.3.4 Dehumidifikimi

Në funksionin e delagështimit, njësia e brendshme e zvogëlon lagështinë e ajrit në dhomën, në të cilën është instaluar.

Në funksionin e dehumidifikimit nuk është e mundur të rregulloni numrin e rrotullimeve të ventilatorit. Ventilatori punon me shpejtësi minimale.

3.4 Kufijtë e lejuar të temperaturës së punës

Rendimenti i ftohjes ose i ngrohjes së njësisë së brendshme ndryshon sipas temperaturës së dhomës së njësisë së jashtme.

	Ftohja	Sistemi i ngrohjes
Njësia e brendshme	16 ... 30 °C	16 ... 30 °C

3.5 Përshkrimi i pllakës së llojit të produktit të njësisë së brendshme

Në tabelën e tipit janë të dhënat e mëposhtme:

Shkurtesa/Simboli	Përshkrimi
	Lexoni udhëzimin!
VAIB1-0XXWNI VAM1-0XXKNI	Emërtimi i produktit
Air Conditionning - Indoor unit	Përshkrimi i produktit
COOLING - Rated capacity kW	Kapaciteti nominal i procesit të ftohjes
HEATING - Rated capacity kW	Kapaciteti nominal i procesit të nxehjes
Max operating current A	Konsumi maksimal
IP	Lloji i mbrojtjes (pluhur, spërkatje uji)
220-240 V ~ / 50 Hz / njëfazor	Lidhjet elektrike - tensioni - frekuenca - faza
Operating pressure Hi P MPa	Mbipresioni i lejuar i punës nga ana e presionit të lartë
Operating pressure Lo P MPa	Mbipresioni i lejuar i punës nga ana e presionit të ulët
NET WEIGHT kg	Pesha neto

Shkurtesa/Simboli	Përshkrimi
	Ky produkt përmban një lëng lehtësisht të ndezshëm (Grupi i sigurisë A2).

3.6 Shenja-CE



Me markimin CE dokumentohet se produktet përmbushin kriteret bazë të gjitha direktivave në fuqi sipas rregulloreve ligjore të BE-së në fuqi.

Përmes saj, prodhuesi sqaron se tipi i impiantit me valë radio që përshkruhet në këtë udhëzues përputhet me direktivën 2014/53/të BE.

Tekstin e plotë të deklaratës së konformitetit të BE-së mund ta gjeni në adresën e mëposhtme të internetit:
<https://www.vaillant-group.com/doc/doc-radio-equipment-directive>

4 Funkionimi

Produkti do të komandohet me telekomandë.

4.1 Ekran

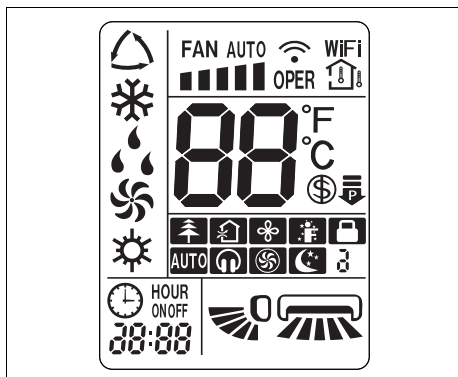

Simboli	Përshkrimi
	Regjimi automatik

Simboli	Përshkrimi
	Funksioni i ftohjes
	Funksioni i dehumidifikimit
	Regjimi i ajrimit
	Regjimi i nxehjes
	Funksioni dhe shpejtësia e ventilatorit
	Transferimi i të dhënave
	Funksioni WLAN i aktivizuar
	Do të shfaqet temperatura e dhomës
	Treguesi i temperaturës
	Funksioni i kursimit i aktivizuar
	Funksioni i kufizimit të fuqisë
	Modaliteti i jonizimit aktiv
	Modaliteti i ajrit të freskët i aktivizuar (funsion i padisponueshëm)
	Funksioni X-Fan
	Modaliteti I FEEL i aktivizuar
	Bllokimi i komandimit në distancë
	Modaliteti QUIET i aktivizuar
	Modaliteti TURBO i aktivizuar
	Modaliteti SLEEP i aktivizuar
	Modaliteti TIMER i aktivizuar (koha e fillimit / përfundimit)
	Ora
	Treguesi i procesit të shpërndarjes vertikale të ajrit
	Treguesi i procesit të shpërndarjes horizontale të ajrit

4.2 Elementi i kontrollit

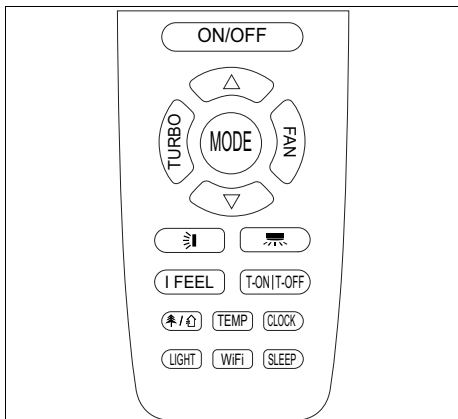

Tasti	Përshkrimi
ON/OFF	Ndezja/fikja e produktit
TURBO	Aktivizoni / çaktivizoni modalitetin-TURBO
MODE	Zgjedhja e regjimit të punës
FAN	Zgjedhja e shpejtësisë së ventilatorit
▲	Rritja e vlerës rregulluese
▼	Zvogëlimi i vlerës rregulluese
☰	Zgjedhja e shpërndarjes vertikale të ajrit
☷	Zgjedhja e shpërndarjes horizontale të ajrit
I FEEL	Aktivizoni / çaktivizoni modalitetin-I FEEL
T-ON/T-OFF	Aktivizoni / çaktivizoni modalitetin-TIMER
☼/☾	Aktivizimi/çaktivizimi i modalitetit të jonizimit/ajrit të freskët
TEMP	Treguesi i temperaturës së dëshiruar/të dhomës
CLOCK	Vendosni orën
LIGHT	Aktivizimi/çaktivizimi i ndriçimit të ekranit në njësinë e brendshme
WIFI	Aktivizimi/çaktivizimi i funksionit WLAN
SLEEP	Aktivizoni / çaktivizoni modalitetin-SLEEP

4.3 Vendosni bateritë



Udhëzim

Nëse e përdorni produktin me telekomandë, drejtojeni atë drejt njësisë së brendshme.

Mbulimi i telekomandës është rreth 7 metra. Në dhomat me llamba ndriçuese ose telefona pa fill, mbulimi mund të reduktohet.

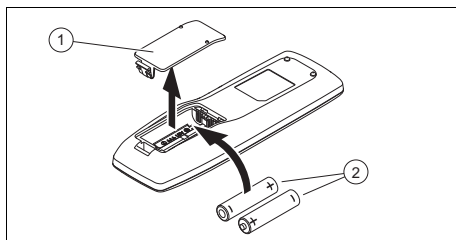

- Hiqni kapakun (1) e kutisë së baterisë.
- Vendosni dy bateri të tipit AAA (2). Bëni kujdes polet e duhura (shihni folenë e baterive).
- Vendoseni sërish kapakun e folesë së baterive (1).
▽ Nëse ekranin nuk ndizet, kontrolloni nëse bateritë janë vendosur si duhet.

4.4 Ndezja / fikja e produktit

- ▶ Shtypni **ON/OFF**, për të ndezur ose fikur produktin.



4.5 Zgjidhni modalitetin

- ▶ Shtypni **MODE**, për të kaluar në llojet e proceseve dhe për të zgjedhur llojin e procesit:
 - ◁ Regjimi automatik: ◁
 - ◁ Procesi i ftohjes: ☼
 - ◁ Procesi i nxehjes: ☼
 - ◁ Regjimi i ajrimit: ☼
 - ◁ Regjimi i dehumidifikimit: ☼



4.5.1 Regjimi automatik

Në modalitetin automatik produkti zgjedh automatikisht sipas temperaturës së

dhomës dhe temperaturës së zgjedhur, regjimin e ftohjes ose regjimin e nxehtës.



Temperatura e dëshiruar mund të caktohet përmes  ose . (→ Kapitulli 5.8)

Shpejtësia e ventilatorit mund të caktohet përmes **FAN**. (→ Kapitulli 4.5.4)



Shpërndarja vertikale ose horizontale e ventilatorit mund të caktohet përmes  ose . (→ Kapitulli 5.5)

4.5.2 Ftohja

Në procesin e ftohjes, njëسيا e brendshme ftoh ambientin në temperaturën e dëshiruar.

Temperatura e dëshiruar mund të caktohet përmes  ose . (→ Kapitulli 5.8)

Shpejtësia e ventilatorit mund të caktohet përmes **FAN**.

Shpërndarja vertikale ose horizontale e ventilatorit mund të caktohet përmes  ose . (→ Kapitulli 5.5)





Udhëzim



Nëse produkti punon për një kohë më të gjatë me lagështi të lartë të ajrit, nga skara e shkarkimit t ujit mund të pikojë.

4.5.3 Regjimi i nxehtës

Në procesin e nxehtës, njëسيا e brendshme ngroh ambientin në temperaturën e dëshiruar.

Temperatura e dëshiruar mund të caktohet përmes  ose . (→ Kapitulli 5.8)

Shpejtësia e ventilatorit mund të caktohet përmes **FAN**.



Shpërndarja vertikale ose horizontale e ventilatorit mund të caktohet përmes  ose . (→ Kapitulli 5.5)

4.5.4 Regjimi i ajrimit

Regjimi i ajrimit e qarkullon ajrin e dhomës në njësinë e brendshme.

Temperatura e dhomës nuk mund të ndryshohet.



Shpejtësia e ventilatorit mund të caktohet përmes **FAN**.

Shpërndarja vertikale ose horizontale e ventilatorit mund të caktohet përmes  ose . (→ Kapitulli 5.5)

4.5.5 Funkzioni i dehumidifikimit

Në modalitetin e delagështimit, njëسيا e brendshme redukton lagështinë.

Shpejtësia e ventilatorit do të caktohet si standard në shpejtësinë e ulët dhe mund të konfigurohet.

Shpërndarja vertikale ose horizontale e ventilatorit mund të caktohet përmes  ose . (→ Kapitulli 5.5)

5 Funksionet e komandimit dhe të treguesve

5.1 Vendosni orën

1. Shtypni **CLOCK**.
<  pulson në ekran.
2. Konfiguroni kohën. (→ Kapitulli 5.7)
3. Shtypni **CLOCK**, për të konfirmuar cilësimin.

5.2 Ndizni / fikni ndriçimin e ekranit të njësisë së brendshme



- ▶ Shtypni **LIGHT**, për të ndezur ose fikur ndriçimin e ekranit të njësisë së brendshme.

5.3 Ndryshoni njësinë e treguesit të temperaturës

Kushti: Produkti është fikur.



- ▶ Shtypni njëkohësisht  dhe **MODE**, për të shfaqur temperaturën në Celsius ose në Fahrenheit në ekranin e telekomandës.

5.4 Ndryshimi i treguesve të temperaturës

1. Shtypni , për të shfaqur temperaturën e dëshiruar në ekranin e njësisë së brendshme.
2. Shtypni sërish , për të shfaqur temperaturën e mjedisit në ekranin e njësisë së brendshme dhe  do të shfaqet në ekranin e telekomandës.

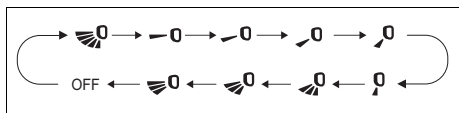
5.5 Rregulloni shpërndarjen vertikale të ajrit



1. Shtypni .
 - ◁ Në ekranin e telekomandës shfaqet treguesi i funksionit për shpërndarjen vertikale të ajrit.
2. **Alternative :**
 - ▶ Shtypni sërish , për të kaluar në drejtimet e ndryshme të shpërndarjes vertikale të ajrit:
 - Rrymë ajri e ndryshueshme në gjithë këndin.
 - Rrymë ajri në një zonë të ngushtë (kënde të ndryshëm të zgjedhshëm).
 - Rrymë ajri e lëvizshme në një kënd të vogël (kënde të ndryshëm të zgjedhshëm).

5.6 Rregulloni shpërndarjen horizontale të ajrit

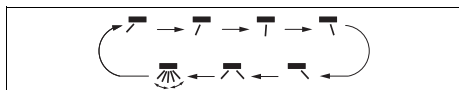

1. Shtypni .
 - ◁ Në ekranin e telekomandës shfaqet treguesi i funksionit për shpërndarjen horizontale të ajrit. .

2. Alternative :











- ▶ Shtypni sërish , për të kaluar në drejtimet e ndryshme të shpërndarjes horizontale të ajrit:
 - rrymë ajri e ndryshueshme në gjithë këndin
 - Rrymë ajri në një zonë të ngushtë (kënde të ndryshëm të zgjedhshëm)
 - rrymë ajri e lëvizshme në një kënd të vogël (kënde të ndryshëm të zgjedhshëm)

5.7 Konfigurimi i kohëve



Udhëzim

Ky funksion nuk është i disponueshëm në gjithë llojet e proceseve.

1. Shtypni butonin Clock dhe ora do të pulsojë në ekranin e komandimit.
 2. Shtypni  ose , për t'i ndryshuar kohët me 1 minutë.
 3. **Alternative :**
 - ▶ Shtypni dhe mbani shtypur  ose , për të ndryshuar më shpejt kohët.
- ## 5.8 Rregullimi i temperaturës së dëshiruar
1. Shtypni  ose , për të konfiguruar temperaturën e dëshiruar.
 2. Shtypni sërish  ose , për ta ndryshuar temperaturën e dëshiruar me 1 gradë.
 3. **Alternative :**
 - ▶ Shtypni dhe mbani shtypur  ose , për të ndryshuar më shpejt temperaturën e dëshiruar.

5.9 Konfigurimi i shpejtësisë së ventilatorit



Udhëzim

Ky funksion nuk është i disponueshëm në gjithë llojet e proceseve.

Klikoni mbi butonin **FAN**, për të vendosur shpejtësinë e ventilatorit, përmbajuni sekuencës së mëposhtme të funksionit:

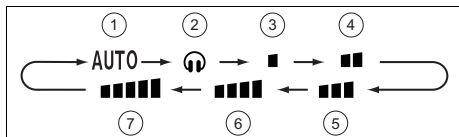

- | | | | |
|---|---|---|--|
| 1 | Regjimi automatik | 5 | Shpejtësi mesatare e ventilatorit |
| 2 | Modaliteti Quiet | 6 | Shpejtësi mesatare deri e lartë e ventilatorit |
| 3 | Shpejtësi e ulët e ventilatorit | 7 | Numër i lartë i rrotullimeve të ventilatorit |
| 4 | Shpejtësi mesatare deri e ulët e ventilatorit | | |

5.10 Bllokoni telekomandimin

- Shtypni njëkohësisht dhe , për të bllokuar apo zhblokuar telekomandën.
 - ◁ Në ekranin e telekomandës së bllokuar do të shfaqet treguesi i bllokimit .

5.11 Funksioni i jonizimit

Me anë të funksioni të jonizimit pastrohet ajri i dhomës. Kur në ekranin e telekomandës shfaqet simboli , funksioni aktivizohet. Shtypni për të aktivizuar ose çaktivizuar funksionin.

5.12 Funksioni Sleep

Me funksionin Sleep, temperatura e dhomës mund të përshtatet gjatë kohës së gjumit. Me anë të këtij funksioni, komforti do të rritet dhe konsumi i energjisë do të optimalizohet me 4 rregullime të ndryshme. Kur të rregullohet funksioni Sleep, sistemi e përshtat temperaturën automatikisht.

5.12.1 Modaliteti Sleep

Në regjimin e ftohjes, në modalitetin e aktivizuar Sleep në një orë, temperatura do të bjerë me 1 °C dhe pas 2 orësh pune, do të rritet me 2 °C dhe do të ruhet me këtë vlerë.

Në regjimin e nxehtjes, në modalitetin e aktivizuar Sleep në një orë, temperatura do të bjerë me 1 °C dhe pas 2 orësh pune, do të bjerë me 2 °C dhe do të ruhet me këtë vlerë.

5.12.2 Modaliteti-Sleep

5.12.2.1 Regjimi i ftohjes dhe i delagështimit

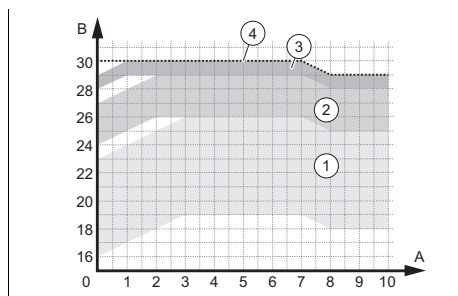

- | | | | |
|---|---|---|---|
| 1 | Fushat e përdorimit – Temperatura e rregulluar midis 16 dhe 23 °C | 3 | Fushat e përdorimit – Temperatura e rregulluar midis 28 dhe 29 °C |
| 2 | Fushat e përdorimit – Temperatura e rregulluar midis 24 dhe 27 °C | 4 | Fushat e përdorimit – Temperatura e rregulluar në 30 °C |



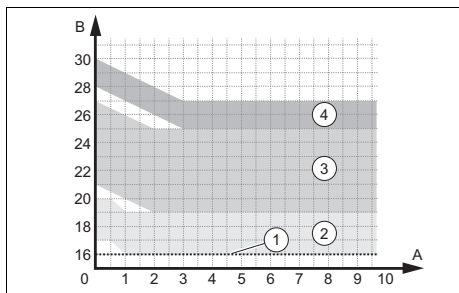

5.12.2.2 Regjimi i nxehtjes



- | | |
|---|---|
| 1 Fushat e përdorimit – Temperatura e rregulluar në 16 °C | 3 Fushat e përdorimit – Temperatura e rregulluar midis 21 dhe 27 °C |
| 2 Fushat e përdorimit – Temperatura e rregulluar midis 17 dhe 20 °C | 4 Fushat e përdorimit – Temperatura e rregulluar midis 28 dhe 30 °C |





5.12.3 Modaliteti Sleep

Modaliteti Sleep  mundëson programimin e temperaturës për çdo 8 orët e ardhshme.

- ▶ Klikoni në modalitetin Sleep  më gjatë në butonin **TURBO**, për të arritur konfigurimin e temperaturës.
- ▶ Vendosni temperaturën e dëshiruar me butonin  dhe  klikoni më pas sërish butonin **TURBO**, për të konfirmuar zgjedhjen e temperaturës për orën e parë.
- ▶ Përsëriteni procesin për zgjedhjen e dëshiruar të temperaturës në tetë orët e ardhshme.
 - ◁ Pas zgjedhjes, ekrani i telekomandës rikthehet në gjendjen fillestare dhe tregon modalitetin e aktivizuar Sleep .
 - ◁ Gjatë programimit, nëse brenda 10 sekondash nuk shtypet asnjë buton, telekomanda del automatikisht nga cilësimi i modalitetit Sleep  dhe kthehet sërish në ekranin fillestar.
 - ◁ Kur shtypen butonat **ON/OFF**, **MODE**, **SLEEP** ose funksione të tjera gjatë

procesit të konfigurimit, do të dilni nga konfigurimi i modalitetit Sleep .

5.12.4 SleepRregulloni funksionin

1. Shtypni **MODE**.
 - ◁ Në ekran do të shfaqen regjimet e ndryshme të punës.
2. Zgjidhni regjimin e ftohjes  ose regjimin e nxehtjes .
3. Zgjidhni modalitetin **SLEEP**.
 - ◁ Në ekranin e telekomandës shfaqet treguesi i funksionit të modalitetit Sleep , kur e shtypni një herë, modaliteti Sleep , kur e shtypni dy herë, ose modaliteti Sleep , kur e shtypni tre herë.

5.13 Aktivizoni / çaktivizoni modalitetin-TIMER

1. Sigurohuni që ora e produktit të jetë e saktë. (→ Kapitulli 5.1)



Udhëzim

Butoni **T-ON|T-OFF** ka dy funksione, të cilat aktivizohen duke shtypur në anën e majtë (Timer ON) dhe në anën e djathtë (Timer OFF).

2. Shtypni **T-ON|T-OFF**.
 - ◁ Në varësi të gjendjes aktuale të punës së produktit (fikur/ndezur) pulson ON ose OFF në ekran.
3. Konfiguroni kohën. (→ Kapitulli 5.7)
4. Shtypni **T-ON|T-OFF**, për të konfirmuar kohën e vendosur fillimit ose përfundimit.
 - ◁ ON ose OFF do të shfaqet gjatë në ekran.
 - ◁ Produkti i fikur do të ndiqet në kohën e vendosur të fillimit ose produkti i ndezur do të fiket në kohën e vendosur të përfundimit.
5. Shtypni **T-ON|T-OFF**, për të çaktivizuar modalitetin e aktivizuar të TIMER.

5.14 Aktivizoni modalitetin-TURBO



Udhëzim

Modaliteti TURBO është i disponueshëm në regjimin e ftohjes dhe atë të nxehtësisë.

- ▶ Shtypni **TURBO**, për të aktivizuar/çaktivizuar modalitetin TURBO.
 - ◀ Në modalitetin TURBO, produkti punon me shpejtësi maksimale të ventilatorit.

5.15 Aktivizoni/çaktivizoni modalitetin-I FEEL



Udhëzim

Modaliteti I FEEL e përdor sensorin e temperaturës së telekomandës, për kontrollim më të mirë të temperaturës së dhomës dhe rrymës së ajrit.

- 1. Shtypni **I FEEL**, për të aktivizuar/çaktivizuar modalitetin I FEEL.
 - ◀ Pas aktivizimit të modalitetit-I FEEL, në ekran shfaqet treguesi

Kushti: Modaliteti-I FEEL është aktivizuar

- ▶ Sigurohuni që telekomanda:
 - Të ndodhet në afërsi.
 - të ndodhet në rrezen e njësisë së brendshme.
 - të mos ndodhet në afërsi të burimeve të nxehtësisë dhe të të ftohtit.

5.16 Aktivizimi/çaktivizimi i funksionit të kursimit



Udhëzim

Funksioni i kursimit e mban temperaturën e dhomës në modalitetin e nxehtësisë mbi 8 °C dhe në modalitetin e ftohjes nën 27 °C.

Funksioni i ftohjes

1. Zgjidhni regjimin e ftohjes .
2. Mbani shtypur njëkohësisht **TEMP** dhe **CLOCK**, për të aktivizuar apo çaktivizuar funksionin e kursimit.
 - ◀ Ekranin e telekomandës tregon "SE" dhe njësi vendos automatikisht temperaturën për të arritur performancën dhe kursimin më të mirë të energjisë.



Udhëzim

Në funksionin e kursimit të regjimit të ftohjes shpejtësia e ventilatorit është si standard në regjimin automatik dhe mund të përshtatet.



Udhëzim

Funksioni i kursimit të regjimit të ftohjes nuk përshtatet me funksionin Sleep.

Regjimi i nxehtësisë

3. Zgjidhni regjimin e nxehtësisë .
4. Mbani shtypur njëkohësisht **TEMP** dhe **CLOCK**, për të aktivizuar apo çaktivizuar funksionin e kursimit.
 - ◀ Ekranin e telekomandës tregon "8" dhe , dhe ekranin e njësisë së brendshme tregon "8".
 - ◀ Pajisja e mban temperaturën e ambientit mbi 8 °C.



Udhëzim

Në funksionin e kursimit të regjimit të ngrohjes shpejtësia e ventilatorit është si standard në regjimin automatik dhe mund të përshtatet.



Udhëzim

Funksioni i kursimit të regjimit të ngrohjes nuk përshtatet me funksionin Sleep.



Udhëzim

Kur njësia e treguesit të temperaturës është në Fahrenheit, në ekranin e telekomandës dhe të njësisë së brendshme do të shfaqet "46" në vend të "8".

5.17 Funkzioni i kufizimit të fuqisë

Funksioni i kufizimit të fuqisë redukton frekuencën e kompresorit dhe kufizon kështu konsumimin e pajisjes, si dhe ul nivelin e presionit dhe intensitetin e tingullit.

- ▶ Shtypni njëkohësisht butonat **MODE** dhe **SLEEP**, për të aktivizuar funksionin.
 - ◁ Në ekranin e telekomandës shfaqet simboli dhe frekuenca e kompresorit do të reduktohet me 75 %.
- ▶ Shtypni sërisht njëkohësisht butonat **MODE** dhe **SLEEP**, për të rritur funksionin.
 - ◁ Në ekranin e telekomandës shfaqet simboli .
- ▶ Shtypni sërisht njëkohësisht butonat **MODE** y **SLEEP** për të çaktivizuar funksionin dhe për të reduktuar frekuencën e kompresorit me 50 %.



Udhëzim

Kur pajisja fiket, funksioni i kufizimit të fuqisë anulohet. Nëse dëshironi ta aktivizoni sërisht funksionin, shtypni sërisht njëkohësisht butonat **MODE** dhe **SLEEP**, ndërkohë që pajisja është në punë.

Nëse performanca aktuale është nën fuqinë maksimale të modalitetit , fuqia nuk mund të kufizohet nëse ky modalitet është aktivizuar.

Gjatë instalimit me një njësi të jashtme dhe dy ose më shumë njësi të brendshme, njësia e jashtme kalon në modalitetin e kufizimit të fuqisë, nëse në një nga njësitë e brendshme aktivizohet funksioni i kufizimit të fuqisë, nëse në dy njësitë e brendshme aktivizohet modaliteti i kufizimit të fuqisë, kufizohet njësia e jashtme në fuqinë më të ulët të dy njësive të brendshme.

5.18 Funkzioni vetëpastrues i njësive së brendshme

Funksioni vetëpastrues e pengon grumbullimin e papastërtive dhe mykut, duke mënjanuar lagështinë në njësinë e brendshme.

Kur funksioni vetëpastrues është i aktivizuar, njësia fillon të punojë në modalitetin e ftohjes me shpejtësi të ulët të ventilatorit. Gjatë këtij procesi, uji i kondensimit lan pluhurin e baterisë. Më pas, pajisja kalon në procesin e nxehjes, ku ventilatori punon me gradacion të ulët, për të tharë baterinë dhe brendësinë e njësive. Së fundi, njësia kalon në modalitet ajrimi, për të përfunduar tharjen plotësisht.

5.19 Aktivizimi i funksionit vetëpastrues të njësisë së brendshme

1. Kur pajisja është e fikur, shtypni për 5 sekonda njëkohësisht butonat **MODE** dhe **FAN**, për të filluar funksionin vetëpastrues.
 - ◀ Në ekranin e njësisë së brendshme shfaqen germat CL.
2. Shtypni sërish butonat **MODE** dhe **FAN**, për të çaktivizuar funksionin.
 - ◀ Nëse funksioni vetëpastrues ruhet para përfundimit të procesit, pajisja punon edhe ca kohë me ventilator të fikur me shpejtësi të ulët, për të tharë njësinë.



Udhëzim

Procesi i plotë i funksionit vetëpastrues zgjat rreth 30 minuta.

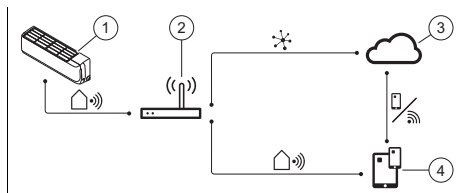

- | | | | |
|---|---------------------------------|---|--|
| 1 | Njësia e brendshme inteligjente | 3 | Cloud |
| 2 | Ruter pa tel | 4 | Aplikacion për komandimin e pajisjeve celulare |

6.2 Aktivizimi ose çaktivizimi i funksionit WiFi

1. Shtypni **WiFi**, për të aktivizuar funksionin WiFi.
 - ◀ **WiFi** do të shfaqet në ekran.
2. Shtypni dhe mbani shtypur **WiFi** për 5 sekonda, për të çaktivizuar funksionin WiFi.

5.20 Proces me më shumë njësi të brendshme

Kur kondicioneri përbëhet nga disa njësi të brendshme, rregullimi i temperaturës bëhet për secilën dhomë, në mënyrë të pavarur nga njëra-tjetra.

Bëni kujdes që të gjithë njësitë e brendshme të jenë vendosur në regjimin e ftohjes ose në regjimin e nxehjes, në mënyrë që kondicioneri të funksionojë si duhet.

6 Konektiviteti Wi-Fi

6.1 Funksioni WiFi

Vlefshmëria: VAIB1-020WNI OSE VAIB1-025WNI
OSE VAIB1-035WNI OSE VAIB1-050WNI OSE
VAIB1-065WNI

Funksioni WiFi i mundëson përdoruesit që ta lidhin kondicionerin me telefonin celular ose tablet, për të komanduar në distancë procesin ose programimin.

6.3 Shkarkimi dhe instalimi i aplikacionit



Udhëzim

Kini parasysh që aplikacioni ofrohet nga një ofrues i jashtëm që nuk është i lidhur me Vaillant.

Vaillant nuk merr përsipër asnjë përgjegjësi lidhur me funksionimin, cilësitë, disponueshmërinë dhe fushëveprimin e këtij aplikacioni të palëve të treta.

Nëse vendosni ta përdorni këtë aplikacion, i nënshtrohen kushteve të përgjithshme të biznesit të ofruesit të jashtëm.

Ne nuk japim garanci për funksione specifike të këtij aplikacioni dhe nuk mbajmë përgjegjësi, përveç rasteve të parashikuara nga ligji në fuqi.

Ofruesi i jashtëm është përgjegjës për ruajtjen, përdorimin dhe përpunimin e të dhënave tuaja.

Shihni rregullat e ofruesit për mbrojtjen e të drejtave për përdorimin e aplikacionit, para se ta instaloni këtë të fundit.

Vaillant nuk i regjistron ose ruan të dhënat tuaja që i keni dhënë ofruesit të jashtëm.

Kodi QR për shkarkimin dhe instalimin e aplikacionit



7 Kujdesi dhe mirëmbajtja

7.1 Përkujdesja ndaj produktit

- ▶ Pastroni veshjen me leckë të njomë dhe pak sapun pa tretës.
- ▶ Mos përdorni spërkatës, lëndë gërryese, shpëlarës, tretësira ose pastrues me përmbytje klori.

7.2 Pastrimi i njësisë së brendshme

1. Fërkojeni veshjen e jashtme të njësisë së brendshme me një leckë të butë, të thatë.
2. Pastrojeni veshjen e jashtme me ujë dhe detergjent neutral, nga papastërtitë kryeneçe.
 - Mos lini asnjë mbetje detergjenti në brendësi të njësisë së brendshme.

7.3 Pastrimi i njësisë së jashtme

1. Fërkojeni veshjen e jashtme të njësisë së jashtme me një leckë të thatë.
2. Nëse është e nevojshme, pastroni papastërtitë nga sipërfaqja e vrimave të hyrjes së ajrit.
3. Nëse njësia e jashtme ndodhet në një mjedis me pluhur, pastroni fletët e këmbyesit të nxehtësisë rregullisht me një furçë të butë.

7.4 Pastrimi i pajisjes telekomanduese

- ▶ Për pastrimin e telekomandës, përdorni një leckë të thatë.

7.5 Mirëmbajtja

Kusht paraprak për sigurinë afatgjatë të punës, besueshmërinë dhe jetëgjatësinë e lartë, është inspektimi/mirëmbajtja vjetore e produktit nga një teknik i licencuar.

8 Nxjerrja jashtë pune

8.1 Përkohësisht nxirrni produktin jashtë pune

- ▶ Shtypni butonin ndiz/fik.
 - ◀ Ekрани fiket.

8.2 Përfundimisht produkti të nxirret jashtë pune

- ▶ Kërkojini instaluesit të nxjerrë jashtë pune produktin përfundimisht. Ju lutemi drejtohuni një specialisti të autorizuar.

8.2.1 Deponimi i lëndës ftohëse

Ky produkt përmban lëndë ftohëse R32, që nuk duhet të dalin në atmosferë.

- ▶ Lënda ftohëse le të mënjanohet vetëm nga një instalues i kualifikuar.

9 Riciklimi dhe mënjanimi

Deponimi i paketimit

- ▶ Të shkarkuarit e lini atë për mjeshttrin i cili e ka montuar produktin.

Hedhja e produktit



■ Nëse produkti është i shënuar me këtë simbol:

- ▶ Në këtë rast mos e shkarkoni produktin mbi mbeturinat e shtëpis.
- ▶ Përkundrazi te jipet produkti në një vend grumbullimi për paisje elektronike.

Mënjanimi i baterive/baterive të rikarikueshme



■ Nëse produkti përmban bateri/karikues të shënuara me këtë simbol:

- ▶ Në këtë rast shkarkoni bateritë/bateritë e rikarikueshme në një vend grumbullimi për bateri.
 - ◀ **Kusht paraprak:** Bateritë/bateritë e rikarikueshme nxirrin nga produkti pai prishur. Përndryshe,

bateritë/bateritë e rikarikueshme mënjanohen së bashku me produktin.

- ▶ Në bazë të provizioneve ligjore, kthimi i baterive të përdorura është i detyrueshëm, pasi bateritë/bateritë e rikarikueshme mund të përmbajnë substanca të dëmshme për shëndetin dhe mjedisin.

Fshirja e të dhënave personale

Të dhënat personale mund të keqpërdoren nga palë të treta të paautorizuara.

Kur produkti përmban të dhëna personale:

- ▶ Sigurohuni që as mbi produkt, as brenda tij (p.sh. të dhëna të regjistrimit online etj.) të mos ketë të dhëna personale, para se të hidhni produktin.

10 Garancia dhe shërbimi i klientit

10.1 Garancia

Informacionet e garancisë së prodhuesit i gjeni në Country specifics.

10.2 Shërbimi i klientit

Të dhënat e kontaktit të shërbimit tonë të klientit i gjeni tek Country specifics ose në faqen tonë të internetit.

Shtojcë

A Zgjidhja e defektit

Problemi	Shkaqet e mundshme	Riparimi
Ekрани i telekomandës nuk ndizet	Kontrolloni nëse bateritë janë vendosur si duhet.	Bëni kujdes polaritetin e saktë.
	Bateritë janë të karikuara	Ndërroni bateritë. Ndërroni bateritë gjithmonë të dyja njëkohësisht.
Sistemi nuk ndizet menjëherë	Sistemi nuk rindizet menjëherë pasi është fikur.	Për mbrojtjen, pajisje qëndron e fikur minimalisht për 3 min. pas çdo ndalimi. Pas kësaj kohe, ndizeni atë sërish.
	Qarku mbrojtës është aktivizuar për të mbrojtur produktin, kur spina është hequr nga prizat dhe më pas është rifitur sërish.	
Sistemi nuk funksionon (ventilatori nuk ndizet)	Kablli lidhës i rretit nuk është lidhur	Futeni spinën në prizë dhe ndizni njësinë e brendshme.
	Ka ikur korrenti	Lidhni sërish furnizimin me energji të impiantit.
	Siguresa ka defekt	Lajmëroni një specialist.
Ftohje ose nxehtë e pamjaftueshme	Dyert dhe/ose dritaret janë hapur	Mbyllni dyert dhe/ose dritaret.
	Burimi i nxehtësisë ndodhet në dhomë (ka shumë njerëz në dhomë)	Nëse është e mundur, largohuni nga burimi i nxehtësisë.
	Termostati është vendosur në një temperaturë shumë të lartë në regjimin e ftohjes	Vendosni temperaturën optimale.
	Termostati është vendosur në një temperaturë shumë të ulët në regjimin e nxehtësisë	Vendosni temperaturën optimale.
	Filtri i ajrit është i ndotur ose i bllokuar	Pastroni filtrin e ajrit.
	Pengesë para vrimave të hyrje-daljes së ajrit	Hiqni pengesën për të siguruar një qarkullim të mjaftueshëm të ajrit.
	Temperatura e dhomës nuk e ka arritur nivelin e caktuar	Prisni një moment.
	Rrezatimi i drejtpërdrejtë i diellit nga dritarja, gjatë kohës që produkti është në regjimin ftohës	Rruajeni njësinë e brendshme nga rrezatimi i diellit (p.sh.: montoni perde, mbyllni gratat ...).
Formim i zhurmave	Gjatë funksionimit ose kur njësi është e fikur mund të dëgjohet një kërcitje. Gjatë 2 - 3 minutave të para zhurma do jetë më e lartë.	Shkaku për këtë kërcitje është qarkullimi i lëndës ftohëse në njësi. Zhurma nuk nënkupton një keqfunksionim.
	Gjatë funksionimit të sistemit do të dëgjohet një kërcitje	Shkak për këtë zhurmë është ndryshimi i temperaturës dhe zgjerimi apo tkurrja e kasës. Zhurma nuk nënkupton një keqfunksionim.
	Zhurma e lartë kur sistemi është në punë e sipër mund të shkaktohet nga papastërtitë e filtrit të ajrit	Pastrojeni mirë filtrin e ajrit.

Problemi	Shkaqet e mundshme	Riparimi
Formim i erërave	Sistemi i qarkullon erërat në ajrin e dhomës (erën e cigares ose të mobilieve)	Asnjë masë rregulluese
Formim i mjegullës ose avullit	Në modalitetin e ngrohjes ose në rastin e temperaturave të ulëta, njësia e jashtme mund të prodhojë avull gjatë procesit të degradimit.	Asnjë masë rregulluese
Në ekranin e njësisë së brendshme shfaqet E07.	Njësitë e brendshme të veçanta të kondicionerit nuk janë konfiguruar në të njëjtin regjim pune.	Vendosini gjithë njësitë e brendshme në regjimin e ftohjes ose të nxehjes.

Uputstvo za rad

Sadržaj

1	Bezbednost	129	5.7	Podешavanje vremena	137
1.1	Pravilno korišćenje.....	129	5.8	Podешavanje željene temperature	137
1.2	Opšte sigurnosne napomene.....	129	5.9	Podешavanje broja obrtaja ventilatora	137
2	Napomene uz dokumentaciju	132	5.10	Blokada daljinskog upravljača	138
2.1	Pridržavanje propratne važeće dokumentacije.....	132	5.11	Funkcija jonizacije.....	138
2.2	Čuvanje dokumentacije	132	5.12	Funkcija Sleep	138
2.3	Oblast važenja uputstava	132	5.13	Aktivirati/deaktivirati TIMER način rada	139
3	Opis proizvoda	132	5.14	Aktiviranje TURBO načina rada.....	139
3.1	Montaža unutrašnje jedinice za kačenje na zid	132	5.15	Aktivirati/deaktivirati I FEEL način rada	139
3.2	Montaža unutrašnje jedinice kasete	132	5.16	Aktiviranje/deaktiviranje funkcije uštede.....	140
3.3	Glavne funkcije	133	5.17	Funkcija ograničenja snage	140
3.4	Dozvoljeni opseg temperature za rad	133	5.18	Aktivirajte funkciju samočišćenja unutrašnje jedinice.....	141
3.5	Opis tipske pločice unutrašnje jedinice.....	133	5.19	Aktiviranje funkcije samočišćenja unutrašnje jedinice.....	141
3.6	CE-oznaka	134	5.20	Rad sa više unutrašnjih jedinica.....	141
4	Pogon	134	6	Povezivost Wi-Fi	141
4.1	Displej	134	6.1	Funkcija WiFi	141
4.2	Element za rukovanje	135	6.2	Aktivirati/deaktivirati WiFi funkciju.....	142
4.3	Umetanje baterija.....	135	6.3	Preuzimanje i instaliranje aplikacije	142
4.4	Uključivanje/isključivanje proizvoda	135	7	Nega i održavanje	143
4.5	Izbor načina rada	135	7.1	Nega proizvoda.....	143
5	Funkcije rukovanja i prikaza	136	7.2	Čišćenje unutrašnje jedinice	143
5.1	Podешavanje vremena	136	7.3	Čišćenje spoljašnje jedinice	143
5.2	Uključivanje/isključivanje osvetljenja displeja unutrašnje jedinice.....	136	7.4	Čišćenje uređaja za daljinsko upravljanje	143
5.3	Promena jedinice prikaza temperature	136	7.5	Održavanje	143
5.4	Promena prikaza temperature	137	8	Stavljanje van pogona	143
5.5	Podешavanje vertikalnog raspoređivanja vazduha.....	137	8.1	Privremeno stavljanje van pogona proizvoda	143
5.6	Podешavanje horizontalnog raspoređivanja vazduha.....	137	8.2	Konačno stavljanje proizvoda van pogona	143

9	Reciklaža i odlaganje otpada	143
10	Garancija i servisna služba za korisnike	144
10.1	Garancija	144
10.2	Služba za korisnike.....	144
	Dodatak	145
A	Otklanjanje smetnji.....	145

1 Bezbednost

1.1 Pravilno korišćenje

Pri nepravilnoj ili nenamenskoj upotrebi mogu nastati opasnosti po zdravlje i život operatera postrojenja ili trećih lica, odn. do narušavanja kvaliteta proizvoda i drugih materijalnih vrednosti.

Proizvod je predviđen za klimatizaciju stambenih i kancelarijskih prostorija.

Namenska upotreba obuhvata:

- poštovanje priloženih uputstava za upotrebu proizvoda, kao i svih ostalih komponenata sistema
- pridržavanje svih uslova za inspekciju i održavanje navedenih u uputstvima.

Ovaj proizvod mogu da koriste deca od 8 godina i naviše kao i lica sa smanjenim psihičkim, senzornim ili mentalnim sposobnostima ili nedostatkom iskustva i znanja, ukoliko su pod nadzorom ili su vezano za sigurnu upotrebu proizvoda podučeni i razumeju opasnosti koje iz toga mogu da nastanu. Deca ne smeju da se igraju sa proizvodom. Čišćenje i korisničko održavanje ne smeju da vrše deca bez nadzora.

Upotreba koja se razlikuje od one opisane u ovom uputstvu ili koja izlazi van okvira ovde opi-

sane upotrebe, smatraće se nenamenskom. Nenamenska je i svaka neposredna komercijalna i industrijska upotreba. Svaka upotreba radi čuvanja hrane, biljaka ili drugih lako kvarljivih životnih namirnica takođe će se smatrati nenamenskom.

Pažnja!

Svaka zloupotreba je zabranjena.

1.2 Opšte sigurnosne napomene

1.2.1 Opasnost po život zbog promena na proizvodu ili u okruženju proizvoda

- ▶ Ne uklanjajte, ne premošćavajte i ne blokirajte ni u kom slučaju sigurnosne uređaje.
- ▶ Nemojte da prepodešavate sigurnosne uređaje.
- ▶ Nemojte da uništavate niti uklanjate plombe komponenta.
- ▶ Nemojte preduzimati nikakve promene:
 - na proizvodu
 - na dovodima za vodu i struju
 - na sigurnosnom ventilu
 - na odvodnim cevima
 - na ulazima i izlazima vazduha
 - na cevovodima za dovod vazduha i odvod vazduha
 - na zadatim konstrukcionim detaljima, koji mogu da

imaju uticaj na sigurnost u radu proizvoda

1.2.2 Opasnost od pogrešnog rukovanja

Zbog pogrešnog rukovanja možete sami sebi da naškodite i da prouzrokuje materijalnu štetu.

- ▶ Pažljivo pročitajte priloženo uputstvo i sva važeća dokumenta, naročito poglavlje „Sigurnost“ i upozoravajuće napomene.
- ▶ Sprovedite aktivnosti samo kao što su opisane u priloženom uputstvu za rad.

1.2.3 Opasnost od povrede i rizik od materijalne štete zbog nestručnog ili neizvršenog održavanja i popravke

- ▶ Nemojte nikada sami da pokušavate da sprovedite radove na održavanju ili popravke na Vašem proizvodu.
- ▶ Neka smetnje i oštećenja odmah ukloni instalater.
- ▶ Pridržavajte se zadatih intervala održavanja.

1.2.4 Opasnost po život zbog strujnog udara

- ▶ Nemojte rukovati proizvodom sa vlažnim ili mokrim rukama.

1.2.5 Opasnost od povreda zbog rashladnog sredstva

Iscurilo rashladno sredstvo može dovesti do teških povreda očiju i do nedostatka kiseonika na mestu postavljanja.

- ▶ Nemojte oštetiti komponente uređaja koji sadrže rashladno sredstvo.
- ▶ Vodite računa da ne oštetite vodove klima uređaja sa oštrim i zašiljenim predmetima i da ne prignječite ili uvrnete vodove.
- ▶ Kada iscuri rashladno sredstvo, obavestite kvalifikovanog servisera koji će otkloniti nezaptivenost.
- ▶ Kada rashladno sredstvo dospe u vaše oči, onda bez odlaganja potražite lekara.
- ▶ Prilikom rukovanja sa rashladnim sredstvom koristite zaštitne rukavice.

1.2.6 Opasnost od povreda zbog ventilatora

Velika brzina okretanja ventilatora može dovesti do povreda.

- ▶ Nipošto ne stavljajte prste ili druge predmete u dovod i odvod vazduha ili između lamela tokom rada proizvoda.

1.2.7 Opasnost po život usled vatre

U proizvodu se upotrebljava rashladno sredstvo koje je nisko

zapaljivo (sigurnosna grupa A2).

- ▶ U blizini proizvoda ne koristite otvoren plamen.
- ▶ U blizini proizvoda ne koristite lako zapaljive materijale, naročito sprejeve i druge zapaljive gasove.

1.2.8 Opasnost po zdravlje zbog direktnog strujanja vazduha

- ▶ Ne usmeravajte strujanje vazduha direktno na ljude, naročito ne na decu, kao i ljude sa ograničenim sposobnostima i starije ljude.

1.2.9 Rizik od štete po životnu sredinu zbog rashladnog sredstva

Proizvod sadrži rashladno sredstvo, koje ne sme da dospe u atmosferu.

- ▶ Pobrinite se da kvalifikovani serviser za rad sa sredstvima za hlađenje održava proizvod i nakon puštanja van pogona reciklira ili odloži u skladu sa propisima.

1.2.10 Rizik od smetnji ili kvarova

- ▶ Ne postavljajte predmete na ili u blizini spoljašnje jedinice.

1.2.11 Baterije

- ▶ Obratite pažnju na tip baterije, kao što je opisano u prilože-

nom uputstvu, pogledajte poglavlje „Pločica sa oznakom tipa“.

- ▶ Uklonite baterije i stavite baterije, kao što je opisano u priloženom uputstvu, pogledajte poglavlje „Tipska pločica“.
- ▶ Nemojte puniti baterije koje se nemogu dopunjavati.
- ▶ Uklonite baterije koje se mogu ponovo puniti iz proizvoda, pre nego što ih napunite.
- ▶ Nemojte da kombinujete baterije različitog tipa.
- ▶ Nemojte da kombinujete nove i korišćene baterije.
- ▶ Umetnite baterije sa ispravnim polaritetom.
- ▶ Izvadite iskorišćene baterije iz proizvoda i odložite ih na odgovarajući način.
- ▶ Ako odlažete proizvod na duži vremenski period i/ili ga odlažete na otpad, prethodno uklonite baterije.
- ▶ Nemojte kratko spajati kontakte priključka u pregradi za baterije proizvoda.

2 Napomene uz dokumentaciju

2.1 Pridržavanje priložne važeće dokumentacije

- ▶ Obavezno se pridržavajte svih uputstava za upotrebu koja su priložena komponentama postrojenja.

2.2 Čuvanje dokumentacije

- ▶ Čuvajte ovo uputstvo, kao i svu drugu dokumentaciju radi kasnijeg korišćenja.

2.3 Oblast važenja uputstava

Ovo uputstvo važi isključivo za sledeće proizvode:

Broj artikla proizvoda

Unutrašnja jedinica VAIB1-020WNI	8000010702
Unutrašnja jedinica VAIB1-025WNI	8000010695
Unutrašnja jedinica VAIB1-035WNI	8000010690
Unutrašnja jedinica VAIB1-050WNI	8000010703
Unutrašnja jedinica VAIB1-065WNI	8000010708
Unutrašnja jedinica VAM1-035KNI	8000010730
Unutrašnja jedinica VAM1-050KNI	8000010732

3 Opis proizvoda

3.1 Montaža unutrašnje jedinice za kačenje na zid

Oblast važenja: VAIB1-020WNI ILI VAIB1-025WNI ILI VAIB1-035WNI ILI VAIB1-050WNI ILI VAIB1-065WNI

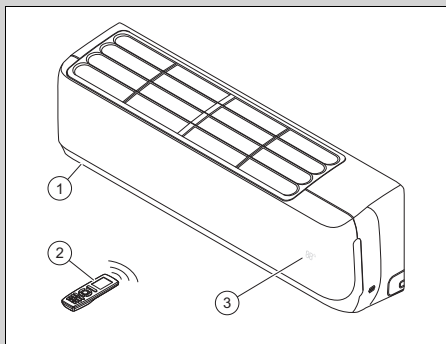

- | | |
|-------------------------|-------------------------------|
| 1 Unutrašnja jedinica | 3 Indikacija temperature/rada |
| 2 Daljinsko upravljanje | |

3.2 Montaža unutrašnje jedinice kasete

Oblast važenja: VAM1-035KNI ILI VAM1-050KNI

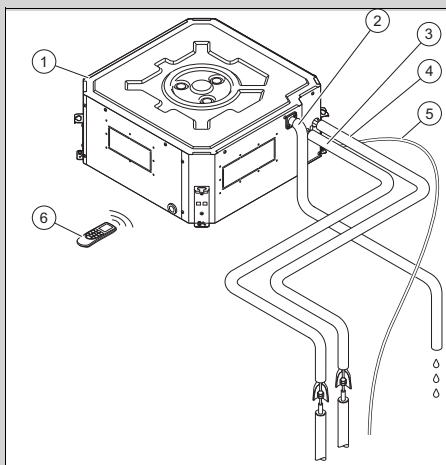

- | | |
|-------------------------------|-----------------------------|
| 1 Unutrašnja jedinica, kasete | 2 Drenažna cev za kondenzat |
| | 3 Vod za tečnost |

4	Gasni vod	6	Daljinsko upravljanje
5	Priključni kabl za spoljašnju jedinicu		

3.3 Glavne funkcije

Daljinsko upravljanje upravlja funkcijama grejanja, hlađenja, ventilacije i odvlaživanja proizvoda.

Daljinsko upravljanje raspolaže funkcijom vremenskog prebacivanja na vremenski odloženo uključivanje i isključivanje unutrašnje jedinice.

3.3.1 Grejanje

Senzor temperature prostora meri sobnu temperaturu. Ukoliko je sobna temperatura niža od željene temperature, onda aktivirajte regulator grejanja.

U pogonu grejanja, unutrašnja jedinica spušta temperaturu prostora, u kom je instalirana.

3.3.2 Hlađenje

Senzor temperature prostora meri sobnu temperaturu. Ukoliko je sobna temperatura viša od željene temperature, onda aktivirajte regulator hlađenja.

U pogonu hlađenja, unutrašnja jedinica spušta temperaturu prostora, u kom je instalirana.

3.3.3 Ventilacija

U režimu ventilacije, vazduh cirkuliše u prostoru.

U režimu ventilacije nije moguće podešavanje temperature.

3.3.4 Odvlaživanje

U pogonu odvlaživanja, unutrašnja jedinica smanjuje vlažnost vazduha prostora, u kom je instalirana.

U režimu odvlaživanja nije moguće podešavanje broja obrtaja ventilatora. Ventilator radi sa minimalnom brojem obrtaja.



3.4 Dozvoljeni opseg temperature za rad

Snaga hlađenja/grejanja unutrašnje jedinice varira zavisno od temperature okoline spoljašnje jedinice.

	Hlađenje	Grejanje
Unutrašnja jedinica	16 ... 30 °C	16 ... 30 °C

3.5 Opis tipske pločice unutrašnje jedinice

Na tipskoj pločici se nalaze sledeći podaci:

Skraćeni-ca/simbol	Opis
	Pročitajte uputstvo!
VAIB1-0XXWNI VAM1-0XXKNI	Nomenklatura proizvoda
Air Conditioning - Indoor unit	Opis proizvoda
COOLING - Rated capacity kW	Nominalni kapacitet u pogonu hlađenja
HEATING - Rated capacity kW	Nominalni kapacitet u pogonu grejanja
Max operating current A	Maksimalna potrošnja
IP	Vrsta zaštite (prašina, prskanje vode)
220-240 V ~ / 50 Hz / jedno-fazno	Električni priključak - napon - frekvencija - faza
Operating pressure Hi P MPa	Dozvoljeni radni pritisak na strani visokog pritiska
Operating pressure Lo P MPa	Dozvoljeni radni pritisak na strani niskog pritiska
NET WEIGHT kg	Neto težina
	Proizvod sadrži lako zapaljiv fluid (sigurnosna grupa A2).

3.6 CE-oznaka



CE-oznakom se dokumentuje da proizvodi u skladu sa izjavom o usklađenosti, ispunjavaju osnovne zahteve važećih propisa Evropske unije.

Proizvođač ovim izjavljuje da je tip radio sistema opisan u uputstvu u skladu sa regulativom 2014/53/EU.

Kompletan tekst EU izjave o usaglašenosti je dostupan na sledećoj Internet adresi:

<https://www.vaillant-group.com/doc/doc-radio-equipment-directive>

4 Pogon

Proizvodom se upravlja preko daljinskog upravljanja.

4.1 Displej

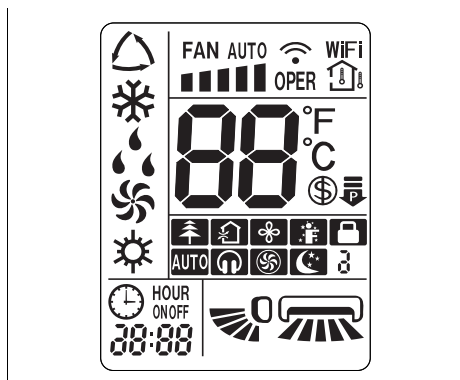

Simbol	Opis
	Prenos podataka
WIFI	WLAN funkcija aktivirana
	Prikazuje se sobna temperatura
88^{°F}	Prikaz temperature
	Funkcija uštede aktivirana
	Funkcija ograničenja snage
	Režim jonizacije je aktivan
	Režim svežeg vazduha aktiviran (funkcija nije dostupna)
	X-Fan funkcija
	I FEEL način rada aktiviran
	Blokada daljinskog upravljanja
	QUIET način rada aktiviran
	TURBO način rada aktiviran
	SLEEP način rada aktiviran
ON/OFF	TIMER način rada aktiviran (početno vreme / vreme završetka)
88:88 HOUR ON/OFF	Sat
	Prikaz rada vertikalnog raspoređivanja vazduha
	Prikaz rada horizontalnog raspoređivanja vazduha

Simbol	Opis
	Automatski režim rada
	Režim hlađenja
	Pogon odvlaživanja
	Pogon ventilacije
	Režim grejanja
FAN AUTO 	Funkcija i brzina ventilatora

4.2 Element za rukovanje

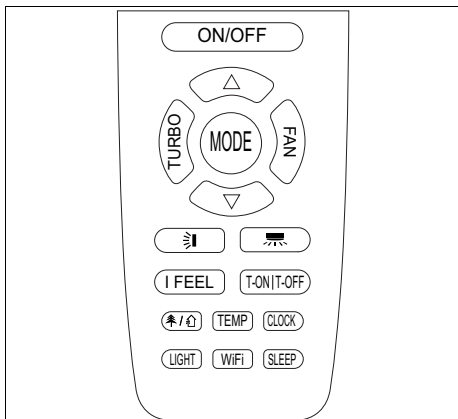

Taster	Opis
ON/OFF	Uključivanje/isključivanje proizvoda
TURBO	Aktivirati/deaktivirati TURBO način rada
MODE	Izbor načina rada
FAN	Izbor broja obrtaja ventilatora
▲	Povećanje podešene vrednosti
▼	Smanjenje podešene vrednosti
☼	Izbor vertikalnog raspoređivanja vazduha
☼	Izbor vodoravnog raspoređivanja vazduha
I FEEL	Aktivirati/deaktivirati I FEEL način rada
T-ON/T-OFF	Aktivirati/deaktivirati TIMER način rada
☼/☼	Aktiviranje/deaktiviranje režima jonizacije/režima svežeg vazduha
TEMP	Prikaz željene/sobne temperature
CLOCK	Podešavanje vremena
LIGHT	Aktiviranje/deaktiviranje osvetljenja displeja na unutrašnjoj jedinici
WIFI	Aktiviranje/deaktiviranje WLAN funkcije
SLEEP	Aktivirati/deaktivirati SLEEP način rada

4.3 Umetanje baterija



Napomena

Ako proizvodom upravljate sa daljinskim upravljanjem, onda ga neposredno usmerite na unutrašnju jedinicu.

Domet daljinskog upravljanja iznosi oko 7 metara. Domet se može smanjiti u prostorima sa fluorescentnim lampama ili bežičnim telefonima.

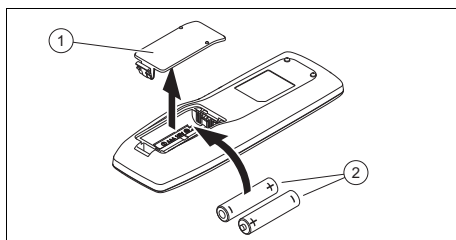

1. Skinite poklopac (1) pregrade za bateriju.
2. Stavite 2 baterije tipa AAA (2). Pri tome vodite računa da polaritet bude pravilan (videti odeljak Pregrada za baterije).
3. Ponovo postavite poklopac pregrade za baterije (1).
 - ▽ Ako se displej ne uključi, proverite da li su baterije pravilno umetnute.

4.4 Uključivanje/isključivanje proizvoda



- ▶ Pritisnite **ON/OFF**, da biste uključili ili isključili proizvod.

4.5 Izbor načina rada



- ▶ Pritisnite **MODE**, da biste menjali načine rada i izabrali način rada:
 - ◁ Automatski režim: △
 - ◁ Pogon hlađenja: ❄
 - ◁ Pogon grejanja: ☀
 - ◁ Režim ventilacije: 🌀
 - ◁ Režim odvlaživanja: 💧

4.5.1 Automatski režim rada

U automatskom režimu rada proizvod automatski bira pogon hlađenja ili pogon grejanja u zavisnosti od sobne temperature i izabrane temperature.



Željena temperatura može se podešavati preko  ili . (→ Poglavlje 5.8)

Broj obrtaja ventilatora može se podešavati preko . (→ Poglavlje 4.5.4)



Vertikalno ili horizontalno raspoređivanje vazduha može se podešavati preko  ili . (→ Poglavlje 5.5)

4.5.2 Hlađenje

U pogonu hlađenja, unutrašnja jedinica hladi prostor na podešenu željenu temperaturu.

Željena temperatura može se podešavati preko  ili . (→ Poglavlje 5.8)

Broj obrtaja ventilatora može se podešavati preko .

Vertikalno ili horizontalno raspoređivanje vazduha može se podešavati preko  ili . (→ Poglavlje 5.5)





Napomena



Kada proizvod pri velikoj vlažnosti vazduha duže vreme radi u pogonu hlađenja, iz rešetke ispusta može kapljati voda.

4.5.3 Pogon grejanja

U pogonu grejanja, unutrašnja jedinica hladi prostor na podešenu željenu temperaturu.

Željena temperatura može se podešavati preko  ili . (→ Poglavlje 5.8)

Broj obrtaja ventilatora može se podešavati preko .



Vertikalno ili horizontalno raspoređivanje vazduha može se podešavati preko  ili . (→ Poglavlje 5.5)

4.5.4 Pogon ventilacije

U režimu ventilacije, unutrašnja jedinica cirkuliše vazduh u prostoriji.

Pritom se ne menja sobna temperatura.



Broj obrtaja ventilatora može se podešavati preko .

Vertikalno ili horizontalno raspoređivanje vazduha može se podešavati preko  ili . (→ Poglavlje 5.5)

4.5.5 Pogon odvlaživanja



U režimu odvlaživanja, unutrašnja jedinica smanjuje vlažnost vazduha.

Broj obrtaja ventilatora je standardno podešen na mali broj obrtaja i ne može da se podešava.

Vertikalno ili horizontalno raspoređivanje vazduha može se podešavati preko  ili . (→ Poglavlje 5.5)

5 Funkcije rukovanja i prikaza

5.1 Podešavanje vremena



1. Pritisnite .
◀  treperi na displeju.
2. Podesite vreme. (→ Poglavlje 5.7)
3. Pritisnite , kako biste potvrdili podešavanje.

5.2 Uključivanje/isključivanje osvetljenja displeja unutrašnje jedinice

- ▶ Pritisnite , da biste uključili ili isključili osvetljenje displeja unutrašnje jedinice.

5.3 Promena jedinice prikaza temperature

Uslov: Proizvod je isključen.

- ▶ Pritisnite istovremeno  i , da prikazete temperaturu u Celzijusima ili u Farenhajtima na displeju daljinskog upravljača.

5.4 Promena prikaza temperature

1. Za prikaz željene temperature na displeju unutrašnje jedinice, pritisnite **TEMP**.
2. Pritisnite ponovo **TEMP** za prikaz sobne temperature na displeju unutrašnje jedinice, i **↑** se prikazuje na displeju daljinskog upravljanja.

5.5 Podešavanje vertikalnog raspoređivanja vazduha

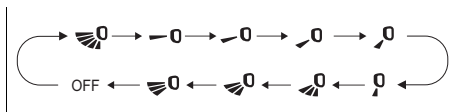

1. Pritisnite **↻**.
◁ Na displeju daljinskog upravljanja se pojavljuje prikaz funkcije vertikalnog raspoređivanja vazduha.
2. **Alternativa :**
▶ Ponovo pritisnite **↻**, kako biste menjali različite smerove vertikalnog raspoređivanja vazduha:
 - Oscilirajući protok vazduha duž celokupnog ugla.
 - Protok vazduha na uskom području (mogućnost biranja različitih uglova).
 - Oscilirajući protok vazduha duž manjeg ugla (mogućnost biranja različitih uglova).

5.6 Podešavanje horizontalnog raspoređivanja vazduha

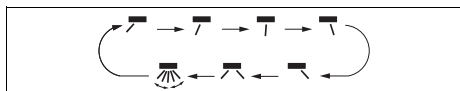

1. Pritisnite **↻**.
◁ Na displeju daljinskog upravljanja se pojavljuje prikaz funkcija za horizontalno raspoređivanje vazduha.
2. **Alternativa :**
▶ Ponovo pritisnite **↻**, kako biste menjali različite smerove horizontalnog raspoređivanja vazduha:

- oscilirajući protok vazduha duž celokupnog ugla
- protok vazduha na usko područje (mogućnost biranja različitih uglova)
- oscilirajući protok vazduha duž manjeg ugla (mogućnost biranja različitih uglova)

5.7 Podešavanje vremena



Napomena

Ova funkcija nije dostupna u svim načinima rada.

1. Pritisnite taster Clock i na displeju jedinice za rukovanje će početi da treperi vreme na satu.
2. Pritisnite **△** ili **▽**, kako biste vreme promenili za po 1 minut.
3. **Alternativa :**
▶ Pritisnite i zadržite **△** ili **▽**, kako biste brže promenili vreme.

5.8 Podešavanje željene temperature

1. Pritisnite **△** ili **▽** da biste podesili željenu temperaturu.
2. Ponovo pritisnite **△** ili **▽**, kako biste željenu temperaturu menjali za 1 stepen.
3. **Alternativa :**
▶ Pritisnite i zadržite **△** ili **▽**, kako biste brže promenili željenu temperaturu.

5.9 Podešavanje broja obrtaja ventilatora



Napomena

Ova funkcija nije dostupna u svim načinima rada.

Da biste podesili broj obrtaja ventilatora, kliknite na taster **FAN**, pri tome se pridržavajte sledećih funkcionalnih sekvenci:

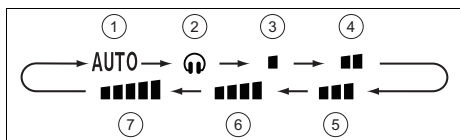

- | | |
|---|---|
| 1 Automatski režim rada | 5 Srednji broj obrtaja ventilatora |
| 2 Način rada Quiet | 6 Srednji do visok broj obrtaja ventilatora |
| 3 Nizak broj obrtaja ventilatora | 7 Visok broj obrtaja ventilatora |
| 4 Srednji do nizak broj obrtaja ventilatora | |

5.10 Blokada daljinskog upravljača

► Pritisnite istovremeno i , da biste blokirali ili deblokirali daljinsko upravljanje.

◁ Na displeju blokiranog daljinskog upravljanja se pojavljuje prikaz blokade .

5.11 Funkcija jonizacije

Funkcijom jonizacije se prečišćava vazduh u prostoriji. Ako se na displeju daljinskog upravljača prikaže simbol , funkcija je aktivirana. Pritisnite i , da biste aktivirali odnosno deaktivirali funkciju.

5.12 Funkcija Sleep

Pomoću Sleep funkcije može se prilagođavati sobna temperatura dok spavate. Ovom funkcijom se povećava komfor i optimizuje potrošnja struje zahvaljujući 4 različita podešavanja. Ako je podešena Sleep funkcija, sistem automatski prilagođava temperaturu.

5.12.1 Način rada Sleep

U pogonu hlađenja pri aktiviranom načinu rada Sleep temperatura se podiže u jednom satu za 1 °C i posle 2 radna sata za 2 °C i održava se na toj vrednosti.

U pogonu grejanja pri aktiviranom načinu rada Sleep temperatura se spušta u jednom satu za 1 °C i posle 2 radna sata za 2 °C i održava se na toj vrednosti.

5.12.2 Sleep način rada

5.12.2.1 Režim hlađenja ili režim odvlaživanja

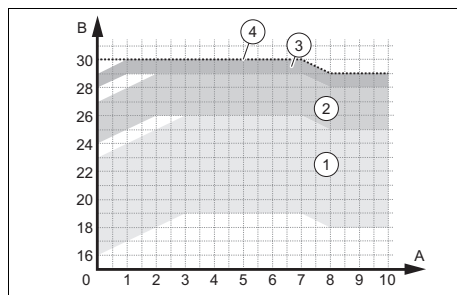

- | | |
|---|---|
| 1 Opseg rada - temperatura podešena između 16 i 23 °C | 3 Opseg rada - temperatura podešena između 28 i 29 °C |
| 2 Opseg rada - temperatura podešena između 24 i 27 °C | 4 Opseg rada - temperatura podešena na 30 °C |



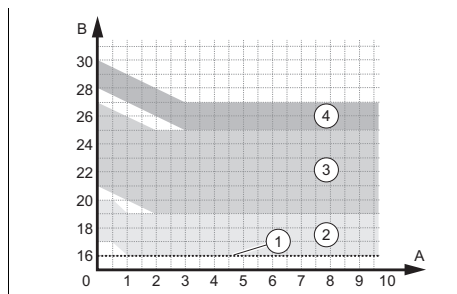



5.12.2.2 Pogon grejanja







- | | |
|---|---|
| 1 Opseg rada - temperatura podešena na 16 °C | 3 Opseg rada - temperatura podešena između 21 i 27 °C |
| 2 Opseg rada - temperatura podešena između 17 i 20 °C | 4 Opseg rada - temperatura podešena između 28 i 30 °C |

5.12.3 Način rada Sleep

Način rada Sleep dozvoljava programiranje temperature za svaki od sledećih osam sati.

- ▶ Da biste dospeli u podešavanje temperature, u načinu rada Sleep  duže kliknite na taster **TURBO**.
- ▶ Željenu temperaturu podesite pomoću tastera  i  i zatim ponovo kliknite na taster **TURBO**, da biste potvrdili izbor temperature za prvi sat.
- ▶ Postupak za izbor željene temperature ponovite u sledećih osam sati.
 - ◁ Displej daljinskog upravljanja se nakon izbora vraća u početno stanje i prikazuje uključeni način rada Sleep .
 - ◁ Ako prilikom programiranja u roku od 10 sekundi ne pritisnete taster, daljinsko upravljanje automatski napušta podešavanje načina rada Sleep  i vraća se na početni displej.
 - ◁ Ako tokom postupka podešavanja pritisnete taster **ON/OFF**, **MODE**, **SLEEP** ili druge funkcije, podešavanje načina rada Sleep  se takođe napušta.

5.12.4 Podešavanje Sleep funkcije

1. Pritisnite **MODE**.
 - ◁ Na displeju se prikazuju različiti načini rada.
2. Izaberite pogon hlađenja  ili pogon grejanja .
3. Izaberite način rada **SLEEP**.
 - ◁ Na displeju daljinskog upravljanja se prikazuje prikaz funkcije načina rada Sleep , kada pritisnete jednom, načina rada Sleep , kada pritisnete dva puta, ili načina rada Sleep , kada pritisnete tri puta.

5.13 Aktivirati/deaktivirati TIMER način rada

1. Uverite se da je vreme proizvoda pravilno podešeno. (→ Poglavlje 5.1)



Napomena

Taster **T-ON|T-OFF** ima dve funkcije, koje se aktiviraju pritiskom na levoj strani (Timer ON) i na desnoj strani (Timer OFF).

2. Pritisnite **T-ON|T-OFF**.
 - ◁ Zavisno od radnog stanja proizvoda (isključen/uključen), treperi ON odnosno OFF na displeju.
3. Podesite vreme. (→ Poglavlje 5.7)
4. Pritisnite **T-ON|T-OFF**, kako biste potvrdili podešeno vreme pokretanja odnosno vreme završetka.
 - ◁ ON odnosno OFF se trajno prikazuje na displeju.
 - ◁ Isključeni proizvod se uključuje u podešeno vreme pokretanja, odnosno uključeni proizvod se isključuje u podešeno vreme završetka.
5. Pritisnite **T-ON|T-OFF** da biste deaktivirali aktivirani TIMER način rada.

5.14 Aktiviranje TURBO načina rada



Napomena

TURBO način rada je dostupan u pogonu hlađenja i u pogonu grejanja.

- ▶ Pritisnite **TURBO** da biste aktivirali/deaktivirali TURBO način rada.
 - ◁ U TURBO načinu rada, proizvod radi sa maksimalnom brzinom ventilatora.

5.15 Aktivirati/deaktivirati I FEEL način rada



Napomena

I FEEL način rada koristi temperaturni senzor daljinskog upravljanja, kako bi se bolje upravljalo sobnom temperaturom i protokom vazduha.

1. Pritisnite **FEEL** da biste aktivirali/deaktivirali I FEEL način rada.
 - ◁ Kod aktiviranog I FEEL načina rada, na displeju se pojavljuje prikaz .

Uslov: I FEEL način rada je aktiviran

- ▶ Uverite se da se daljinsko upravljanje:
 - nalazi u vašoj blizini.
 - nalazi u dometu unutrašnje jedinice.
 - ne nalazi u blizini izvora toplote ili hladnoće.

5.16 Aktiviranje/deaktiviranje funkcije uštede

-  **Napomena**
Funkcija štednje održava temperaturu u pogonu grejanja iznad 8 °C, a u pogonu hlađenja ispod 27 °C.

Pogon hlađenja

1. Izaberite pogon hlađenja .
2. Istovremeno pritisnite **TEMP** i **CLOCK**, kako biste aktivirali/deaktivirali funkciju uštede.
 - ◁ Displej daljinskog upravljanja prikazuje "SE" i jedinica automatski podešava temperaturu radi postizanja najbolje snage i uštede energije.

-  **Napomena**
U funkciji uštede za pogon hlađenja, brzina ventilatora je standardno podešena na automatski rad i ne može da se menja.

-  **Napomena**
Funkcija uštede za pogon hlađenja ne odgovara za funkciju Sleep.

Režim grejanja

3. Izaberite pogon grejanja .
4. Istovremeno pritisnite **TEMP** i **CLOCK**, kako biste aktivirali/deaktivirali funkciju uštede.

- ◁ Displej daljinskog upravljanja prikazuje "8" i , i displej unutrašnje jedinice prikazuje "8".
- ◁ Uređaj održava sobnu temperaturu iznad 8 °C.



-  **Napomena**
U funkciji uštede za pogon grejanja, brzina ventilatora je standardno podešena na automatski rad i ne može da se menja.

-  **Napomena**
Funkcija uštede za pogon grejanja ne odgovara za funkciju Sleep.

-  **Napomena**
Ukoliko je jedinica prikaza temperature u farenhajtima, na displeju daljinskog upravljanja i unutrašnje jedinice se prikazuje "46" umesto "8".

5.17 Funkcija ograničenja snage

Funkcija ograničenja snage redukuje frekvenciju kompresora i tako ograničava potrošnju uređaja i smanjuje nivo pritiska i jačinu zvuka.

- ▶ Da biste aktivirali funkciju, pritisnite istovremeno tastere **MODE** i **SLEEP**.
 - ◁ Na displeju daljinskog upravljača se prikazuje simbol  i frekvencija kompresora se smanjuje na 75%.
- ▶ Da biste pojačali funkciju, ponovo pritisnite istovremeno tastere **MODE** i **SLEEP**.
 - ◁ Na displeju daljinskog upravljanja se prikazuje simbol .
- ▶ Ponovo pritisnite tastere **MODE** i **SLEEP** da biste deaktivirali funkciju i smanjili frekvenciju kompresora na 50%.



Napomena

Kada isključite uređaj, funkcija ograničenja snage se prekida. Ako želite ponovo da aktivirate funkciju, ponovo istovremeno pritisnite tastere **[MODE]** i **[SLEEP]**, dok uređaj radi.

Ako je trenutna snaga ispod maksimalne snage načina rada **☼**, snaga ne može da se ograniči kada je taj način rada uključen.

Kod instalacije jedne spoljašnje i dve ili više unutrašnjih jedinica, spoljašnja jedinica prelazi u način rada ograničenja snage, ako je na jednoj unutrašnjoj jedinici uključena funkcija ograničenja snage, ako je na dve unutrašnje jedinice uključen način rada ograničenja snage, spoljašnja jedinica se ograničava na nižu snagu unutrašnjih jedinica.

5.18 Aktivirajte funkciju samočišćenja unutrašnje jedinice

Funkcija samočišćenja sprečava nakupljanje prljavštine i buđi tako što eliminiše vlagu u unutrašnjoj jedinici.

Kada je funkcija samočišćenja aktivirana, jedinica počinje da radi u režimu hlađenja sa malom brzinom ventilatora. U ovom procesu, kondenzovana voda ispira prašinu sa baterije. Jedinica će se tada prebaciti u režim grejanja sa ventilatorom koji radi na niskom nivou da bi osušio bateriju i unutrašnjost jedinice. Konačno, jedinica se prebacuje u režim ventilacije da završi proces sušenja.

5.19 Aktiviranje funkcije samočišćenja unutrašnje jedinice

1. Kada je uređaj isključen, 5 sekundi istovremeno pritisnite tastere **[MODE]** i **[FAN]**, da biste pokrenuli funkciju samočišćenja.
 - ◁ Displej unutrašnje jedinice pokazuje slova CL.
2. Ponovo pritisnite tastere **[MODE]** i **[FAN]**, da biste zaustavili funkciju.
 - ◁ Ako je funkcija samočišćenja zaustavljena pre nego što se proces završi, jedinica će nastaviti da radi pri maloj brzini sa uključenim ventilatorom neko vreme da bi osušila jedinicu.



Napomena

Kompletan proces funkcije samočišćenja traje oko 30 minuta.

5.20 Rad sa više unutrašnjih jedinica

Ukoliko se vaš klima uređaj sastoji od više unutrašnjih jedinica, podešavanje temperature za pojedinačne prostorije se vrši nezavisno jedno od drugog.

Vodite računa da su sve unutrašnje jedinice podešene ili na pogon hlađenja ili na pogon grejanja, kako bi sistem pravilno funkcionisao.

6 Povezivost Wi-Fi

6.1 Funkcija WiFi

Oblast važenja: VAIB1-020WNI ILI VAIB1-025WNI ILI VAIB1-035WNI ILI VAIB1-050WNI ILI VAIB1-065WNI

Ova funkcija WiFi omogućava operateru da poveže klima uređaj sa svojim mobilnim telefonom ili tablet daljinski da kontroliše rad ili programiranje putem aplikacije.

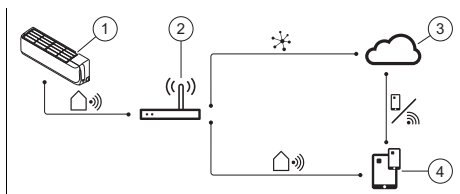

- | | | | |
|---|----------------------------------|---|---|
| 1 | Inteligentna unutrašnja jedinica | 3 | Cloud |
| 2 | Bežični ruter | 4 | Aplikacija za kontrolu mobilnih uređaja |

6.2 Aktivirati/deaktivirati WiFi funkciju

1. Pritisnite **WiFi**, da biste aktivirali WiFi funkciju.
 ◀ Na displeju se prikazuje **WiFi**.
2. Pritisnite i zadržite **WiFi** na 5 sekundi, kako biste deaktivirali WiFi funkciju.

6.3 Preuzimanje i instaliranje aplikacije



Napomena

Imajte na umu da je aplikaciju stavio na raspolaganje eksterni dobavljač koji nije povezan sa Vaillant.

Vaillant ne preuzima odgovornost za funkciju, karakteristike, dostupnost i obim te aplikacije trećeg lica. Ako se odlučite da koristite aplikaciju, u obavezi ste da se pridržavate opštih uslova poslovanja eksternog dobavljača.

Ne pružamo garanciju za specifičnu funkciju te aplikacije i ne preuzimamo odgovornost, izuzev ako to nije predviđeno važećim zakonom.

Eksterni dobavljač je odgovoran za čuvanje, korišćenje i obradu podataka.

Pre instalacije aplikacije, pogledajte odredbe o zaštiti podataka koje ustupa dobavljač za korišćenje aplikacije.

Vaillant ne registruje i ne čuva podatke koje ste ustupili eksternom dobavljaču.

QR kôd za preuzimanje i instaliranje aplikacije



7 Nega i održavanje

7.1 Nega proizvoda

- ▶ Čistite oplatu vlažnom krpom i sa nešto sapuna bez razređivača.
- ▶ Nemojte da koristite sprejeve, abrazivna sredstva, sredstva za ispiranje, sredstva za čišćenje koja sadrže razređivače ili hlor.

7.2 Čišćenje unutrašnje jedinice

1. Obrišite oplatu unutrašnje jedinice mekom, suvom krpom.
2. Očistite oplatu od tvrdokornih nečistoća vodom i neutralnim sredstvom za čišćenje.
 - U unutrašnjosti unutrašnje jedinice ne sme da ostane sredstvo za čišćenje.

7.3 Čišćenje spoljašnje jedinice

1. Obrišite oplatu spoljašnje jedinice suvom krpom.
2. Po potrebi uklonite prljavštinu sa površine ulaza vazduha.
3. Ako se spoljašnja jedinica nalazi u prašnjavom okruženju, redovno čistite lamele izmenjivača toplote mekom četkom.

7.4 Čišćenje uređaja za daljinsko upravljanje

- ▶ Za čišćenje daljinskog upravljanja koristite samo suhu krpom.

7.5 Održavanje

Preduslov za trajnu sigurnost u režimu rada, pouzdanost i dug veka trajanja je godišnja inspekcija/održavanje proizvoda od strane ovlašćenog serviser.

8 Stavljanje van pogona

8.1 Privremeno stavljanje van pogona proizvoda

- ▶ Pritisnite taster za uključivanje/isključivanje.
 - ◁ Displej se gasi.

8.2 Konačno stavljanje proizvoda van pogona

- ▶ Angažujte instalatera da konačno stavi proizvod van pogona. Molimo da se obratite ovlašćenom instalateru.

8.2.1 Uklanjanje rashladnog sredstva na otpad

Proizvod sadrži rashladno sredstvo R32, koje ne sme da dospe u atmosferu.

- ▶ Neka rashladno sredstvo na otpad uklanja samo kvalifikovani instalater.

9 Reciklaža i odlaganje otpada

Odlaganje pakovanja

- ▶ Prepustite odlaganje pakovanja instalateru koji je instalirao proizvod.

Odložite proizvod



■ Ako je proizvod obeležen ovim znakom:

- ▶ U tom slučaju proizvod nemojte da odložite na kućni otpad.
- ▶ Umesto toga proizvod predajte na slobodno mesto za električne i elektronske stare uređaje.

Odlaganje baterija/akumulatora u otpad



■ Ako proizvod sadrži baterije/akumulatore koji su obeleženi ovim znakom:

- ▶ U tom slučaju baterije/akumulatore odložite na sabirno mesto za baterije/akumulatore.
 - ◁ **Preduslov:** Baterije/akumulatori mogu da se uklone iz proizvoda bez uništenja. U suprotnom, baterije/akumulatori se odlažu zajedno sa proizvodom.
- ▶ Prema zakonskim odredbama, vraćanje korišćenih baterija je obavezno, jer baterije/akumulatori mogu da sadrže supstance štetne po zdravlje i životnu sredinu.

Brisanje ličnih podataka

Neovlašćena treća lica mogu da zloupotrebite lične podatke.

Ako proizvod sadrži lične podatke:

- ▶ Pre odlaganja proizvoda u otpad, uverite se da na i u proizvodu ne nalaze lični podaci (npr. podaci za online prijavu i slično).

10 Garancija i servisna služba za korisnike

10.1 Garancija

Informacije o garanciji proizvođača pronaći ćete u Country specifics.

10.2 Služba za korisnike

Kontakt podatke naše servisne službe za korisnike pronaći ćete u Country specifics ili na našoj veb-stranici.

Dodatak

A Otklanjanje smetnji

Problem	Mogući uzroci	otklanjanje
Displej daljinskog upravljača se ne uključuje	Proverite da li su baterije pravilno umetnute.	Pazite da pol bude korektan.
	Baterije su ispražnjene	Zamenite baterije. Uvek zamenite obe baterije istovremeno.
Sistem ne startuje odmah	Nakon isključivanja sistem ne startuje odmah ponovo.	Radi zaštite će mašina ostati najmanje 3 minuta isključena nakon svakog prekida rada. Nakon isteka datog vremena je ponovo uključite.
	Zaštitno kolo se aktivira da bi se zaštitio proizvod, kada se utikač izvadi iz utičnice i onda ponovo direktno utakne.	
Sistem ne radi (ventilator se ne uključuje)	Mrežni kabl nije priključen	Utikač utaknite u utičnicu i uključite unutrašnju jedinicu.
	Struja je nestala	Ponovo uspostavite dovod struje sistema.
	Osigurač je u kvaru	Obavestite stručnog servisera.
Nedovoljno hlađenje ili grejanje	Vrata i/ili prozor otvoreni	Zatvorite vrata i/ili prozor.
	Izvor toplote se nalazi u prostoriji (previše osoba u prostoriji)	Ako je moguće, uklonite izvor toplote.
	Termostat je u režimu hlađenja podešen na previsoku temperaturu	Optimalno podesite temperaturu.
	Termostat je u pogonu grejanja podešen na prenisku temperaturu	Optimalno podesite temperaturu.
	Filter vazduha je zaprljan ili zapušten	Očistite filtere vazduha.
	Prepreka ispred upusta ili ispusta za vazduh	Uklonite prepreku, kako bi se osigurala dovoljna cirkulacija vazduha.
	Sobna temperatura nije dostigla utvrđeni nivo	Sačekajte trenutak.
	Direktno sunčevo zračenje kroz prozor, dok proizvod radi u pogonu hlađenja	Zaštitite unutrašnju jedinicu od sunčevog zračenja (npr: navucite zavese, spustite roletne ...).
Razvoj šumova	Tokom rada ili kod isključene jedinice, može se čuti pucketanje. U prvih 2–3 minuta je buka najglasnija.	Uzrok za ovo pucketanje je protok rashladnog sredstva u jedinici. Buka ne ukazuje na kvar.
	Tokom rada sistema čuje se krckanje	Uzrok za ovu buku su promene temperature i sa tim povezano širenje i skupljanje kućišta. Buka ne ukazuje na kvar.
	Glasan šum vazduha tokom rada sistema može biti prouzrokovan zaprljanjem filtera za vazduh	Temeljno očistite filtere vazduha.
Stvaranje mirisa	Sistem ostavlja mirise da cirkulišu u vazduhu u prostoriji (miris cigareta ili nameštaja)	Nema mere korekcije

Problem	Mogući uzroci	otklanjanje
Stvaranje magle ili pare	U pogonu grejanja ili pri niskim temperaturama, može da se desi da spoljna jedinica ispušta paru tokom odmrzavanja.	Nema mere korekcije
Displej unutrašnje jedinice pokazuje E07.	Pojedinačne unutrašnje jedinice klima uređaja nisu konfigurisane u istom načinu rada.	Podesite sve unutrašnje jedinice ili na pogon hlađenja ili na pogon grejanja.

Kullanma kılavuzu

İçindekiler

1	Emniyet	149	5.8	Talep edilen sıcaklığın ayarlanması	157
1.1	Amacına uygun kullanım	149	5.9	Fan devir sayısının ayarlanması	157
1.2	Genel emniyet uyarıları	149	5.10	Uzaktan kumandanın kilitlemesi	157
2	Doküman ile ilgili uyarılar	152	5.11	İyonizasyon fonksiyonu	157
2.1	Birlikte geçerli olan dokümanların dikkate alınması	152	5.12	Sleep fonksiyonu	158
2.2	Dokümanların saklanması	152	5.13	TIMER modunun etkinleştirilmesi/devre dışı bırakılması	159
2.3	Kılavuzun geçerliliği	152	5.14	TURBO modunun etkinleştirilmesi	159
3	Ürünün tanımı	152	5.15	I FEEL modunun etkinleştirilmesi/devre dışı bırakılması	159
3.1	Duvara monte iç ünitenin yapısı	152	5.16	Tasarruf fonksiyonunun etkinleştirilmesi/devre dışı bırakılması	159
3.2	Kaset iç ünitesinin yapısı	152	5.17	Güç sınırlamasının fonksiyonu	160
3.3	Ana fonksiyonlar	153	5.18	İç ünitenin kendi kendini temizleme fonksiyonu	161
3.4	İşletim için izin verilen sıcaklık aralıkları	153	5.19	İç ünitenin kendi kendini temizleme fonksiyonunun etkinleştirilmesi	161
3.5	İç ünite cihaz tip etiketi tanımı	153	5.20	Birden fazla iç ünite ile çalışma	161
3.6	CE işareti	153	6	BağlanabilirlikWi-Fi	161
4	İşletim	154	6.1	WiFi fonksiyonu	161
4.1	Ekran	154	6.2	WiFi fonksiyonunun etkinleştirilmesi/devre dışı bırakılması	161
4.2	Kontrol paneli	154	6.3	Uygulamanın indirilmesi ve kurulması	162
4.3	Pillerin takılması	155	7	Temizlik ve bakım	162
4.4	Ürünün açılması/kapatılması	155	7.1	Ürünün bakımı	162
4.5	İşletme modunun seçilmesi	155	7.2	İç ünitenin temizlenmesi	162
5	Kullanım ve gösterge fonksiyonları	156	7.3	Dış ünitenin temizlenmesi	162
5.1	Saatin ayarlanması	156	7.4	Uzaktan kumanda cihazının temizlenmesi	162
5.2	İç ünite ekran aydınlatmasının açılması/kapatılması	156	7.5	Bakım	162
5.3	Sıcaklık göstergesi biriminin değiştirilmesi	156			
5.4	Sıcaklık göstergesinin değiştirilmesi	156			
5.5	Dikey hava dağılımının ayarlanması	156			
5.6	Yatay hava dağılımının ayarlanması	157			
5.7	Zamanların ayarlanması	157			

8	Ürünün devre dışı bırakılması	163
8.1	Ürünü geçici olarak devre dışı bırakma.....	163
8.2	Ürünün nihai olarak devre dışı bırakılması	163
9	Ger dönüşüm ve atıkların yok edilmesi	163
10	Garanti ve müşteri hizmetleri.....	163
10.1	Garanti	163
10.2	Müşteri hizmetleri.....	163
Ek	164
A	Arıza giderme.....	164

1 Emniyet

1.1 Amacına uygun kullanım

Yanlış veya amacına uygun olmayan şekilde kullanılması durumunda; yaşamsal tehlike arz edebilir, üründe veya çevresinde maddi hasarlar meydana gelebilir.

Bu ürün, konut ve büroların iklimlendirmesi için tasarlanmıştır.

Amacına uygun kullanım arasında yer alanlar:

- Ürüne ve diğer tüm sistem bileşenlerine ait birlikte verilen kullanma kılavuzlarının dikkate alınması
- Kılavuzlarda yer alan tüm kontrol ve bakım şartlarının yerine getirilmesidir.

Bu ürün 8 yaş ve üzerindeki çocuklar ve fiziksel, algılama veya ruhsal yetenekleri sınırlı olan veya cihaz hakkında yeterince tecrübesi ve bilgisi olmayan kişiler tarafından, ancak bir kişi tarafından denetlenirse veya cihazın nasıl kullanıldığına ve oluşabilecek tehlikelere dair talimatlar aldılarsa, kullanılabilir. Çocuklar ürünle oynamamalıdır. Temizleme ve kullanıcı bakımı, denetlenmeyen çocuklar tarafından yapılmamalıdır.

Bu kılavuzda tarif edilenin dışında bir kullanım veya bunu aşan bir kullanım amacına uygun de-

ğildir. Her türlü doğrudan ticari ve endüstriyel kullanım da amacına uygun kullanım değildir. Gıdaların, bitkilerin veya diğer kolayca bozulabilecek gıdaların saklanması için her türlü kullanım da kullanım amacının dışına çıkmak olarak kabul edilir.

Dikkat!

Her türlü kötü amaçlı kullanım yasaktır.

1.2 Genel emniyet uyarıları

1.2.1 Üründeki ve ürün çevresindeki değişiklikler nedeniyle ölüm tehlikesi

- ▶ Güvenlik tertibatlarını kesinlikle çıkarmayın, köprülemeyin veya bloke etmeyin.
- ▶ Güvenlik tertibatlarında değişiklik yapmayın.
- ▶ Parçaların contalarını bozmayın veya çıkarmayın.
- ▶ Aşağıdakiler üzerinde değişiklik yapılmamalıdır:
 - Üründe
 - Su ve elektrik bağlantı hatlarında
 - Emniyet ventilinde
 - Gider borularında
 - Hava girişlerinde ve hava çıkışlarında
 - Hava girişi ve atık hava borularında
 - Ürünün çalışma güvenliğini etkileyebilecek yapı elemanlarında

1.2.2 Yanlış kullanım nedeniyle tehlike

Yanlış kullanım nedeniyle kendiniz ve diğer kişiler tehlike altında kalabilir ve maddi hasarlar söz konusu olabilir.

- ▶ Mevcut kılavuzu ve tüm ilave dokümanları dikkatlice okuyun, özellikle "Emniyet" bölümünü ve uyarı notlarını.
- ▶ Sadece mevcut kullanma kılavuzunda belirtilen çalışmaları yapın.

1.2.3 Yanlış veya yapılmayan bakım ve onarım nedeniyle yaralanma ve maddi hasar tehlikesi

- ▶ Hiçbir şekilde kendi başınıza üründe bakım çalışmaları veya onarım gerçekleştirmeyin.
- ▶ Arızaların ve hasarların hemen yetkili bir teknik servis tarafından giderilmesini sağlayın.
- ▶ Öngörülen bakım aralıklarına uyun.

1.2.4 Elektrik çarpması nedeniyle ölüm tehlikesi

- ▶ Ellerinizi ıslak veya nemli iken ürüne temas etmeyin.

1.2.5 Soğutucu madde nedeniyle yaralanma tehlikesi

Dışarı çıkan soğutucu madde ciddi göz rahatsızlıklarına ve

montaj yerinde oksijen eksikliğine neden olabilir.

- ▶ Soğutucu madde içeren cihaz bileşenlerine zarar vermeyin.
- ▶ Klima cihazının devrelerine keskin veya sivri cisimler ile zarar vermemeye, devrelerin sıkışmamasına veya bükülmemesine dikkat edin.
- ▶ Soğutucu madde kaçağı varsa kaçağı gidermesi için yetkili bayiye başvurun.
- ▶ Gözünüze soğutucu madde kaçarsa derhal bir doktora görünün.
- ▶ Soğutucu madde ile çalışma yaparken koruyucu eldiven takın.

1.2.6 Fan nedeniyle yaralanma riski

Yüksek hızda dönen fan yaralanmalara neden olabilir.

- ▶ Ürün çalışırken parmaklarınızı veya yabancı cisimleri hava giriş ve çıkışlarına veya lammelerin arasına sokmayın.

1.2.7 Yangın nedeniyle ölüm tehlikesi

Ürün içinde alev alabilme olasılığı düşük (emniyet grubu A2) bir soğutucu madde kullanılmıştır.

- ▶ Ürün yakınlarında açık ateş kullanmayın.
- ▶ Ürün yakınında özellikle sprey veya diğer yanıcı gazlar gibi

alev alma tehlikesi olan maddeler kullanmayın.

1.2.8 Doğrudan gelen hava akımı sağlığa zararlıdır

- ▶ Hava akımını doğrudan insanların üzerine yönlendirmeyin, bu durum için özellikle çocuklara, engellilere ve yaşlı kişilere dikkat edin.

1.2.9 Soğutucu maddenin çevreye zarar verme tehlikesi

Üründeki soğutucu madde atmosfere karışmamalıdır.

- ▶ Ürün bakımının soğutucu maddeler konusunda bilgisi olan nitelikli bir yetkili bayi tarafından yapıldığından ve devre dışı bırakma sonrasında geri dönüşüm veya imha çalışmalarının yapıldığından emin olun.

1.2.10 Arıza veya hatalı işlem riski

- ▶ Dış ünitenin üzerine veya yakınına yabancı cisim yerleştirmeyin.

1.2.11 Bataryalar

- ▶ Mevcut kılavuzda açıklanan pil tipine dikkat edin, bkz. Bölüm "Cihaz tip etiketi".
- ▶ Pilleri çıkarın ve kılavuzda açıklandığı gibi pilleri takın, bkz. "Pillerin değiştirilmesi".

- ▶ Şarj edilemeyen pilleri yeniden şarj etmeyin.
- ▶ Şarj edilebilir pilleri şarj etmeden önce üründen çıkarın.
- ▶ Farklı tipte piller bir arada kullanılmamalıdır.
- ▶ Yeni ve kullanılmış pilleri bir arada kullanmayın.
- ▶ Bataryaları, kutupları doğru olacak şekilde yerleştirin.
- ▶ Kullanılmış pilleri üründen çıkarın ve usulüne uygun şekilde imha edin.
- ▶ Ürün uzun süreli kullanılmıyacaksa ve/veya iskartaya çıkarılacaksa önce pilleri çıkarın.
- ▶ Ürünün batarya bağlantı noktalarına kısa devre yapmayın.

2 Doküman ile ilgili uyarılar

2.1 Birlikte geçerli olan dokümanların dikkate alınması

- Sistem bileşenlerinin beraberinde bulunan tüm kullanma kılavuzlarını mutlaka dikkate alın.

2.2 Dokümanların saklanması

- Bu kılavuzu ve ayrıca birlikte geçerli olan tüm belgeleri daha sonra kullanmak üzere saklayın.

2.3 Kılavuzun geçerliliği

Bu kılavuz sadece aşağıdaki ürünler için geçerlidir:

Ürün - Ürün numarası

İç ünite VAIB1-020WNI	8000010702
İç ünite VAIB1-025WNI	8000010695
İç ünite VAIB1-035WNI	8000010690
İç ünite VAIB1-050WNI	8000010703
İç ünite VAIB1-065WNI	8000010708
İç ünite VAM1-035KNI	8000010730
İç ünite VAM1-050KNI	8000010732

3 Ürünün tanımı

3.1 Duvara monte iç ünitenin yapısı

Geçerlilik: VAIB1-020WNI VEYA VAIB1-025WNI VEYA VAIB1-035WNI VEYA VAIB1-050WNI VEYA VAIB1-065WNI

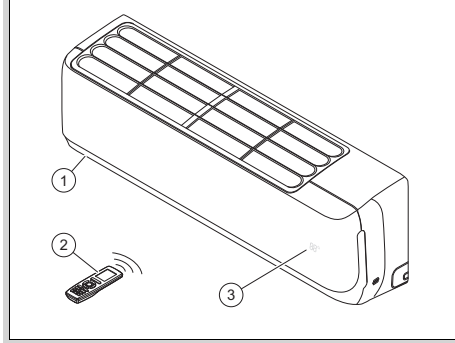

- 1 İç ünite
- 2 Uzaktan kumanda
- 3 Sıcaklık/işletme göstergesi

3.2 Kaset iç ünitesinin yapısı

Geçerlilik: VAM1-035KNI VEYA VAM1-050KNI

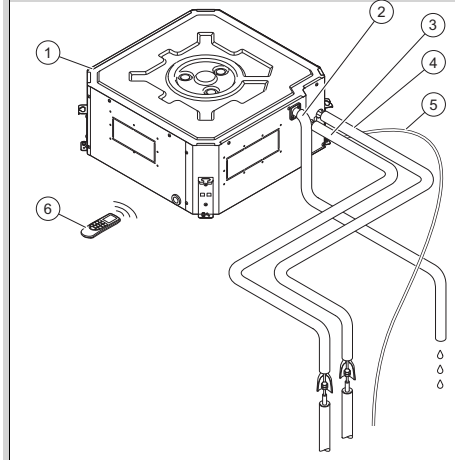

- 1 Kaset iç ünitesi
- 2 Yoğuşma suyu için drenaj borusu
- 3 Sıvı hattı
- 4 Gaz hattı
- 5 Dış ünite bağlantı kablosu
- 6 Uzaktan kumanda

3.3 Ana fonksiyonlar

Uzaktan kumanda, ürünün ısıtma, soğutma, havalandırma ve nem alma fonksiyonlarına kumanda eder.

Uzaktan kumanda, iç ünitenin zaman kontrollü olarak açılması ve kapatılması için bir zaman anahtarı fonksiyonuna sahiptir..

3.3.1 Isıtma

Oda sıcaklık sensörü oda sıcaklığını ölçer. Oda sıcaklığı talep edilen sıcaklıktan daha düşükse regler tarafından ısıtma etkinleştirilir.

Isıtma devresinde iç ünite, monte edildiği odanın sıcaklığını artırır.

3.3.2 Soğutma

Oda sıcaklık sensörü oda sıcaklığını ölçer. Oda sıcaklığı talep edilen sıcaklıktan daha yüksekse regler tarafından soğutma etkinleştirilir.

Soğutma devresinde iç ünite, monte edildiği odanın sıcaklığını düşürür.

3.3.3 Havalandırma

Havalandırma işletiminde, hava odada sirküle edilir.

Havalandırma işletiminde sıcaklığı ayarlamak mümkün değildir.

3.3.4 Nem alma

Nem alma modunda iç ünite, monte edildiği odanın nem oranını düşürür.

Nem alma işletiminde fan devir sayısını değiştirmek mümkün değildir. Fan minimum devir sayısı ile çalışır.



3.4 İşletim için izin verilen sıcaklık aralıkları

İç ünitenin soğutma gücü/ısıtma gücü, dış ünitenin oda sıcaklığına bağlı olarak değişir.

	Soğutma	Isıtma
İç ünite	16 ... 30 °C	16 ... 30 °C

3.5 İç ünite cihaz tip etiketi tanımı

Tip etiketi üzerinde aşağıdaki bilgiler yer almaktadır:

Kısaltma/Sembol	Tanım
	Kılavuzu okuyun!
VAIB1-0XXWNI VAM1-0XXKNI	Ürün modeli
Air Conditioning - Indoor unit	Ürünün tanımı
COOLING - Rated capacity kW	Soğutma devresinde nominal kapasite
HEATING - Rated capacity kW	Isıtma devresinde nominal kapasite
Max operating current A	Maksimum tüketim
IP	Koruma türü (toz, sıçrayan su)
220-240 V ~ / 50 Hz / tek fazlı	Elektrik bağlantısı - Gerilim - Frekans - Faz
Operating pressure Hi P MPa	İzin verilen çalışma basıncı yüksek basınç tarafı
Operating pressure Lo P MPa	İzin verilen çalışma basıncı düşük basınç tarafı
NET WEIGHT kg	Net ağırlık
	Ürün kolayca alev alabilen bir sıvı (emniyet grubu A2) içerir.

3.6 CE işareti



CE işareti, ürünlerin uygunluk belgeleri doğrultusunda geçerli AB yönetmeliklerinin esas taleplerini yerine getirdiğini belgelenendirir.

Burada üretici tarafından, mevcut kılavuzda açıklanan kablosuz sistem tipinin 2014/53/EU direktifine uygun olduğu beyan edilmiştir.

AB uygunluk beyanının tam metnine aşağıdaki internet adresinden ulaşılabilir:

<https://www.vaillant-group.com/doc/doc-radio-equipment-directive>

4 İşletim

Ürün uzaktan kumanda ile kontrol edilmektedir.

4.1 Ekran

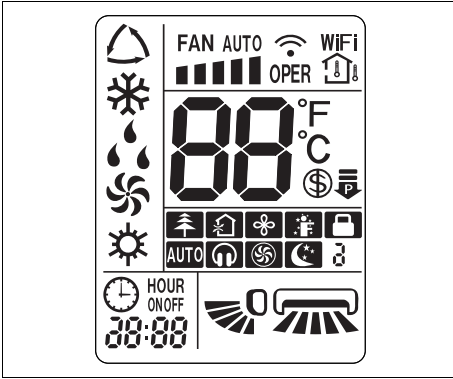

Sembol	Tanım
	Otomatik konum
	Soğutma modu
	Nem alma işletimi
	Havalandırma işletimi
	Isıtma modu
	Fan fonksiyonu ve hızı
	Veri aktarımı
	WLAN fonksiyonu etkinleştirildi
	Oda sıcaklığı görüntülenir
	Sıcaklık göstergesi
	Tasarruf fonksiyonu etkinleştirildi
	Güç sınırlamasının fonksiyonu
	İyonizasyon modu etkin
	Temiz hava modu etkinleştirildi (fonksiyon mevcut değil)

Sembol	Tanım
	X-Fan fonksiyonu
	I FEEL modu etkinleştirildi
	Uzaktan kumandayı kilitleme
	QUIET modu etkinleştirildi
	TURBO modu etkinleştirildi
	SLEEP modu etkinleştirildi
ON/OFF	TIMER modu etkinleştirildi (başlangıç zamanı/bitiş zamanı)
88:00 HOUR ON/OFF	Saat
	Dikey hava dağılımının işletme göstergesi
	Yatay hava dağılımının işletme göstergesi

4.2 Kontrol paneli

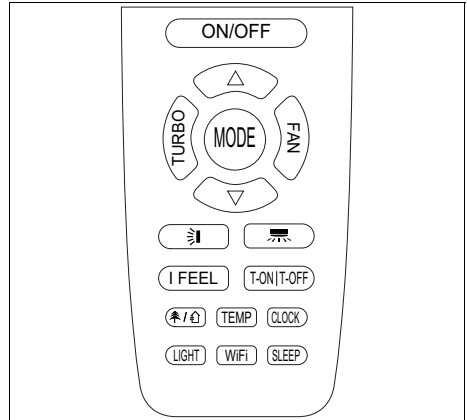

Tuş	Tanım
ON/OFF	Ürünün açılması/kapatılması
TURBO	TURBO modunun etkinleştirilmesi/devre dışı bırakılması
MODE	İşletme modu seçimi
FAN	Fan devri seçimi
▲	Ayar değerinin artırılması
▼	Ayar değerinin azaltılması
I FEEL	Dikey hava dağılımının seçimi
	Yatay hava dağılımı seçimi
I FEEL	I FEEL modunun etkinleştirilmesi/devre dışı bırakılması

Tuş	Tanım
T-ON/T-OFF	TIMER modunun etkinleştirilmesi/devre dışı bırakılması
	İyonizasyon modunu/temiz hava modunu etkinleştirme/devre dışı bırakma
TEMP	İstenen sıcaklık/Oda sıcaklığı göstergesi
CLOCK	Saatin ayarlanması
LIGHT	İç ünitenin gösterge aydınlatmasının etkinleştirilmesi/devre dışı bırakılması
WiFi	WLAN fonksiyonunun etkinleştirilmesi/devre dışı bırakılması
SLEEP	SLEEP modunun etkinleştirilmesi/devre dışı bırakılması

4.3 Pillerin takılması



Bilgi

Ürünü uzaktan kumanda ile çalıştırıyorsanız, uzaktan kumandayı doğrudan iç üniteye doğrultun.

Uzaktan kumandanın menzili yaklaşık 7 metredir. Flüoresan lambalı veya kablosuz telefonlu odalarda menzil azalabilir.

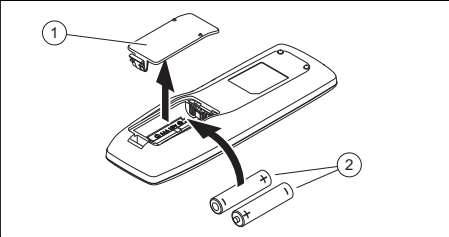





1. Batarya yuvasının kapağını (1) çıkarın.
2. 2 adet AAA pil yerleştirin (2). Kutupların doğru olduğundan emin olun (pil bölümüne bakın).
3. Pil yuvasının kapağını (1) tekrar takın.
▽ Ekran açılmazsa pillerin doğru takılıp takılmadığını kontrol edin.

4.4 Ürünün açılması/kapatılması

- ▶ Ürünü açmak veya kapatmak için **ON/OFF** butonuna basın.

4.5 İşletme modunun seçilmesi



- ▶ İşletme modları arasında geçiş yapmak ve bir işletme modu seçmek için, **MODE** butonuna basın:
 - ◁ Otomatik mod: 
 - ◁ Soğutma modu: 
 - ◁ Isıtma modu: 
 - ◁ Havalandırma modu: 
 - ◁ Nem alma modu: 

4.5.1 Otomatik konum

Otomatik modda ürün, oda sıcaklığına ve seçilen sıcaklığa bağlı olarak otomatik olarak soğutma veya ısıtma modunu seçer.



Talep sıcaklığı  veya  yardımıyla ayarlanabilir. (→ Bölüm 5.8)

Fan devir sayısı **FAN** yardımıyla ayarlanabilir. (→ Bölüm 4.5.4)



Dikey veya yatay hava dağılımı  veya  aracılığıyla ayarlanabilir. (→ Bölüm 5.5)

4.5.2 Soğutma

Soğutma işletiminde, iç ünite odayı ayarlanmış olan talep edilen sıcaklığa ulaşıncaya kadar soğutur.

Talep edilen sıcaklık  veya  yardımıyla ayarlanabilir. (→ Bölüm 5.8)

Fan devir sayısı **FAN** yardımıyla ayarlanabilir.

Dikey veya yatay hava dağılımı  veya  aracılığıyla ayarlanabilir. (→ Bölüm 5.5)



Bilgi

Ürün uzun süre yüksek nem oranında soğutma işletiminde çalışırsa çıkış izgarasından su damlayabilir.

4.5.3 Isıtma konumu

Isıtma, iç ünite odayı ayarlanmış olan talep edilen sıcaklığa ulaşıncaya kadar ısıtır.

Talep edilen sıcaklık (▲) veya (▼) yardımıyla ayarlanabilir. (→ Bölüm 5.8)

Fan devir sayısı (FAN) yardımıyla ayarlanabilir.

Dikey veya yatay hava dağılımı (☰) veya (☷) aracılığıyla ayarlanabilir. (→ Bölüm 5.5)

4.5.4 Havalandırma işletimi

Havalandırma işletiminde, iç ünite ortam havasını sirküle eder.

Bu sırada oda sıcaklığı değişmez.

Fan devir sayısı (FAN) yardımıyla ayarlanabilir.

Dikey veya yatay hava dağılımı (☰) veya (☷) aracılığıyla ayarlanabilir. (→ Bölüm 5.5)

4.5.5 Nem alma işletimi

Nem alma modunda iç ünite havadaki nemi azaltır.

Fan devir sayısı varsayılan olarak düşük hıza ayarlanmıştır ve ayarlanamaz.

Dikey veya yatay hava dağılımı (☰) veya (☷) aracılığıyla ayarlanabilir. (→ Bölüm 5.5)

5 Kullanım ve gösterge fonksiyonları

5.1 Saatin ayarlanması

1. (CLOCK) seçeneğine basın.
◁ Ekranda ⌚ yanıp söner.
2. Zamanı ayarlayın. (→ Bölüm 5.7)
3. Ayarı onaylamak için (CLOCK) tuşuna basın.

5.2 İç ünite ekran aydınlatmasının açılması/kapatılması

- ▶ İç ünitenin ekran aydınlatmasını açmak veya kapatmak için, (LIGHT) butonuna basın.

5.3 Sıcaklık göstergesi biriminin değiştirilmesi

Koşul: Ürün kapalı.

- ▶ Sıcaklığı uzaktan kumanda ekranında santigrat veya fahrenheit olarak görüntülemek için, (▼) ve (MODE) butonlarına aynı anda basın.

5.4 Sıcaklık göstergesinin değiştirilmesi

1. İç ünite ekranında istenen sıcaklığı göstermek için (TEMP) tuşuna basın.
2. İç ünite ekranında oda sıcaklığını göstermek için (TEMP) tuşuna tekrar basın ve (↶) uzaktan kumanda ekranında gösterilir.

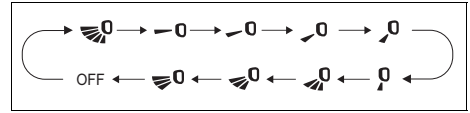

5.5 Dikey hava dağılımının ayarlanması

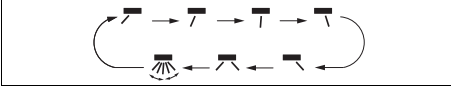

1. (☷) seçeneğine basın.
◁ Uzaktan kumanda ekranında dikey hava dağılımı fonksiyon göstergesi görünür.
2. **Alternatif :**
 - ▶ Dikey hava dağılımının farklı yönleri arasında geçiş yapmak için, (☷) butonuna yeniden basın:
 - Tüm açık boyunca salınan hava akışı.
 - Dar bir alanda hava akışı (farklı açılar seçilebilir).
 - Küçük bir açıda salınan hava akışı (farklı açılar seçilebilir).

5.6 Yatay hava dağılımının ayarlanması







1.  tuşuna basın.
◁ Uzaktan kumanda ekranında yatay hava dağılımına yönelik fonksiyon göstergesi görünür. .
2. **Alternatif :**
 - ▶ Yatay hava dağılımının farklı yönleri arasında geçiş yapmak için,  tuşuna yeniden basın:
 - Tüm açı boyunca salınan hava akışı,
 - Dar bir alanda hava akışı (farklı açılar seçilebilir),
 - Küçük bir açıda salınan hava akışı (farklı açılar seçilebilir)

5.7 Zamanların ayarlanması







Bilgi



Bu fonksiyon tüm işletme modlarında mevcut değildir.

1. Clock tuşuna bastığınızda kumanda ünitesinin ekranında saat yanıp söner.
2. Zamanları 1 dakika değiştirmek için,  veya  butonlarından birine basın.
3. **Alternatif :**
 - ▶ Zamanları daha hızlı değiştirmek için  veya  butonlarından birine basın ve bunu basılı tutun.

5.8 Talep edilen sıcaklığın ayarlanması

1. Talep edilen sıcaklığı ayarlamak için,  veya  butonlarından birine basın.
2. Talep edilen sıcaklığı her seferinde 1 derece değiştirmek için,  veya  butonlarından birine yeniden basın.

3. Alternatif :

- ▶ Talep edilen sıcaklığı daha hızlı değiştirmek için,  veya  butonlarından birine basın ve bunu basılı tutun.

5.9 Fan devir sayısının ayarlanması



Bilgi

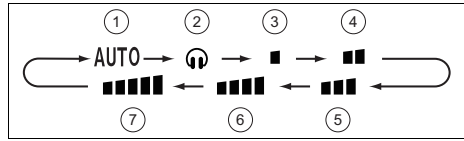

Bu fonksiyon tüm işletme modlarında mevcut değildir.

Aşağıdaki fonksiyon sırasına uyararak fanın devir sayısını ayarlamak için **FAN** tuşuna tıklayın:





- | | |
|-----------------------------------|------------------------------------|
| 1 Otomatik konum | 5 Orta fan devir sayısı |
| 2 Quiet modu | 6 Orta ila yüksek fan devir sayısı |
| 3 Düşük fan devir sayısı | 7 Yüksek fan devir sayısı |
| 4 Orta ila düşük fan devir sayısı | |

5.10 Uzaktan kumandanın kilitlemesi

- ▶ Uzaktan kumandayı kilitlemek veya kilidini açmak için,  ve  tuşlarına aynı anda basın.
 - ◁ Kilitli uzaktan kumandanın ekranında  kilit göstergesi görünür.

5.11 İyonizasyon fonksiyonu

İyonizasyon fonksiyonu ile ortam havası temizlenir. Uzaktan kumanda ekranında  sembolü görünürse bu fonksiyon devrededir. Fonksiyonu etkinleştirmek veya devre dışı bırakmak için  tuşuna basın.

5.12 Sleep fonksiyonu

Sleep-fonksiyonu ile oda sıcaklığı uyku saatlerinde ayarlanabilir. Bu fonksiyon konforu artırır ve 4 farklı ayar ile güç tüketimini optimize eder. Sleep-fonksiyonu ayarlanmadığında, sistem sıcaklığı otomatik olarak ayarlar.

5.12.1 Mod Sleep

Soğutma devresinde Sleep  modu etkinleştirildiğinde sıcaklık bir saat içerisinde 1 °C ve 2 saat çalıştıktan sonra 2 °C artar ve bu değerde tutulur.

Isıtma devresinde Sleep  modu etkinleştirildiğinde sıcaklık bir saat içerisinde 1 °C ve 2 saat çalıştıktan sonra 2 °C düşer ve bu değerde tutulur.

5.12.2 Sleep modu

5.12.2.1 Soğutma veya nem alma modu

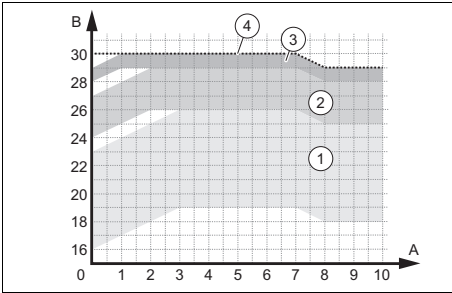

- | | |
|---|---|
| 1 Çalışma aralıkları – sıcaklık 16 ile 23 °C arasında ayarlanmıştır | 3 Çalışma aralıkları – sıcaklık 28 ile 29 °C arasında ayarlanmıştır |
| 2 Çalışma aralıkları – sıcaklık 24 ile 27 °C arasında ayarlanmıştır | 4 Çalışma aralıkları – sıcaklık 30 °C olarak ayarlanmıştır |



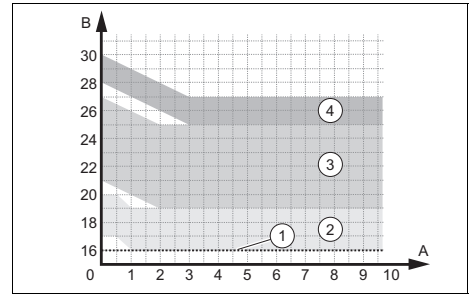



5.12.2.2 Isıtma konumu



- | | |
|---|---|
| 1 Çalışma aralıkları – sıcaklık 16 °C olarak ayarlanmıştır | 3 Çalışma aralıkları – sıcaklık 21 ile 27 °C arasında ayarlanmıştır |
| 2 Çalışma aralıkları – sıcaklık 17 ile 20 °C arasında ayarlanmıştır | 4 Çalışma aralıkları – sıcaklık 28 ile 30 °C arasında ayarlanmıştır |

5.12.3 Sleep modu

Sleep modu  takip eden sekiz saatin her biri için sıcaklığın programlanmasını sağlar.

- ▶ Sleep  modunda, sıcaklık ayarına geçmek için **(TURBO)** düğmesine daha uzun tıklayın.
- ▶  ve  düğmelerini kullanarak istediğiniz sıcaklığı ayarlayın ve ardından ilk saat için sıcaklık seçimini onaylamak için **(TURBO)** düğmesine tekrar tıklayın.
- ▶ Takip eden sekiz saat içinde talep edilen sıcaklık seçimi için işlemi tekrarlayın.
 - ◁ Seçimden sonra, uzaktan kumandanın ekranı orijinal durumuna geri döner ve açık Sleep modunu  gösterir.
 - ◁ Programlama sırasında, 10 saniye içinde hiçbir düğmeye basılmazsa, uzaktan kumanda otomatik olarak Sleep modu  ayarından çıkar ve orijinal ekrana döner.
 - ◁ Ayar işlemi sırasında **(ON/OFF)**, **(MODE)**, **(SLEEP)** tuşlarına veya diğer fonksiyonlara basılırsa, Sleep  modu ayarından da çıkarılır.

5.12.4 Sleep fonksiyonunun ayarlanması

1. **MODE** tuşuna basın.
 - ◁ Ekranda farklı işletme modları görünür.
2. Soğutma devresini * ya da ısıtma devresini * seçin.
3. **SLEEP** modunu seçin.
 - ◁ Uzaktan kumanda ekranına bir kez bastığınızda Sleep C¹ modu, iki kez bastığınızda Sleep C² modu veya üç kez bastığınızda Sleep C³ modu fonksiyon göstergesi görünür.

5.13 TIMER modunun etkinleştirilmesi/devre dışı bırakılması

1. Ürün saatinin doğru ayarlandığından emin olun. (→ Bölüm 5.1)



Bilgi

T-ON|T-OFF tuşu, sol (Timer ON) ve sağ (Timer OFF) tarafta basılarak etkinleştirilen iki fonksiyona sahiptir.

2. **T-ON|T-OFF** seçeneğine basın.
 - ◁ Ürünün mevcut işletme durumuna (kapalı/açık) bağlı olarak, ekranda ON veya OFF yanıp söner.
3. Zamanı ayarlayın. (→ Bölüm 5.7)
4. Ayarlanan başlangıç veya bitiş zamanını onaylamak için, **T-ON|T-OFF** butonuna basın.
 - ◁ ON veya OFF ekranda sürekli olarak görüntülenir.
 - ◁ Kapatılmış olan ürün ayarlanan başlangıç zamanında açılır veya açılmış olan ürün ayarlanan bitiş zamanında kapanır.
5. Etkinleştirilmiş olan TIMER modunu devre dışı bırakmak için, **T-ON|T-OFF** butonuna basın.

5.14 TURBO modunun etkinleştirilmesi



Bilgi

TURBO modu soğutma işletiminde ve ısıtma işletiminde kullanılabilir.

- ▶ TURBO modunu etkinleştirmek/devre dışı bırakmak için, **TURBO** butonuna basın.
 - ◁ Ürün, TURBO modunda maksimum fan hızında çalışır.

5.15 I FEEL modunun etkinleştirilmesi/devre dışı bırakılması



Bilgi

oda sıcaklığını ve hava akışını daha iyi kontrol etmek için, I FEEL modu uzaktan kumandanın sıcaklık sensöründen yararlanır.

1. I FEEL modunu etkinleştirmek/devre dışı bırakmak için, **I FEEL** butonuna basın.
 - ◁ I FEEL modu etkinleştirildiğinde, * göstergesi ekrana gelir.

Koşul: I FEEL modu etkinleştirilmis

- ▶ Uzaktan kumandanın,
 - yakında bulunduğundan,
 - iç ünitenin menzili dahilinde bulunduğundan ve
 - bir ısıtma veya soğutma kaynağının yakınında bulunmadığından emin olun.

5.16 Tasarruf fonksiyonunun etkinleştirilmesi/devre dışı bırakılması



Bilgi

Tasarruf fonksiyonu, oda sıcaklığını ısıtma konumunda 8°C'nin üzerinde, soğutma konumunda ise 27°C'nin altında tutar.

Soğutma konumu

1. Soğutma işletimini  seçin.
2. Tasarruf fonksiyonu etkinleştirmek/devre dışı bırakmak için, **TEMP** ve **CLOCK** butonlarını aynı anda basılı tutun.
 - ◁ Uzaktan kumanda ekranı "SE"yi gösterir ve ünite en iyi performansı ve enerji tasarrufunu elde etmek için sıcaklığı otomatik olarak ayarlar.



Bilgi



Soğutma işletimi tasarruf fonksiyonunda, fan hızı varsayılan olarak otomatik işleme ayarlanır ve ayarlanamaz.



Bilgi

Soğutma işletimi tasarruf fonksiyonu Sleep fonksiyonuyla eşleşmiyor.

Isıtma konumu

3. Isıtma devresini  seçin.
4. Tasarruf fonksiyonu etkinleştirmek/devre dışı bırakmak için, **TEMP** ve **CLOCK** butonlarını aynı anda basılı tutun.
 - ◁ Uzaktan kumanda ekranı "8" ve 'yi gösterir, ve iç ünitenin ekranı "8"i gösterir.
 - ◁ Cihaz oda sıcaklığını 8 °C'nin üzerinde tutar.



Bilgi

Isıtma devresi tasarruf fonksiyonunda, fan hızı varsayılan olarak otomatik işleme ayarlanır ve ayarlanamaz.



Bilgi

Isıtma devresi tasarruf fonksiyonu Sleep fonksiyonuyla eşleşmiyor.





Bilgi

Sıcaklık göstergesi birimi Fahrenheit olduğunda, uzaktan kumanda ve iç ünite ekranlarında "8" yerine "46" gösterilir.

5.17 Güç sınırlamasının fonksiyonu

Güç sınırlama fonksiyonu kompresörün frekansını düşürür, böylece ünitenin tüketimini sınırlar ve basınç seviyesini ve ses yoğunluğunu düşürür.

- ▶ Fonksiyonu etkinleştirmek için **MODE** ve **SLEEP** tuşlarına aynı anda basın.
 - ◁ Uzaktan kumanda ekranında  sembolü görünür ve kompresörün frekansı %75'e düşürülür.
- ▶ Fonksiyonu artırmak için **MODE** ve **SLEEP** tuşlarına aynı anda tekrar basın.
 - ◁ Sembol uzaktan kumandanın ekranında görünür .
- ▶ Fonksiyonu devre dışı bırakmak için **MODE** ve **SLEEP** tuşlarına aynı anda tekrar basın, bu sayede kompresörün frekansı %50'ye düşürülür.



Bilgi

Ünite kapatıldığında, güç sınırlama işlevi iptal edilir. Fonksiyonu yeniden etkinleştirmek isterseniz, ünite çalışırken **MODE** ve **SLEEP** tuşlarına aynı anda tekrar basın.

Mevcut güç modun maksimum gücünün  altındaysa, bu mod açıkken güç sınırlandırılmaz. Bir dış ünite ve iki veya daha fazla iç ünite ile kurulum yaparken, iç ünitelerden birinde güç sınırlama fonksiyonu açılırsa, dış ünite güç sınırlama moduna girer, iki iç ünite de güç sınırlama modu açılırsa, dış ünite kendini iki iç ünitenin daha düşük gücüne sınırlar.

5.18 İç ünitenin kendi kendini temizleme fonksiyonu

Kendi kendini temizleme fonksiyonu, iç üniteadaki nemi ortadan kaldırarak kir ve küf birikmesini önler.

Kendi kendini temizleme fonksiyonu etkinleştirildiğinde, birim düşük fan devir sayısında soğutma modunda çalışmaya başlar. Bu işlem sırasında yoğunlaşma suyu pildeki tozu yıkar. Ardından cihaz ısıtma devresinde geçer ve fan düşük hızda çalışarak pili ve ünitenin içini kurutur. Son olarak, ünite kurutma işlemini tamamlamak için havalandırma moduna geçer.

5.19 İç ünitenin kendi kendini temizleme fonksiyonunun etkinleştirilmesi

1. Cihaz kapalıyken, kendi kendini temizleme fonksiyonunu başlatmak için **MODE** ve **FAN** tuşlarına aynı anda 5 saniye boyunca basın.
 - ◁ İç ünite ekranında CL harfleri gösterilir.
2. Bu fonksiyonu durdurmak için **MODE** ve **FAN** tuşlarına tekrar basın.
 - ◁ Kendi kendini temizleme fonksiyonu işlem tamamlanmadan önce durdurulursa, cihazı kurutmak için fan açıkken ünite bir süre daha düşük devir sayısında çalışmaya devam edecektir.



Bilgi

Kendi kendini temizleme fonksiyonunun tüm süreci yaklaşık 30 dakika sürer.

5.20 Birden fazla iç ünite ile çalışma

Klima sisteminizde birden fazla iç ünite mevcutsa her bir oda için sıcaklık ayarı birbirinden bağımsız olarak gerçekleştirilir. Sistemin düzgün biçimde çalışabilmesi için tüm iç ünitelerin ısıtma devresinde veya soğutma devresinde olmasına dikkat edin.

6 BağlanabilirlikWi-Fi

6.1 WiFi fonksiyonu

Geçerlilik: VAIB1-020WNI VEYA VAIB1-025WNI VEYA VAIB1-035WNI VEYA VAIB1-050WNI VEYA VAIB1-065WNI

WiFi fonksiyonu, kullanıcının klimayı cep telefonuna veya tablete bağlayarak bir uygulama aracılığıyla çalışmayı veya programlamayı uzaktan kontrol etmesini sağlar.

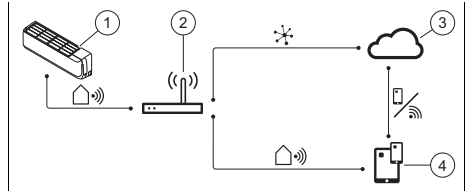

- | | |
|-------------------------|---|
| 1 Akıllı iç ünite | 3 Cloud |
| 2 Kablosuz yönlendirici | 4 Mobil cihazları kontrol etmek için uygulama |

6.2 WiFi fonksiyonunun etkinleştirilmesi/devre dışı bırakılması

1. WiFi fonksiyonunu etkinleştirmek için, **WiFi** butonuna basın.
 - ◁ Ekranda **WiFi** görünür.
2. WiFi fonksiyonunu devre dışı bırakmak için, **WiFi** butonuna basın ve bunu 5 saniye basılı tutun.

6.3 Uygulamanın indirilmesi ve kurulması



Bilgi

Uygulamanın size Vaillant ile bağlantısı olmayan harici bir tedarikçi tarafından sağlandığını lütfen unutmayın.

Vaillant bu üçüncü taraf uygulamanın işlevi, özellikleri, kullanılabilirliği ve kapsamı konusunda hiçbir sorumluluk kabul etmez.

Uygulamayı kullanmaya karar verirseniz, harici tedarikçinin genel hüküm ve koşullarına tabi olursunuz.

Bu uygulamanın belirli işlevleri için hiçbir garanti vermiyoruz ve geçerli yasalar tarafından öngörülmedikçe hiçbir sorumluluk kabul etmiyoruz.

Verilerinizin saklanması, kullanılması ve işlenmesinden harici tedarikçi sorumludur.

Uygulamayı yüklemeye başlamadan önce, tedarikçinin uygulamanın kullanımı için geçerli olan veri koruma hükümlerine göz atın.

Vaillant harici tedarikçiye iletilen verilerinizi kaydetmez veya saklamaz.

Uygulamayı indirmek ve yüklemek için QR kodu



7 Temizlik ve bakım

7.1 Ürünün bakımı

- Kapağı nemli bir bez ve çözücü madde içermeyen sabunla temizleyin.
- Sprey, aşındırıcı maddeler, bulaşık deterjanları, çözücü madde veya klor içeren temizlik maddeleri kullanmayın.

7.2 İç ünitenin temizlenmesi

1. İç ünite muhafazasını yumuşak ve kuru bir bezle silin.
2. İnatçı kir birikimi varsa muhafazayı su ve doğal bir temizleme maddesi kullanarak temizleyin.
 - İç ünitenin iç kısmında temizleme maddeleri kullanmayın.

7.3 Dış ünitenin temizlenmesi

1. Dış ünite muhafazasını kuru bir bezle silin.
2. Gerekirse hava girişi yüzeyindeki kirleri de temizleyin.
3. Dış ünite tozlu bir ortamda bulunuyorsa eşanjörün lamellerini düzenli olarak yumuşak bir fırça ile temizleyin.

7.4 Uzaktan kumanda cihazının temizlenmesi

- Uzaktan kumandayı temizlemek için sadece kuru bir bez kullanın.

7.5 Bakım

Ürünün sürekli çalışmaya hazır olması ve işletim güvenliği, güvenilirliği ve yüksek kullanım ömrü için ön koşul bir yetkili VRF servisi tarafından ürünün yıllık kontrolünün/bakımının yapılmasıdır.

8 Ürünün devre dışı bırakılması

8.1 Ürünü geçici olarak devre dışı bırakma

- ▶ Açma/kapatma düğmesine basın.
 - ◁ Ekran söner.

8.2 Ürünün nihai olarak devre dışı bırakılması

- ▶ Ürünün nihai olarak işletimden alınması için yetkili bir montajcıyı görevlendirin. Lütfen yetkili bir bayiye başvurun.

8.2.1 Soğutucu maddenin yok edilmesi

Üründe atmosfere salınmasına izin verilmeyen soğutucu madde R32 bulunur.

- ▶ Soğutucu madde sadece yetkili montaj elemanı tarafından imha edilmelidir.

9 Geri dönüşüm ve atıkların yok edilmesi

Ambalaj atıklarının yok edilmesi

- ▶ Ambalajın yok edilmesini ürünün montajını gerçekleştiren yetkili servise bırakın.

Ürünün imha edilmesi



■ Ürün bu işaretle işaretlenmişse:

- ▶ Bu durumda, ürünü ev çöpüne atmayın.
- ▶ Bunun yerine ürünü elektrikli ve elektronik eski cihazların geri dönüştürüldüğü bir toplama merkezine verin.

Pillerin/bataryaların imha edilmesi



■ Üründe bu simgeyle işaretlenmiş piller/bataryalar varsa:

- ▶ Pilleri/bataryaları bu durumda bir pil/batarya toplama merkezine verin.
 - ◁ **Ön koşul:** Piller/bataryalar, ürüne zarar vermeden üründen çıkarılabilir.

Aksi takdirde piller/bataryalar ürünle birlikte atılacaktır.

- ▶ Piller/bataryalar sağlığa ve çevreye zararlı maddeler içerebileceğinden, yasal gerekliliklere göre, kullanılmış pillerin iadesi zorunludur.

Kişisel verilerin silinmesi

Kişisel veriler yetkisiz üçüncü şahıslar tarafından kötüye kullanılabilir.

Ürün kişisel veriler içeriyorsa:

- ▶ Ürünü atmadan önce, ürün üzerinde veya içinde kişisel olarak tanımlanabilir hiçbir bilgi bulunmadığından emin olun (örn. çevrimiçi oturum açma verileri veya benzeri).

10 Garanti ve müşteri hizmetleri

10.1 Garanti

Üreticinin garantisi ile ilgili bilgiler için bkz. Country specifics.

10.2 Müşteri hizmetleri

Müşteri hizmetlerinin iletişim bilgilerine, Country specifics üzerinden veya web sitemizden ulaşabilirsiniz.

A Arıza giderme

Arıza	Olası nedenler	Giderilmesi
Uzaktan kumanda ekranı açılmıyor	Pillerin doğru takılıp takılmadığını kontrol edin.	Kutup bağlantılarının doğru olmasına dikkat edin.
	Piller boşalmış	Pilleri değiştirin. Her zaman iki pili aynı anda değiştirin.
Sistem hemen çalışmaya başlamıyor	Sistem bir kapatma sonrasında hemen çalışmaya başlamıyor.	Koruma amacıyla sistem her durdurma sonrasında en az 3 dakika kapalı kalır. Bu sürenin sonunda yeniden açın.
	Fiş prizden çekilip tekrar takıldığında ürünü korumak için koruma devresi etkinleşir.	
Sistem devre dışı (fan çalışmıyor)	Şebeke bağlantı kablosu bağlı değil	Fişi prize takın ve iç üniteyi çalıştırın.
	Elektrik beslemesi kesilmiş	Sistemin/Tesisatın elektrik beslemesini tekrar açın.
	Sigorta arızalı	Yetkili servisi bilgilendirin.
Yetersiz soğutma veya ısıtma	Kapılar ve/veya pencereler açık	Kapıları ve/veya pencereleri kapatın.
	Oda içinde ısı kaynağı oluşmuş (odada çok sayıda insan var)	Mümkünse ısı kaynağından kurtulun.
	Termostat soğutma devresinde çok yüksek bir sıcaklık değerine ayarlanmış	Sıcaklığı optimum seviyeye ayarlayın.
	Termostat ısıtma devresinde çok düşük bir sıcaklık değerine ayarlanmış	Sıcaklığı optimum seviyeye ayarlayın.
	Hava filtresi kirlenmiş veya tıkanmış	Hava filtrelerini temizleyin.
	Hava girişinin veya çıkışının önünde engel var	Sağlıklı bir hava sirkülasyonu sağlamak için engeller varsa bunları kaldırın.
	Oda sıcaklığı belirlenen seviyeye ulaşmıyor	Biraz bekleyin.
	Ürün soğutma konumunda çalışırken pencereden doğrudan güneş ışığı giriyor	İç üniteyi güneş ışığından koruyun (Örneğin: Perde takın, panjurları kapatın, ...).
Ses oluşumu	Çalışma sırasında veya ünite kapalıyken bir çıtırtı sesi duyuluyor. İlk 2 - 3 dakika boyunca ses en yüksek seviyede duyuluyor.	Bu çıtırtı sesi, ünite içinde akan soğutucu maddeden kaynaklanır. Bu ses hatalı bir işleme işaret etmez.
	Sistem işletimi sırasında bir çıtırtı duyuluyor	Bu ses, sıcaklık değişimlerinden kaynaklanır ve gövdenin genişmesine veya çekmesine bağlı olarak ortaya çıkar. Bu ses hatalı bir işleme işaret etmez.
	Sistem işletimi sırasında duyulan yüksek bir hava sesi, hava filtresinin kirlenmiş olduğuna işaret edebilir	Hava filtresini iyice temizleyin.

Arıza	Olası nedenler	Giderilmesi
Koku oluşumu	Sistem ortam havasındaki kokuları sirküle eder (sigara veya mobilya kokuları)	Düzeltilici bir önlem alınmasına gerek yoktur
Buğulanma veya buhar oluşumu	Isıtma devresinde veya düşük sıcaklıklarda dış ünite buz çözme işlemi sırasında buhar üretebilir.	Düzeltilici bir önlem alınmasına gerek yoktur
İç ünite ekranında E07 görünmüyor.	Klima sisteminin münferit iç üniteleri aynı işletme modunda konfigüre edilmiş.	Tüm iç üniteleri soğutma devresine veya ısıtma devresine ayarlayın.

Country specifics

1 AL, Albania

1.1 Garancia

Për informacione lidhur me garancinë e prodhimit, mund të shkruani në adresën që gjeni në faqen e pasme.

1.2 Shërbimi i klientit

Për të dhënat e kontaktit për shërbimin tonë të klientit, mund të shkruani në adresën që gjeni në faqen e pasme ose në faqen e internetit www.vaillant.com.

1.3 AL, Albania

Vaillant d.o.o.

Heinzelova 60

10000 Zagreb

Hrvatska

Tel. 01 6188 670

Tel. 01 6188 671

Tel. 01 6064 380

Tehnički odjel 01 6188 673

info@vaillant.hr

www.vaillant.hr

2 BA, Bosnia

2.1 Jamstvo

Informacije o jamstvu proizvođača zatražite na adresi za kontakt navedenoj na stražnjoj strani.

2.2 Servisna služba za korisnike

Podaci za kontakt naše servisne službe za korisnike možete naći u adresi navedenoj na stražnjoj strani ili na www.vaillant.ba.

2.3 Garancija

Informacije o garanciji proizvođača možete da dobijete na adresi za kontakt navedenoj na poleđini.

2.4 Služba za korisnike

Podaci za kontakt naše službe za korisnike možete pronaći na adresi datoj na poleđini ili na www.vaillant.ba.

2.5 BA, Bosnia

Vaillant d.o.o.

Bulevar Meše Selimovića 81A

BiH Sarajevo

Bosna i Hercegovina

Tel. 033 6106 35

Fax 033 6106 42

vaillant@bih.net.ba

www.vaillant.ba

3 GR, Greece

3.1 Εγγύηση

Πληροφορίες για την εγγύηση κατασκευαστή μπορείτε να λάβετε από την αναφερόμενη διεύθυνση επικοινωνίας στην πίσω πλευρά.

3.2 Τμήμα εξυπηρέτησης Πελατών

Στοιχεία επικοινωνίας για το τμήμα εξυπηρέτησης πελατών θα βρείτε στην αναφερόμενη διεύθυνση στην πίσω πλευρά ή στην ιστοσελίδα www.vaillant.info.

3.3 GR, Greece

Vaillant Group International GmbH

Berghauser Str. 40

42859 Remscheid

Deutschland

Tel. +49 (0)2191 18 0

www.vaillant.com

4 HR, Croatia

4.1 Jamstvo

Informacije o jamstvu proizvođača zatražite na adresi za kontakt navedenoj na stražnjoj strani.

4.2 Servisna služba za korisnike

Podaci za kontakt naše servisne službe za korisnike možete naći u adresi navedenoj na stražnjoj strani ili na www.vaillant.hr.

4.3 HR, Croatia

Vaillant d.o.o.

Heinzelova 60

10000 Zagreb

Hrvatska

Tel. 01 6188 670

Tel. 01 6188 671

Tel. 01 6064 380

Tehnički odjel 01 6188 673

info@vaillant.hr

www.vaillant.hr

4.3.1 Namjenska uporaba

Napomene o zakonu o održivom gospodarenju otpadom i uredbi o starim električnim i elektroničkim uređajima možete pronaći na Vaillantovoj internetskoj stranici www.vaillant.hr.

5 ME, Montenegro

5.1 Servisna služba za korisnike

Podaci za kontakt naše servisne službe za korisnike možete naći u adresi navedenoj na stražnjoj strani ili na www.vaillant.com.

5.2 Jamstvo

Informacije o jamstvu proizvođača zatražite na adresi za kontakt navedenoj na stražnjoj strani.

5.3 Služba za korisnike

Podaci za kontakt naše službe za korisnike možete pronaći na adresi datoj na poleđini ili na www.vaillant.com.

5.4 Garancija

Informacije o garanciji proizvođača možete da dobijete na adresi za kontakt navedenoj na poleđini.

5.5 ME, Montenegro

Vaillant d.o.o.

Heinzelova 60

10000 Zagreb

Hrvatska

Tel. 01 6188 670

Tel. 01 6188 671

Tel. 01 6064 380

Tehnički odjel 01 6188 673

info@vaillant.hr

www.vaillant.hr

6 MK, North Macedonia

6.1 Гаранција

Информации за гаранцијата на производителот ќе добиете на адресата за контакт што е наведена долу на задната страна.

6.2 Сервисна служба

Податоците за контакт со нашата сервисна служба ќе ги добиете на адресата што е наведена долу на задната страна или на www.vaillant.com.

6.3 MK, Macedonia

Vaillant d.o.o.

Heinzelova 60

10000 Zagreb

Hrvatska

Tel. 01 6188 670

Tel. 01 6188 671

Tel. 01 6064 380

Tehnički odjel 01 6188 673

info@vaillant.hr

www.vaillant.hr

7 RO, Romania

7.1 Garanția

Puteți solicita informații privind garanția producătorului la adresa de contact indicată pe partea posterioară.

7.2 Serviciul de asistență tehnică

Datele de contact pentru serviciul nostru de asistență tehnică le găsiți la adresa indicată pe partea posterioară sau pe www.vaillant.com.ro.

7.3 RO, Romania

Vaillant Group România S. R. L.

Soseaua Bucuresti Nord nr. 10 incinta
Global City Business Park, Cladirea O21,
parter si etaj 1

077190 Voluntari jud. Ilfov

România

Tel. +40 (0) 21 209 8888

Fax +40 (0) 21 232 2 275

office@vaillant.com.ro

www.vaillant.com.ro

8 RS, Serbia

8.1 Garancija

Informacije o garanciji proizvođača možete da dobijete na adresi za kontakt navedenoj na poleđini.

8.2 Služba za korisnike

Podaci za kontakt naše službe za korisnike možete pronaći na adresi datoj na poleđini ili na www.vaillant.rs.

8.3 RS, Serbia

Vaillant d.o.o.

Radnička 59

11030 Beograd

Srbija

Tel. 011 3540 050

Tel. 011 3540 250

Tel. 011 3540 466

Fax 011 2544 390

info@vaillant.rs

www.vaillant.rs

8.3.1 Nacionalni znak ispitivanja za Srbiju



Pomoću ispitnog žiga se dokumentuje, da proizvodi u skladu sa pločicom sa oznakom tipa ispunjavaju zahteve svih nacionalnih propisa u Srbiji.

9 SI, Slovenia

9.1 Garancija

Informacije o garanciji proizvajalca lahko dobite na kontaktnem naslovu, ki je naveden na zadnji strani.

9.2 Servisna služba

Kontaktни податки za našo servisno službo z naslovi so navedeni na zadnji strani oz. so na voljo na spletni strani www.vaillant.si.

9.3 SI, Slovenia

Vaillant d.o.o.

Dolenjska c. 242 b
1000 Ljubljana
Slovenija

Tel. 01 28093 40

Tel. 01 28093 42

Tel. 01 28093 46

Tehnični oddelek 01 28093 45

Fax 01 28093 44

info@vaillant.si

www.vaillant.si

10.5 XK, Kosovo

Vaillant d.o.o.

Heinzlova 60

10000 Zagreb

Hrvatska

Tel. 01 6188 670

Tel. 01 6188 671

Tel. 01 6064 380

Tehnički odjel 01 6188 673

info@vaillant.hr

www.vaillant.hr

10 XK, Kosovo

10.1 Garancia

Për informacione lidhur me garancinë e prodhimit, mund të shkruani në adresën që gjeni në faqen e pasme.

10.2 Shërbimi i klientit

Për të dhënat e kontaktit për shërbimin tonë të klientit, mund të shkruani në adresën që gjeni në faqen e pasme ose në faqen e internetit www.vaillant.com.

10.3 Garancija

Informacije o garanciji proizvođača možete da dobijete na adresi za kontakt navedenoj na poledini.

10.4 Služba za korisnike

Podaci za kontakt naše službe za korisnike možete pronaći na adresi datoj na poledini ili na www.vaillant.com.

Country specifics

1 TR, Turkey

1.1 Kurulum bilgileri

Ürünün kurulumu ile ilgili bilgiler aşağıda verilmiştir.

1. Bu ürün yalnızca Vaillant yetkili satıcılarının uzman montajcıları tarafından monte edilebilir. Bu uzman montajcı, kurulumun geçerli yönetmeliklere, kurallara ve şartnamelere uygun olmasını sağlamaktan sorumludur. Ürün üzerindeki tamir ve bakım çalışmaları Vaillant teknik servisi tarafından yapılmalıdır.
2. Bu ürünün kurulumuyla ilgili bilgi ve şemalar, bu kılavuzla birlikte verilen montaj kılavuzunun "Kurulum" bölümünde bulunabilir.
3. Ürünün teknik verileri, bu kılavuzla birlikte verilen montaj kılavuzunun "Teknik veriler" bölümünde bulunabilir.

1.2 Tüketici bilgisi

Tüketicinin seçimlik hakları

1. Malın ayıplı olduğunun anlaşılması durumunda tüketici;
 - 1.1 Satılanı geri vermeye hazır olduğunu bildirerek sözleşmeden dönme,
 - 1.2 Satılanı alıkoyup ayıp oranında satış bedelinden indirim isteme,
 - 1.3 Aşırı bir masraf gerektirmediği takdirde, bütün masrafları satıcıya ait olmak üzere satılanın ücretsiz onarılmasını isteme,
 - 1.4 İmkân varsa, satılanın ayıpsız bir misli ile değiştirilmesini isteme, seçimlik haklarından birini kullanabilir. Satıcı, tüketicinin tercih ettiği bu talebi yerine getirmekle yükümlüdür.
2. Ücretsiz onarım veya malın ayıpsız misli ile değiştirilmesi hakları üretici veya ithalatçıya karşı da kullanılabilir.

Bu fıkradaki hakların yerine getirilmesi konusunda satıcı, üretici ve ithalatçı müteselsilen sorumludur. Üretici veya ithalatçı, malın kendisi tarafından piyasaya sürülmesinden sonra ayıbın doğduğunu ispat ettiği takdirde sorumlu tutulmaz.

3. Ücretsiz onarım veya malın ayıpsız misli ile değiştirilmesinin satıcı için orantısız güçlükleri beraberinde getirecek olması hâlinde tüketici, sözleşmeden dönme veya ayıp oranında bedelden indirim haklarından birini kullanabilir. Orantısızlığın tayininde malın ayıpsız değeri, ayıbın önemi ve diğer seçimlik haklara başvurunun tüketici açısından sorun teşkil edip etmeyeceği gibi hususlar dikkate alınır.
4. Ücretsiz onarım veya malın ayıpsız misli ile değiştirilmesi haklarından birinin seçilmesi durumunda bu talebin satıcıya, üreticiye veya ithalatçıya yöneltilmesinden itibaren azami otuz iş günü içinde yerine getirilmesi zorunludur. Ancak, 6502 sayılı Tüketicinin Korunması Hakkında Kanun'un 58 inci maddesi uyarınca çıkarılan yönetmelik eki listede yer alan mallara ilişkin, tüketicinin ücretsiz onarım talebi, yönetmelikte belirlenen azami tamir süresi içinde yerine getirilir. Aksi hâlde tüketici diğer seçimlik haklarını kullanmakta serbesttir.
5. Tüketicinin sözleşmeden dönme veya ayıp oranında bedelden indirim hakkını seçtiği durumlarda, ödemiş olduğu bedelin tümü veya bedelden yapılan indirim tutarı derhâl tüketiciye iade edilir.
6. Seçimlik hakların kullanılması nedeniyle ortaya çıkan tüm masraflar, tüketicinin seçtiği hakkı yerine getiren tarafça karşılanır. Tüketici bu seçimlik haklarından biri ile birlikte 11/1/2011 tarihli ve 6098 sayılı Türk Borçlar Kanunu hükümleri uyarınca tazminat da talep edebilir.

Tüketicinin şikayet ve itirazı durumunda

Tüketici, seçimlik haklarının kullanılması ile ilgili olarak çıkabilecek uyuşmazlıklarda yerleşim yerinin bulunduğu veya tüketici işleminin yapıldığı yerdeki **Tüketici Hakem Heyetine veya Tüketici Mahkemesine** başvurabilir.

Servis Bilgi Sistemi

Tüm yetkili servis istasyonu bilgilerimiz Ticaret Bakanlığı tarafından oluşturulan "Servis Bilgi Sistemi"nde (www.servis.gov.tr) yer almaktadır.

1.3 Garanti

Bu tip cihazların, Ticaret Bakanlığınca tespit edilen kullanım ömrü 10 yıldır.

Üretici garantisi hakkında daha fazla bilgiyi arka sayfadaki ilgili iletişim adresinden bulabilirsiniz.

1.4 Garanti

Üretici garantisine ilişkin bilgileri, arka sayfada belirtilen iletişim adresinden edinebilirsiniz.

1.5 Teknik Servisi

Servis ve yedek parça malzemelerinin temin edileceği yerlere ilişkin güncel iletişim bilgilerini, arka sayfada belirtilen adresten veya www.vaillant.com.tr internet adresinden edinebilirsiniz.

1.6 TR, Turkey

Vaillant Isı Sanayi ve Ticaret Ltd. Şti.

Atatürk Mahallesi Meriç Caddesi No: 1/4
34758 / Ataşehir – İstanbul

Türkiye

Tel. 0216 558 8000

Fax 0216 462 3424

Müşteri Hizmetleri 0850 2222888

vaillant@vaillant.com.tr

www.vaillant.com.tr

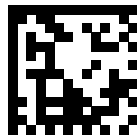

8000020935_03

Publisher/manufacture

Vaillant GmbH

Berghauser Str. 40 ■ 42859 Remscheid ■ Deutschland

Tel. +49 (0)2191 18 0 ■ Fax +49 (0)2191 18 2810

info@vaillant.de ■ www.vaillant.de

© These instructions, or parts thereof, are protected by copyright and may be reproduced or distributed only with the manufacturer's written consent. Subject to technical modifications.