

Za korisnika

Za uporabnika

Dla użytkownika



Upute za rukovanje aquaBLOCK Navodila za uporabo aquaBLOCK Instrukcja obsługi aquaPLUS

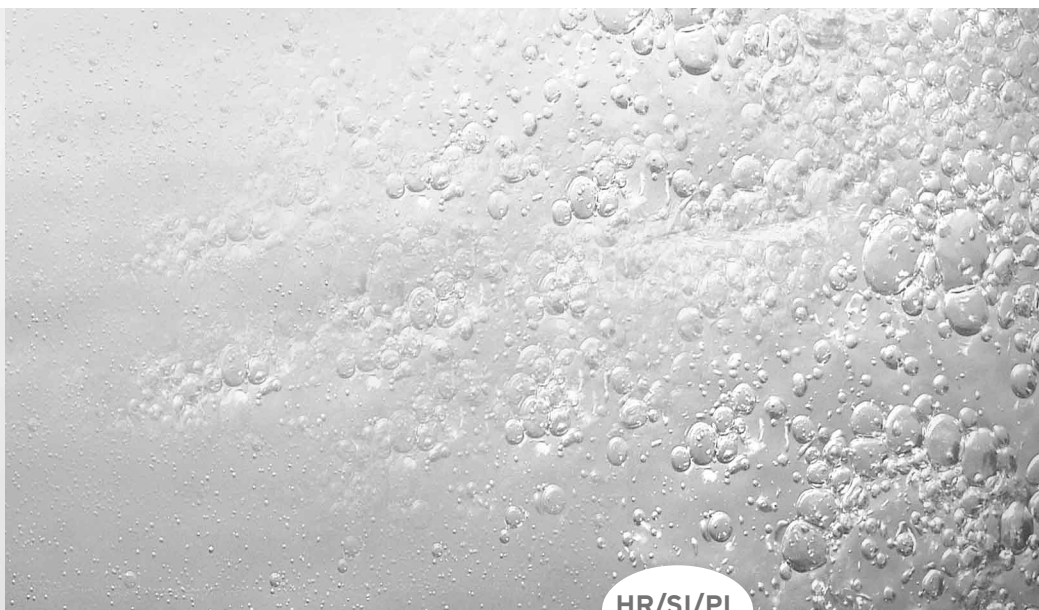
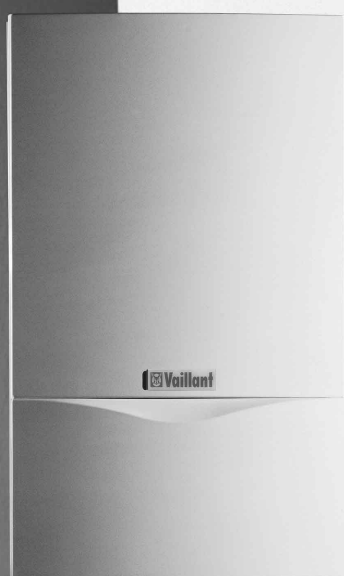

HR/SI/PL

Plinski zidni uredjaj sa spremnikom
Stenska ogrevalna naprava z
laminiranim vsebnikom
Gazowy wiszący kocioł grzewczy
z warstwowym podgrzewaczem
zasobnikowym

VUI 280-7

VUI 282-7

VUI 362-7 (HR/SI)



	Stran		Stran
Naputci u svezi dokumentacije	4	Opombe v zvezi z navodili	5
Uručivanje i čuvanje podloga	4	Namestitev in hranjenje dokumentacije	5
Upotrijebljeni simboli	4	Uporabljeni znaki	5
1 Općenito	6	1 Splošno	7
1.1 Odgovornost	6	1.1 Jamstvo	7
1.2 Korištenje u skladu s namjenom	6	1.2 Namembna uporaba	7
1.3 Oznaka CE	6	1.3 Oznaka CE	7
1.4 Uvjeti Jamstva	6	1.4 Garancijski pogoji	7
2 Sigurnost	8	2 Za vašo varnost	9
2.1 Napomene o sigurnosti	8	2.1 Navodila za varno uporabo	9
2.1.1 Postavljanje i podešavanje	8	2.1.1 Montaža in nastavitev	9
2.1.2 Miris plina	8	2.1.2 Vonj po plinu	9
2.1.3 Izmjene na uredjaju i u njegovoj okolini	8	2.1.3 Spremembe v neposredni bližini naprave	9
2.1.4 Eksplozivne i lako zapaljive tvari	8	2.1.4 Eksplozivne in lahko vnetljive snovi	9
2.1.5 Kontrola	8	2.1.5 Pregledovanje	9
2.1.6 Oplata u obliku ormarića	8	2.1.6 Vgradnja naprave v omaro	9
2.2 Napomene o mjerama opreza	10	2.2 Nasveti za zanesljivo obratovanje	11
2.2.1 Zaštita od korozije	10	2.2.1 Zaštita pred korozijo	11
2.2.2 Kontrola razine vode	10	2.2.2 Preverjanje stanja vode	11
2.2.3 Punjenje sustava centralnog grijanja	10	2.2.3 Polnjenje ogrevalnega sistema z vodo	11
2.2.4 Agregat za napajanje u slučaju nestanka struje	10	2.2.4 Generator	11
2.2.5 Slabo brtvljenje odn. propuštanje vode	10	2.2.5 Slabo tesnjenje	11
2.2.6 Priključni tlak vode za piće	10	2.2.6 Pitna voda-tlak priključka	11
3 Rukovanje	12	3 Uporaba naprave	13
3.1 Pregled	12	3.1 Pregled posluževalnih elementov	13
3.1.1 Elementi za rukovanje	12	3.1.1 Posluževalni elementi	13
3.1.2 Displej	12	3.1.2 Prikazovalnik	13
3.2 Ispitivanja prije puštanja u pogon	14	3.2 Preizkusi pred vklopom	15
3.2.1 Otvaranje zapornih naprava	14	3.2.1 Odpiranje zapornih naprav	15
3.2.2 Kontrola razine vode	14	3.2.2 Preverjanje ravni vode	15
3.3 Priprema tople vode	16	3.3 Priprava tople vode	17
3.3.1 Uključivanje i isključivanje funkcije toplog starta	16	3.3.1 Vklon in izklon funkcije topli zagon	17
3.3.2 Trošenje tople vode	18	3.3.2 Topla voda - priključki	19
3.4 Grijanje	18	3.4 Ogrevanje	19
3.4.1 Podešavanje temperature u polaznom vodu grijanja	18	3.4.1 Nastavitev odhodne temperature	19
3.4.2 Podešavanje vanjskih regulatora	20	3.4.2 Nastavitev zunanjega regulatorja	21
3.5 Prikazi stanja uredjaja	20	3.5 Izpis stanj naprave	21
3.6 Uklanjanje smetnji	22	3.6 Odprava motenj	23
3.6.1 Smetnje prilikom paljenja	22	3.6.1 Motnje pri vžigu	23
3.6.2 Smetnje u pripremi tople vode	22	3.6.2 Motnje pri pripravi tople vode	23
3.6.3 Smetnje odvodu dimnih plinova VUI 280-7	24	3.6.3 Motnje na dovodu svežega zraka/odvodu dimnih plinova VUI 280-7	25
3.6.4 Smetnje odvodu dimnih plinova VUI 282-7, 362-7	24	3.6.4 Motnje na dovodu svežega zraka/odvodu dimnih plinova VUI 282-7, 362-7	25
3.7 Isključivanje uredjaja	24	3.7 Izklon naprave	25
3.7.1 Isključivanje grijanja (ljetni režim rada)	24	3.7.1 Izklon ogrevanja (poletni režim)	25
3.7.2 Potpuno isključivanje uredjaja	26	3.7.2 Popoln izklon	27
3.8 Njega i kontrola uredjaja	26	3.8 Vzdrževanje in pregledovanje	27
3.9 Zaštita od niskih temperatura	26	3.9 Zaštita pred zmrzovanjem	27
3.10 Traženje uzroka smetnji	28	3.10 Iskanje napak	29
3.11 Punjenje uredjaja na strani grijanja	28	3.11 Polnjenje naprave in ogrevalnega sistema	29
3.12 Pražnjenje uredjaja na strani grijanja	30	3.12 Praznjenje naprave na strani ogrevalnega sistema	31
3.13 Punjenje uredjaja na strani vode	30	3.13 Polnjenje naprave na strani sanitarne vode	31
3.14 Pražnjenje uredjaja na strani vode	32	3.14 Praznjenje naprave na strani sanitarne vode	33

strona

Wskazówki dotyczące dokumentacji	5
Usytuowanie i przechowywanie dokumentacji	5
Stosowane symbole	5
1 Informacje dla klienta	7
1.1 Odpowiedzialność	7
1.2 Przeznaczenie	7
1.3 Oznakowanie CE	7
1.4 Gwarancja fabryczna	7
2 Bezpieczeństwo	9
2.1 Wskazówki dotyczące bezpieczeństwa	9
2.1.1 Pierwsze uruchomienie	9
2.1.2 Wyciek gazu	9
2.1.3 Zmiany w systemie grzewczym	9
2.1.4 Materiały wybuchowe i łatwopalne	9
2.1.5 Przeprowadzanie przeglądów	9
2.1.6 Obudowa szafkowa	9
2.2 Wskazówki dotyczące właściwej obsługi kotła	11
2.2.1 Zabezpieczenie przed korozją	11
2.2.2 Kontrola stanu wody	11
2.2.3 Napełnianie wodą instalacji grzewczej	11
2.2.4 Agregat prądowórczy do awaryjnego zasilania	11
2.2.5 Niezszczęlności	11
2.2.6 Ciśnienie przyłączenia wody pitnej	11
3 Obsługa	13
3.1 Przegląd elementów obsługi i kontroli	13
3.1.1 Elementy obsługi	13
3.1.2 Wskazania wyświetlacza	13
3.2 Kontrola przed uruchomieniem	15
3.2.1 Otwarcie zaworów odcinających	15
3.2.2 Sprawdzenie stanu wody	15
3.3 Przygotowanie ciepłej wody	17
3.3.1 Włączenie i wyłączenie funkcji ciepłego startu	17
3.3.2 Pobieranie ciepłej wody	19
3.4 Praca w trybie ogrzewania	19
3.4.1 Nastawianie temperatury na zasilaniu	19
3.4.2 Nastawianie regulatora zewnętrznego	21
3.5 Wskazania stanu pracy	21
3.6 Eliminacja stanu awaryjnego wyłączenia	23
3.7 Zakłócenia przy przygotowywaniu ciepłej wody	23
3.8 Zakłócenia na drodze przepływu spalin VUI 280-7	25
3.9 Zakłócenia w układzie powietrzno-spalinowym VUI 282-7	25
3.10 Wyłączenie pracy kotła	25
3.10.1 Wyłączenie trybu pracy grzewczej (tryb pracy letniej)	25
3.10.2 Całkowite wyłączenie pracy kotła	27
3.11 Konserwacja i wykonywanie przeglądów	27
3.12 Zabezpieczenie przed zamarzaniem	27
3.13 Lokalizacja usterek	29
3.14 Napełnianie kotła i instalacji grzewczej	29
3.15 Opróżnianie kotła i instalacji grzewczej	31
3.16 Napełnianie kotła i zasobnika ciepłej wody ...	31
3.17 Opróżnianie kotła i zasobnika ciepłej wody ...	33

Naputci u svezi dokumentacije

Sljedeći naputci predstavljaju putokaz kroz cjelokupnu dokumentaciju.

Povezano s ovim uputama za ugradnju i održavanje vrijede i druge podloge.

Ne preuzimamo nikakvo jamstvo za štete koje nastanu zbog nepridržavanja ovih uputa.

Uručivanje i čuvanje podloga

Prilikom ugradnje uređaja poštujujte sigurnosne naputke u ovim uputama za ugradnju!

Upotrijebljeni simboli

Prilikom ugradnje uređaja poštujujte sigurnosne naputke u ovim uputama za ugradnju!



Opasnost!

Neposredna opasnost za tijelo i život!



Pažnja!

Moguća opasna situacija za proizvod i okoliš!



Napomena!

Preporuke u svezi uporabe.

- Simbol neke potrebne aktivnosti

Opombe v zvezi z navodili

Opombe v nadaljevanju so napotki za uporabo celotne dokumentacije.

V povezavi s pričujočimi navodili za montažo in vzdrževanje velja tudi druga dokumentacija.

Za poškodbe, ki bi nastale zaradi neupoštevanja pričujočih navodil, ne jamčimo!

Namestitvev in hranjenje dokumentacije

Pričujoča navodila za montažo in vzdrževanje kot tudi pripomočke izročite končnemu uporabniku, ki naj jih shrani. Tako bodo navodila in pripomočki vedno na voljo.

Uporabljeni znaki

Pri priključitvi naprave upoštevajte, prosimo, navodila za varno uporabo, ki so sestavni del teh navodil za montažo!



Nevarnost!

Neposredna življenjska nevarnost!



Pozor!

Možne nevarnosti za napravo in okolico.



Napotek!

Nützliche Informationen und Hinweise.

- Znak pomeni potreben korak.

Wskazówki dotyczące dokumentacji

Poniższe wskazówki stanowią pewien rodzaj przewodnika po całej dokumentacji. W połączeniu z niniejszą instrukcją instalacji i konserwacji obowiązują jeszcze dodatkowe materiały dokumentacyjne.

Za szkody powstałe z powodu nieprzestrzegania tych instrukcji nie ponosimy żadnej odpowiedzialności.

Usytuowanie i przechowywanie dokumentacji

Niniejszą instrukcję instalacji i konserwacji, jak również pomocnicze przyrządy serwisowe należy przekazać użytkownikowi instalacji. Użytkownik przechowuje je w taki sposób, aby w razie potrzeby można było z nich skorzystać.

Stosowane symbole

Podczas montowania kotła należy koniecznie przestrzegać wskazówek dotyczących bezpieczeństwa, zamieszczonych w niniejszej instrukcji instalacji!



Niebezpieczeństwo!

Bezpośrednie zagrożenie życia i zdrowia!



Uwaga!

Możliwe niebezpieczne sytuacje dla kotła i dla środowiska!



Wskazówka!

Użyteczne informacje i wskazówki.

- Ten symbol oznacza konieczność wykonania danej czynności.

1 Općenito

1.1 Odgovornost



Pažnja!
Ne odgovaramo za štete nastale uslijed nepridržavanja ovih uputa za rukovanje!

1.2 Korištenje u skladu s namjenom

Vaillantovi AquaBLOCK - uređaji konstruirani su prema najnovijem stanju tehnike i prema priznatim sigurnosno-tehničkim pravilima. Usprkos tome mogu u slučaju nestručnog rukovanja nastati opasnosti po život korisnika ili trećih osoba, odn. može doći do oštećenja uređaja ili ostale imovine.

Uređaji su predviđeni za proizvodnju topline u zatvorenim sustavima za pripremu tople vode i centralno grijanje. Svaka druga upotreba izvan okvira navedene smatra se da nije u skladu s namjenom. Proizvođač/dobavljač ne snosi odgovornost za štete koje bi uslijed toga nastale. Rizik za njih snosi isključivo korisnik.

Namjenskim korištenjem smatra se i pridržavanje uputa za rad i održavanje kao i pridržavanje uvjeta kontrole i održavanja.

1.3 Oznaka CE

Oznaka CE dokazuje da uređaji ispunjavaju osnovne zahtjeve iz propisa o plinskim uređajima (Smjernica 90/396/EWG - Vijeća Europske gospodarske zajednice) i propisa Europske zajednice o elektromagnetskoj kompatibilnosti (Smjernica 89/336/EWG - Vijeća Europske gospodarske zajednice).

Uređaji ispunjavaju osnovne zahtjeve iz propisa o stupnju djelovanja (Smjernica 92/42/EWG -, Vijeća Europske gospodarske zajednice).

1.4 Uvjeti Jamstva

Vlasniku uređaja priznaje se jamstvo u skladu s uvjetima jamstva navedenim u jamstvenom listu. Radove u kamstvenom roku smije izvoditi isključivo ovlašteni Vaillant servis.

1 Splošno

1.1 Jamstvo



Pozor!

Za poškodbe, ki bi nastale zaradi neupoštevanja pričajučih navodil, ne jamčimo!

1.2 Namembna uporaba

Vaillantove naprave AquaBLOCK so zasnovane v skladu z naj sodobnejšimi tehničnimi spoznanji in uveljavljenimi varnostno-tehničnimi pravili. Kljub temu lahko nestrokovna in nenamembna uporaba privede do življenjsko nevarnih okoliščin za uporabnika ali tretjo osebo oziroma do negativnega vpliva na samo napravo ali druge predmete.

Naprave so namenjene za zagotavljanje toplote v zaprtih sistemih centralnega ogrevanja in sistemih za pripravo tople vode. Uporaba v druge namene pomeni nenamembno uporabo. Proizvajalec/dobavitelj v tem primeru ne jamči za morebitno škodo. Celotno tveganje je na strani uporabnika.

K namembni uporabi sodi tudi upoštevanje navodil za vgradnjo in uporabo ter spoštovanje pogojev za preverjanje in vzdrževanje.

1.3 Oznaka CE

Oznaka CE potrjuje, da naprave iz preglednice tipov ustrezajo osnovnim zahtevam smernice za plinske naprave (smernica 90/396/sveta EU) in smernice EU o elektromagnetni združljivosti (smernica 89/336/sveta EU).

Naprave izpolnjujejo tudi osnovne zahteve smernice glede učinkovitosti naprav (smernica 92/42/sveta EU).

1.4 Garancijski pogoji

Lastniku naprave priznavamo tovarniško garancijo ob upoštevanju navodil za uporabo in pod pogoji, navedenimi v garancijskem listu.

Garancijska popravila lahko izvaja izključno pooblaščen servis.

1 Informacije dla klienta

1.1 Odpowiedzialność



Uwaga!

Za szkody wynikające z nieprzebrzegania niniejszej instrukcji firma Vaillant nie ponosi żadnej odpowiedzialności!

1.2 Przeznaczenie

Kotły aquaPLUS firmy Vaillant zbudowano zgodnie z aktualnym stanem techniki i przy zachowaniu powszechnie uznawanych reguł bezpieczeństwa technicznego. W przypadku nieprawidłowego lub niezgodnego z przeznaczeniem stosowania kotłów mogą powstać zagrożenia dla zdrowia i życia użytkownika lub osób trzecich albo może dojść do uszkodzenia samego kotła lub też wystąpienia innych szkód rzeczowych.

Kotły przeznaczone są do zamkniętych instalacji centralnego ogrzewania wodnego i przygotowania ciepłej wody użytkowej. Inne lub wykraczające poza ten zakres wykorzystywanie kotłów traktuje się jako niezgodne z ich przeznaczeniem. Za powstałe w związku z tym szkody producent lub dostawca nie ponoszą żadnej odpowiedzialności. Ryzyko bierze całkowicie na siebie użytkownik.

Do zakresu stosowania zgodnego z przeznaczeniem należy również obowiązek przestrzegania instrukcji obsługi oraz instrukcji instalacji, jak również okresowego przeprowadzania przeglądów technicznych i konserwacji.

1.3 Oznakowanie CE

Oznakowanie CE zaświadcza, że kotły spełniają podstawowe wymagania dyrektywy dotyczącej urządzeń gazowych (dyrektywa 90/396/EWG) oraz dyrektywy dotyczącej elektromagnetycznej zgodności (dyrektywa 89/336/ EWG). Kotły spełniają też podstawowe wymagania dyrektywy dotyczącej współczynnika sprawności (dyrektywa 92/42/ EWG).

1.4 Gwarancja fabryczna

Warunki gwarancji ujęte są w karcie gwarancyjnej dołączonej do dokumentacji technicznej kotła.

2 Sigurnost

2.1 Napomene o sigurnosti

2.1.1 Postavljanje i podešavanje

Postavljanje i podešavanje uređaja kao i njegovo održavanje i popravke na njemu smije obavljati samo osoblje ovlaštenog stručnog servisa.

2.1.2 Miris plina

Kod pojave mirisa plina treba se pridržavati slijedećih sigurnosnih uputa:

- ne smije se paliti svjetlo i koristiti ostale električne sklopke, ne smije se koristiti telefon u području potencijalne opasnosti, izbjegavati paljenje otvorenog plamena (npr. šibice, upaljači)
- u području potencijalne opasnosti nije dozvoljeno pušenje
- zatvoriti plinski ventil
- područje potencijalne opasnosti dobro prozračiti
- obavijestite ukućane i napustite kuću
- obavijestite gradsku plinaru

2.1.3 Izmjene na uređaju i u njegovoj okolini

Nikakve izmjene ne smiju se poduzimati na slijedećim elementima:

- na samom uređaju
- na vodovima za plin, zrak, vodu i struju
- na odvodnom vodu dimnih plinova
- na sigurnosnom ventilu vode za grijanje
- na građevinskim dijelovima koji bi mogli imati utjecaj na radnu sigurnost
- uređaja.

2.1.4 Eksplozivne i lako zapaljive tvari

U prostoriji u kojoj je smješten uređaj nije dozvoljeno skladištenje ni korištenje eksplozivnih ili lako zapaljivih tvari (npr. benzin, papir, boje).

2.1.5 Kontrola

Kontrolu uređaja treba provoditi jednom godišnje. U tu svrhu angažirajte ovlaštenu stručnu radionicu.

Preporučujemo sklapanje ugovora o redovitoj kontroli uređaja s nekom od ovlaštenih stručnih servisnih radionica.

2.1.6 Oplata u obliku ormarića

Oplata uređaja u obliku ormarića podliježe odgovarajućim izvedbenim propisima. U vezi s tim pitajte ovlaštenu stručnu servisnu radionicu, ako ste planirali takvu oplatu.

2 Za vašo varnost

2.1 Navodila za varno uporabo

2.1.1 Montaža in nastavitve

Montažo in nastavitve ter vzdrževanje vaše naprave lahko opravi samo usposobljen monter plinskih naprav.

2.1.2 Vonj po plinu

Če zaznate vonj po plinu, upoštevajte naslednja navodila za varno uporabo:

- v območju nevarnosti ne prižigajte/ugašajte luči in ne uporabljajte drugih električnih stikal; ne uporabljajte telefona; ne prižigajte odprtega plamena (npr. vžigalnika, vžigalic),
- v območju nevarnosti ne kadite,
- zaprite plinsko pipo,
- dobro prezračite območje nevarnosti,
- opozorite svoje sostanovalce in zapustite stavbo,
- obvestite dobavitelja plina.

2.1.3 Spremembe v neposredni bližini naprave

Na naslednjih elementih ne smete opravljati nikakršnih sprememb:

- ogrevalna naprava,
- plinska, vodovodna in električna napeljava ter dovod svežega zraka,
- odvod dimnih plinov,
- varnostni ventil za ogrevalno vodo,
- pogoji vgradnje, ki bi lahko kakor koli vplivali na varnost obratovanja naprave.

2.1.4 Eksplozivne in lahko vnetljive snovi

V prostoru, kjer je vgrajena naprava, ne uporabljajte ali skladiščite nobenih eksplozivnih ali lahko vnetljivih snovi (npr. bencina, papirja, barv ipd.).

2.1.5 Pregledovanje

Napravo je treba pregledati vsaj enkrat letno. V ta namen pokličite pooblaščenega monterja plinskih naprav. Priporočamo sklenitev vzdrževalne pogodbe s strokovno usposobljenim servisom za plinske naprave.

2.1.6 Vgradnja naprave v omaro

Vgradnja naprave v omaro zahteva izpolnitev določenih pogojev za izvedbo. Če nameravate napravo vgraditi v omaro, se posvetujte s pooblaščenim servisom.

2 Bezpieczeństwo

2.1 Wskazówki dotyczące bezpieczeństwa

2.1.1 Pierwsze uruchomienie

Prace związane z pierwszym uruchomieniem kotła, jak również prace konserwacyjne i naprawy może wykonywać serwisant firmowy, serwisant autoryzowany lub instalator autoryzowany firmy Vaillant.

2.1.2 Wyciek gazu

W przypadku pojawienia się wycieku gazu należy przestrzegać następujących wskazówek bezpieczeństwa:

- nie włączać/wyłączać jakiegokolwiek oświetlenia lub innych elektrycznych wyłączników; nie używać telefonu w zagrożonej strefie; nie wzniecać otwartego ognia (zapałniczka, zapałki)
- nie palić papierosów w zagrożonej strefie
- zamknąć kurek odcinający dopływ gazu,
- przewietrzyć zagrożoną strefę
- ostrzec współmieszkańców i opuścić dom
- zawiadomić zakład gazowniczy.

2.1.3 Zmiany w systemie grzewczym

Użytkownikowi nie wolno wprowadzać żadnych zmian w systemie grzewczym, w szczególności przy następujących elementach:

- przy kotle grzewczym,
- przy przewodach gazowych, oraz przewodach doprowadzających powietrze, wodę i prąd elektryczny,
- przy przewodzie do odprowadzania spalin,
- przy zaworze bezpieczeństwa wody grzewczej,
- przy elementach budowlanych, które mogą mieć wpływ na bezpieczeństwo i niezawodność pracy kotła.

Jeśli zachodzi potrzeba dokonania zmian, może je wykonać tylko odpowiedni, wykwalifikowany zakład.

2.1.4 Materiały wybuchowe i łatwopalne

W pomieszczeniu kotła nie wolno używać ani składować materiałów wybuchowych lub łatwopalnych (np. benzyna, papier, farby itp.).

2.1.5 Przeprowadzanie przeglądów

Niezbędne jest przeprowadzenie jednego przeglądu kotła w ciągu roku. Przeprowadzanie przeglądów należy zlecić serwisowi autoryzowanemu lub firmowemu. Firma Vaillant zaleca zawarcie umowy na wykonanie przeglądów z serwisem autoryzowanym.

2.1.6 Obudowa szafka

Sposób wykonania obudowy szafkowej kotła podlega specjalnym przepisom. Należy o to zapytać w swoim autoryzowanym zakładzie instalacyjnym, jeśli zamierza się stosować tego rodzaju obudowę.

2.2 Napomene o mjerama opreza

2.2.1 Zaštita od korozije

U blizini uređaja ne koristite sprejeve, otapala, sredstva za čišćenje koja sadrže klor, boje, ljepila itd. Pod određenim nepovoljnim uvjetima mogu te tvari uzrokovati koroziju - pa i u sustavu za odvodnju dimnih plinova.

2.2.2 Kontrola razine vode

Razinu vode u sustavu grijanja treba kontrolirati u redovitim vremenskim razmacima.

2.2.3 Punjenje sustava centralnog grijanja

Za punjenje i nadopunjavanje sustava grijanja može se obično koristiti voda iz vodovodne mreže. U iznimnim slučajevima mogu, međutim, postojati velika odstupanja u kvaliteti vode, tako da se takva voda ne može koristiti za punjenje sustava grijanja (voda velike korozivnosti ili velikog stupnja tvrdoće).

U takvim slučajevima obratite se za pomoć ovlaštenom stručnom servisu. Nemojte koristiti nikakve aditive za obradu vode.

2.2.4 Agregat za napajanje u slučaju nestanka struje

Ovlašteni stručni servis je prilikom instaliranja uređaj priključio na električnu mrežu. Ako želite da uređaj radi i u slučaju nestanka struje, možete ga priključiti na odgovarajući agregat za opskrbu strujom. U tom slučaju se tehničke karakteristike agregata (napon, frekvencija, uzemljenje) moraju poklapati s vrijednostima strujne mreže a moraju odgovarati barem primljenoj snazi uređaja. U vezi s tim obratite se za savjet ovlaštenom stručnom servisu.

2.2.5 Slabo brtvljenje odn. propuštanje vode

U slučaju eventualnog propuštanja vode u području cijevi za toplu vodu između uređaja i slavina treba odmah zatvoriti zaporni ventil za hladnu vodu na uređaju i pozvati ovlašteni stručni servis da ukloni kvar.

2.2.6 Priključni tlak vode za piće

Kod priključnih tlakova vode iznad 6,0 bara treba u dovod hladne vode instalirati propisani reduktor tlaka. Predtlak treba podesiti na 4,0 bara.

Za ugradnju u sam uređaj postoji alternativno reduktor tlaka (br. za nar. 306 283) iz Vaillantovog programa pribora.

U vezi s tim posavjetujte se sa svojim stručnim servisom.

2.2 Nasveti za zanesljivo obratovanje

2.2.1 Zaščita pred korozijo

V bližini naprave ne uporabljajte pršil, razredčil, barv, lepil ali čistil, ki vsebujejo klor, itn. Takšne snovi bi lahko ob neugodnih okoliščinah povzročile korozijo tudi na odvodu dimnih plinov.

2.2.2 Preverjanje stanja vode

Redno preverjajte količino vode v napravi.

2.2.3 Polnjenje ogrevalnega sistema z vodo

Za polnjenje ogrevalnega sistema ali dodajanje vode lahko običajno uporabljajte pitno vodo iz vodovodne napeljave. Izjemoma imate lahko na razpolago bistveno slabšo kakovost vode, ki ni primerna za polnjenje ogrevalnega sistema (zelo korozivna ali zelo trda voda). V takšnem primeru se posvetujte s strokovno usposobljenim servisom.

Dodajanje kemičnih dodatkov za pripravo vode je prepovedano!

2.2.4 Generator

Vaš pooblaščen servis je napravo ob montaži priključil na električno omrežje.

Če želite, da naprava obratuje nemoteno tudi v primeru izpada napajanja, lahko uporabite generator, vendar mora le-ta ustrezati določenim tehničnim zahtevam (napetost, frekvenca, ozemljitev), ki morajo biti enake, kot jih ima omrežje. Prav tako mora generator ustrezati odjemu moči naprave. Posvetujte se s pooblaščenim servisom.

2.2.5 Slabo tesnjenje

Če opazite, da je začela toplovodna napeljava med napravo in odjemnimi mesti puščati, takoj zaprite ventil za hladno vodo na napravi in pokličite pooblaščen servis, da odpravi napako.

2.2.6 Pitna voda-tlak priključka

Pri tlaku priključka pitne vode, ki je večji 6,0 bar, je potrebno pri dovodu hladne vode dodatno vgraditi dopustni regulator tlaka. Predtlak je nastavljen na 4,0 bar.

Obstaja možnost dodatne vgradnje tlačnega regulatorja art. št. 306 283 iz Vaillant dodatnega programa opreme. V ta namen se posvetujte pri vašem strokovnem zastopniku.

2.2 Wskazówki dotyczące właściwej obsługi kotła

2.2.1 Zabezpieczenie przed korozją

W bezpośrednim otoczeniu kotła nie powinno się stosować spray'ów, środków łatwopalnych, rozpuszczalników, środków czyszczących zawierających chlor, farb, klejów, itd. Tego rodzaju materiały mogą doprowadzić w niesprzyjających okolicznościach do korozji, w tym również do korozji i zniszczenia układów odprowadzania spalin.

2.2.2 Kontrola stanu wody

Stan wody w instalacji powinno się sprawdzać w regularnych odstępach czasu. W razie potrzeby uzupełnić do odpowiedniego poziomu ciśnienia.

2.2.3 Napełnianie wodą instalacji grzewczej

Do napełnienia instalacji grzewczej wodą względnie do uzupełnienia jej ilości zwykle można korzystać z wody z sieci wodociągowej. W wyjątkowych przypadkach może się okazać, że jakość wody w sieci znacząco odbiega od Normy i nie nadaje się do napełniania instalacji grzewczej (woda o właściwościach powodujących wzmożoną korozję lub woda o dużej zawartości wapnia).

W takiej sytuacji należy zwrócić się o pomoc do kompetentnego, autoryzowanego zakładu rzemieślniczego. Nie wolno stosować żadnych dodatków do uzdatniania wody, w tym również przeciw zamrożeniu.

2.2.4 Agregat prądowórczy do awaryjnego zasilania

Przy instalowaniu kotła grzewczego zakład rzemieślniczy podłącza go do sieci elektrycznej. Kocioł może być zasilany z agregatu prądowórczego, w przypadku braku sieci lub jej awarii.

Parametry techniczne agregatu (napięcie, częstotliwość, uziemienie) muszą się zgadzać z odpowiednimi parametrami sieci elektrycznej, a jego moc musi być równa przynajmniej mocy wymaganej przez kocioł. W tym celu należy zasięgnąć porady w kompetentnym, autoryzowanym zakładzie.

2.2.5 Nieszczelności

W przypadku wystąpienia nieszczelności w przewodach ciepłej wody użytkowej, między kotłem i punktami poboru wody, należy natychmiast zamknąć zawór odcinający dopływ zimnej wody, znajdujący się wewnątrz kotła, a następnie zlecić kompetentnemu zakładowi zlikwidowanie nieszczelności

2.2.6 Ciśnienie przyłączenia wody pitnej

W przypadku, gdy ciśnienie przyłączenia wody pitnej jest większe, niż 6.0 bar, to w przewodzie doprowadzającym zimną wodę musi zostać zainstalowany dopuszczony do stosowania reduktor ciśnienia. Ciśnienie wstępne należy nastawić na 4.0 bar. Alternatywnie w kotle można zamontować reduktor ciśnienia, nr wyrobu 306 283 z programu elementów wyposażenia dodatkowego firmy Vaillant.

W tym celu należy zasięgnąć porady w swoim autoryzowanym zakładzie rzemieślniczym.

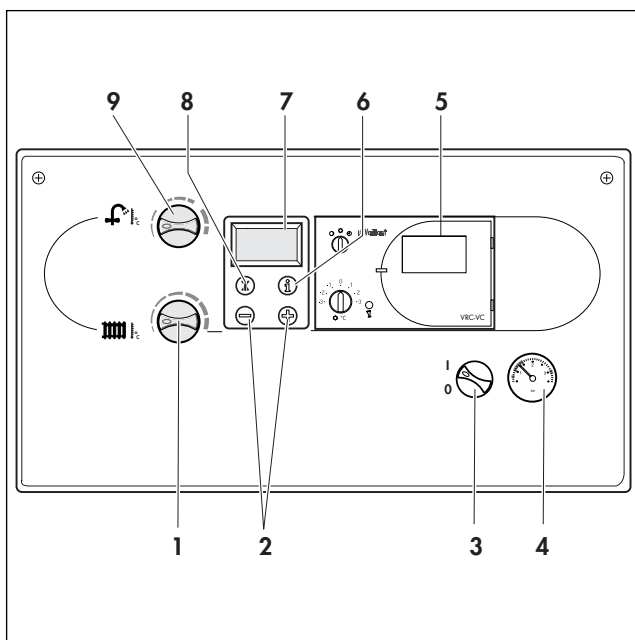

Slika. 3.1: Elementi za rukovanje

Sl. 3.1: Posluževalni elementi

Rys. 3.1: Elementy obsługi

3 Rukovanje

3.1 Pregled

3.1.1 Elementi za rukovanje

Pritisnite na gornji srednji dio prednjeg poklopca i preklopite poklopac prema dolje. Sada su vidljivi elementi za rukovanje koji imaju slijedeće funkcije:

- 1 Zakretna sklopka za regulaciju temperature u polaznom vodu grijanja.
- 2 Tipke „+“ i „-“ za pregledavanje prikaza na displeju (namijenjeno stručnom serviseru za radove na podešavanju uređaja ili za traženje grešaka)
- 3 Glavna sklopka za uključivanje i isključivanje uređaja.
- 4 Manometar za prikaz tlaka u sustavu grijanja.
- 5 Ugradbeni regulator (pribor za jednostavnije rukovanje).
- 6 Tipka „i“: za pozivanje informacija.
- 7 Displej za prikaz trenutnog režima rada ili određenih dodatnih informacija.
- 8 Tipka „Uklanjanje smetnji“: za resetiranje određenih smetnji.
- 9 Zakretna sklopka za prethodno podešavanje temperature tople vode.

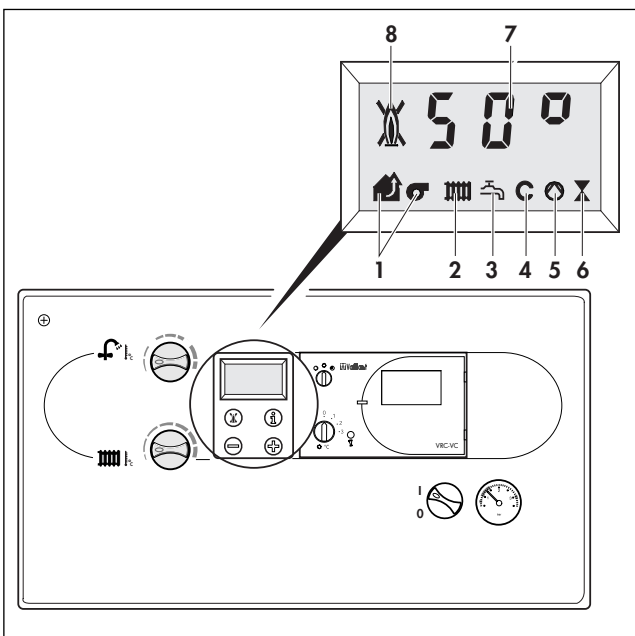

Slika 3.2: displej

Sl. 3.2: Izpisi na prikazovalniku

Rys. 3.2: Wskazania wyświetlacza

3.1.2 Displej

Na displeju nalazite sljedeće informacije:

- 1 Smetnje u dovodu zraka/odvodu dimnih plinova
- 2 Režim grijanja aktivan
- 3 Uzimanje tople vode
- 4 Topli start aktivan
- 5 Upravljanje crpkom za grijanje
- 6 Upravljanje internim plinskim ventilom
- 7 Aktivna temperatura u polaznom vodu grijanja (npr. 50 °C)
ili
Prikazivanje statusa ili koda greške
- 8 Pravilan rad plamenika (plamen bez križa)
ili
smetnje plamena (plamen s križem)

3 Uporaba naprave

3.1 Pregled posluževalnih elementov

3.1.1 Posluževalni elementi

Pritisnite na sredini zgornjega dela prednjega pokrova in ga odprite tako, da ga spustite. Posluževalni elementi, ki jih lahko vidite, imajo naslednje naloge:

- 1 Vrtljiv gumb za nastavitve odhodne temperature ogrevanja.
- 2 Tipki „+“ in „-“ za listanje na prikazovalniku naprej ali nazaj (za strokovnjaka med vnosom nastavitvev in iskanju napak).
- 3 Glavno stikalo za vklop ali izklop naprave.
- 4 Manometer za prikaz tlaka v ogrevalni napravi.
- 5 Vgradni regulator (pribor za večje udobje).
- 6 Tipka „i“ za priklic podatkov.
- 7 Prikazovalnik za izpis trenutnega obratovalnega režima ali določenih dodatnih podatkov.
- 8 Tipka „deblokada“ za resetiranje ob določenih motnjah.
- 9 Vrtljiv gumb za predhodno nastavitvev temperature tople vode.

3.1.2 Prikazovalnik

Na prikazovalniku se izpisujejo naslednji podatki:

- 1 Motnja na dovodu svežega zraka/odvodu dimnih plinov
- 2 Obratovanje ogrevanja
- 3 Odjem tople vode
- 4 Aktiviran topli zagon
- 5 Krmiljenje ogrevalne črpalke
- 6 Krmiljenje internega ventila za plin
- 7 Trenutna odhodna ogrevalna temperatura (npr. 50 °C) ali
Izpis šifer stanja ali šifre napake
- 8 Pravilno delovanje gorilca (plamen ni prekrižan) ali
Motnje plamena (prekrižan plamen)

3 Obsługa

3.1 Przegląd elementów obsługi i kontroli

3.1.1 Elementy obsługi

Elementy obsługi posiadają następujące funkcje.

- 1 Pokrętło nastawiania temperatury zasilania obiegu grzewczego
- 2 Przyciski "+" i "-" służące do przewijania do przodu i do tyłu okien wyświetlacza (przeznaczone dla serwisanta przy wykonywaniu przez niego prac związanych z nastawianiem oraz z lokalizacją usterek)
- 3 Wyłącznik główny, wykorzystywany do włączania i wyłączania kotła
- 4 Manometr, wskazuje ciśnienie w instalacji grzewczej
- 5 Wbudowany regulator pogodowy (wyposażenie dodatkowe)
- 6 Przycisk "i": wykorzystywany do wywoływania informacji
- 7 Wyświetlacz do sygnalizowania temperatury zasilania, aktualnego stanu pracy lub informacji dodatkowych
- 8 Przycisk "Eliminacja awaryjnego wyłączenia": przeznaczony do anulowania wyłączenia wywołanego zakłóceniami pracy kotła
- 9 Pokrętło do nastawiania temperatury ciepłej wody

3.1.2 Wskazania wyświetlacza

Na wyświetlaczu można odczytać następujące informacje:

- 1 Zakłócenie w układzie odprowadzania spalin
- 2 Aktywny tryb pracy grzewczej
- 3 Pobór ciepłej wody
- 4 Aktywna funkcja ciepłego startu
- 5 Następuje uruchomienie pompy obiegu grzewczego
- 6 Następuje uruchomienie wewnętrznego zaworu gazowego
- 7 Aktualna temperatura zasilania obiegu grzewczego (np. 50 °C) lub
wyświetlenie kodu stanu lub kodu błędu
- 8 Prawidłowa praca palnika (płomień bez znaku X) lub
usterka - brak płomienia (płomień ze znakiem X)

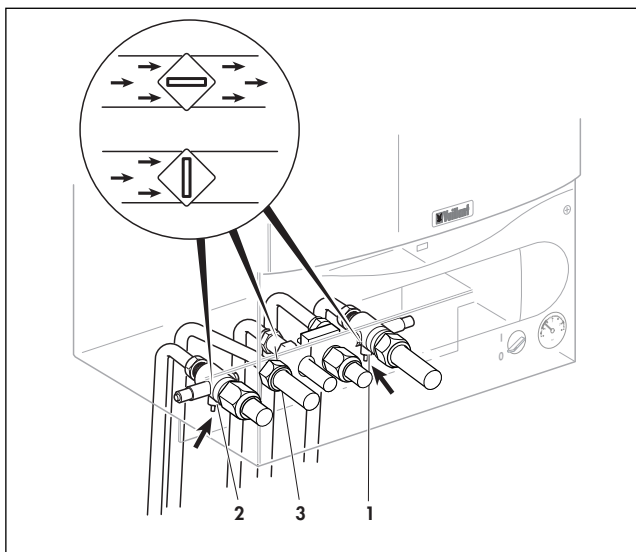

Slika 3.3: otvaranje zapornih naprava

Sl. 3.3: Odpiranje zapornih naprav

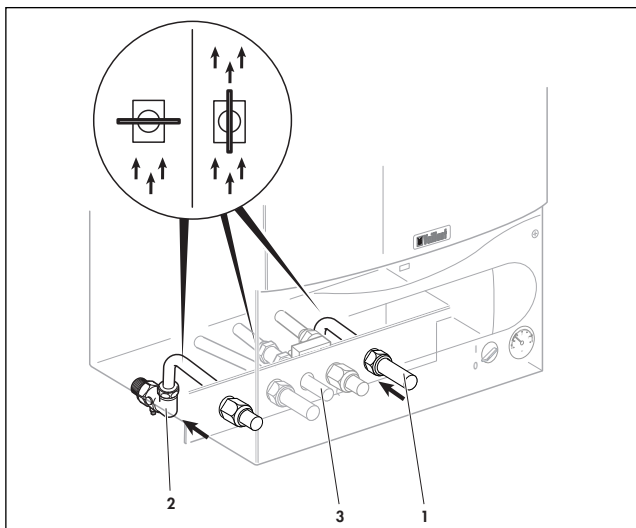

Rys. 3.3: Otwarcie zaworów odcinających

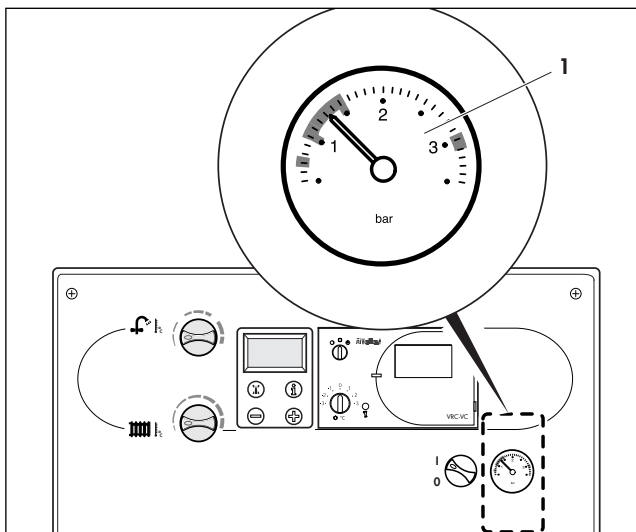

Slika 3.4: Kontrola razine vode

Sl. 3.4 Preverjanje ravni vode

Rys. 3.4: Sprawdzenie stanu wody

3.2 Ispitivanja prije puštanja u pogon

3.2.1 Otvaranje zapornih naprava

Napomena!
Zaporni ventil za hladnu vodu mora biti otvoren.

- Otvorite slavinu za toplu vodu i uvjerite se da voda teče.
- Provjerite da li su zaporni ventili u polaznom i povratnom vodu grijanja (1 i 2) te zaporni ventil za plin otvoreni (3).

Napomena!
Zaporni ventili u polaznom i povratnom vodu grijanja te zaporni ventil za plin otvoreni su onda kad se urez poklapa sa smjerom protoka vode.

3.2.2 Kontrola razine vode

- Provjerite razinu vode u sustavu grijanja pomoću manometra (1).

Za besprijekoran rad sustava grijanja trebala bi se kod hladnog uređaja kazaljka manometra (1) nalaziti u području između 1,0 i 2,0 bara. Ako se kazaljka nalazi ispod 0,75 bara, sustav treba nadopuniti vodom. Proteže li se sustav grijanja kroz više katova, mogu biti potrebne i veće vrijednosti razine vode u sustavu. U tom slučaju pitajte Vaš ovlaštenu servis.

3.2 Preizkusi pred vklopom

3.2.1 Odpiranje zapornih naprav

 **Napotek!**
Ventil za hladno vodo mora biti odprt do konca.

- Odprite ventil za toplo vodo in se prepričajte, ali voda teče.
- Preverite, ali so zaporni ventili na začetku in povratku ogrevalnega kroga (1 in 2) ter plinski zaporni ventil (3) odprti.

 **Napotek!**
Zaporni ventili na začetku in povratku ogrevalnega kroga ter plinski zaporni ventil so odprti, kadar kaže ročica v smeri cevi.

3.2 Kontrola przed uruchomieniem

3.2.1 Otwarcie zaworów odcinających

 **Wskazówka!**
Zawór odcinający dopływ zimnej wody musi zostać otwarty.

- Należy odkręcić zawór poboru ciepłej wody i upewnić się, że woda płynie.
- Sprawdzić, czy są otwarte zawory odcinające na zasilaniu i na powrocie ogrzewania (1 i 2), jak również, czy jest otwarty zawór odcinający dopływ gazu (3).

 **Wskazówka!**
Zawory odcinające na zasilaniu i na powrocie ogrzewania są otwarte, jeśli nacięcia odpowiadają kierunkowi przepływu wody.

3.2.2 Preverjanje ravni vode

- Raven vode v napravi preverite z manometrom (1).

Za brezhibno delovanje ogrevalne naprave mora biti kazalec na manometru (1) v območju med 1,0 in 2,0 bara. Če kaže kazalec manj kot 0,75 bara, vas prosimo, da dodate ustrezno količino vode.

Če sega naprava v več nadstropij, je možno, da je tlak vode ustrezno višji. Posvetujte se s pooblaščenim servisom.

3.2.2 Sprawdzenie stanu wody

- Sprawdzić na manometrze (1) stan ciśnienia wody w instalacji.

Ciśnienie w zimnej instalacji, wskazywane manometrem (1), powinno wynosić od 1 do 1,5 bar. Wtedy instalacja będzie pracować niezawodnie. Jeśli zmniejszy się ono poniżej 0,75 bar, to należy odpowiednio uzupełnić ilość wody.

Gdy instalacja obejmuje kilka kondygnacji, to może się okazać, że konieczne jest stosowanie wyższych wartości ciśnienia. W tej sprawie należy zasięgnąć informacji w swoim autoryzowanym zakładzie instalacyjnym.

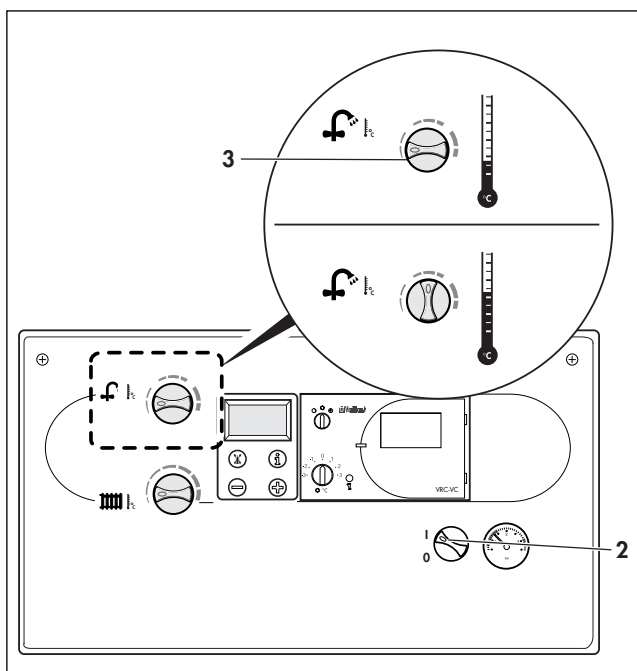

Slika. 3.5: Priprema tople vode

Sl. 3.5: Priprava tople vode

Rys. 3.5: Przygotowanie ciepłej wody

3.3 Priprema tople vode



Pažnja!

Glavna sklopka se smije uključiti samo ako je sustav grijanja pravilno napunjen vodom. U slučaju nepridržavanja ovog upozorenja može doći do oštećenja crpke i izmjenjivača topline.

- Glavnu sklopku (2) postavite u položaj „I“.
- Regulator za prethodno podešavanje temperature tople vode (3) podesite na željenu temperaturu. Pritom:

a - krajnji lijevi položaj odgovara temperaturi od cca 50 °C,

b - krajnji desni položaj odgovara temperaturi od maks. 65 °C.



Pažnja!

Ako tvrdoća vode prelazi 10 ° dh (njemačkih stupnjeva tvrdoće vode) (1,79 mol/m³) smije se regulator (3) postaviti maksimalno na srednji položaj (slika 3.5).

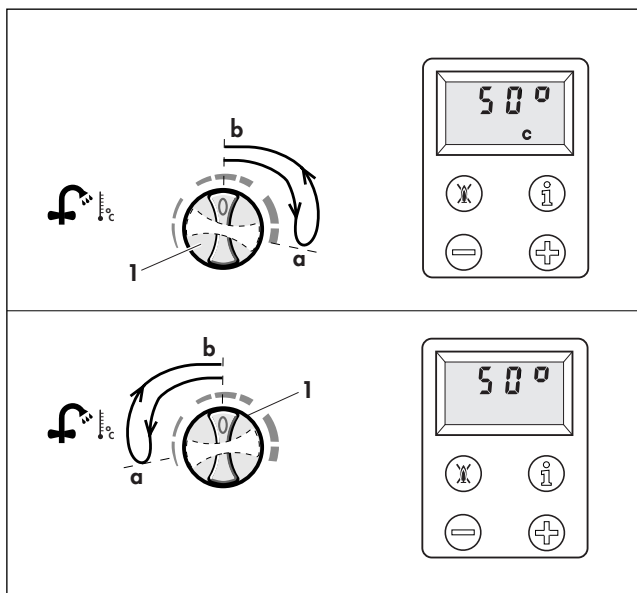

Slika. 3.6: Uključivanje i isključivanje toplog starta

Sl. 3.6: Vkllop in izklop funkcije topli zagon

Rys. 3.6: Włączenie i wyłączenie funkcji ciepłego startu

3.3.1 Uključivanje i isključivanje funkcije toplog starta

Sustav toplog starta AquaBLOCK daje mogućnost trenutnog korištenja tople vode željene temperature, bez potrebe za čekanjem vremena zagrijavanja. U tu svrhu se spremnik tople vode AquaBLOCK-a stalno održava na odabranoj temperaturi.

- Sustav toplog starta se aktivira tako da se regulator (1) kratkotrajno okrene u krajnji desni položaj. Odaberite sada željenu temperaturu. Na displeju se pojavljuje simbol "C" što znači da je aktiviran sustav toplog starta. Voda će se stalno održavati na ovoj temperaturi i uvijek će Vam stajati na raspolaganju.
- Sustav toplog starta možete isključiti tako što ćete zakretnu sklopku (1) kratko okrenuti ulijevo do graničnika. Simbol "C" na displeju se gasi.

3.3 Priprava tople vode



Pozor!

Glavno stikalo sme biti vklopljeno le, če je ogrevalna naprava pravilno napolnjena z vodo. Če tega ne upoštevate, lahko pride do poškodb črpalke in toplotnega izmenjevalca.

- Glavno stikalo (2) premaknite v položaj „I“.
- Z vrtljivim gumbom za nastavitev izhodne temperature tople vode (3) nastavite želeno temperaturo vode.

Pri tem upoštevajte:

- a - skrajno levi položaj pribl. 50 °C
- b - skrajno desni položaj - pribl. 65 °C



Pozor!

Če znaša trdota vode več kot 10° dh (1,79 mol/m³) prestavite vrtljiv gumb (3) največ v srednji položaj (slika B.5).

3.3.1 Vklon in izklon funkcije topli zagon

Sistem za topli zagon naprave AquaBLOCK vam takoj zagotavlja toplo vodo želene temperature ne da bi morali počakati na ustrezno segrevanje. V ta namen naprava vzdržuje določeno raven temperature vode v vsebniku AquaBLOCK.

- Sistem za topli zagon se sproži, če vrtljivi gumb (1) na kratko zavrtite v skrajno desni položaj. Na displayu se prikaže simbol "C" in prikazuje, da je aktiviran sistem toplega vklopa. Izberite želeno temperaturo. Voda bo stalno ohranjala izbrano temperaturo in bo takoj na voljo za odjem.
- Sistem toplega vklopa se bo izklopil s tem, da kratkotrajno zavrtite vrteči gumb (1) do omejila, v smeri proti levi. Simbol "C" na displayu se bo izklopil.

3.3 Przygotowanie ciepłej wody



Uwaga!

Wyłącznik główny można włączyć dopiero wtedy, gdy instalacja grzewcza jest prawidłowo napełniona wodą. W przypadku nie przestrzegania tej wskazówki może nastąpić uszkodzenie pompy oraz wymiennika ciepła.

- Przekręcić wyłącznik główny (2) w położenie "I".
- Ustawić pokrętkę (3) do nastawiania temperatury ciepłej wody na żądaną temperaturę. Przy tym ustawienia pokrętki odpowiadają temperaturze:

- a - Lewy ogranicznik ok. 50 °C
- b - Prawy ogranicznik maks. 65 °C



Uwaga!

W przypadku twardości wody większej, niż 10 °dh (1,79 mol/m³) należy ustawić pokrętkę (3) maksymalnie w środkowym położeniu (rys. 3.5).

3.3.1 Włączenie i wyłączenie funkcji ciepłego startu

System ciepłego startu zapewnia użytkownikowi natychmiastowe dostarczanie ciepłej wody o żądanej temperaturze, bez konieczności przeczekiwania czasów nagrzewania.

W tym celu zasobnik ciepłej wody kotła typu aquaPLUS jest utrzymywany na określonym, uprzednio nastawionym poziomie temperatury.

- Aby uaktywnić system ciepłego startu należy na krótką chwilę przekręcić pokrętkę (1) w prawo, aż do oporu. Na wyświetlaczu pojawia się symbol "C", który sygnalizuje, że uaktywnił się system ciepłego startu. Teraz należy nastawić żądaną temperaturę. Woda jest utrzymywana stale w tej właśnie temperaturze i można ją natychmiast bezpośrednio pobierać.
- System ciepłego startu wyłącza się poprzez krótkotrwałe przekręcenie pokrętki (1) w lewo aż do oporu. Symbol "C" na wyświetlaczu gaśnie.

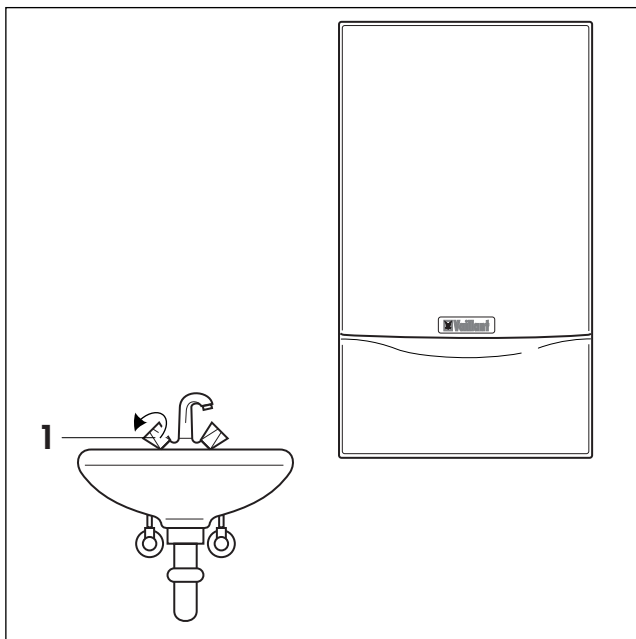

Slika. 3.7: Korištenje tople vode

Sl. 3.7: Odjem tople vode

Rys. 3.7: Pobór ciepłej wody

3.3.2 Trošenje tople vode

Prilikom otvaranja neke slavine za toplu vodu (1) (na umivaoniku, tušu, kadi itd.) daje uređaj toplu vodu. Nakon uzimanja neke određene količine tople vode uređaj se automatski uključuje, a spremnik tople vode integriran u uređaj se nadopunjava (uređaj se može uključiti i tek nakon što je trošenje vode završeno).



Pažnja!

Uređaji su opremljeni automatskom zaštitom od legionela. Ako temperatura u spremniku tople vode padne ispod 50 °C, tada će se spremnik jednom u 24 sata zagrijati na 65 °C. Na taj način se voda u spremniku termički dezinficira. U slučaju korištenja nekog Vaillantovog regulatora koji posjeduje funkciju "termička dezinfekcija" postoji mogućnost da se uz automatsku zaštitu od legionela dodatno programira termička dezinfekcija s temperaturom od cca 70 °C koja se provodi jednom tjedno (vidi upute za rukovanje regulatorom). Obratite pažnju na to da nakon provedene termičke dezinfekcije prilikom trošenja tople vode postoji opasnost od opekline.

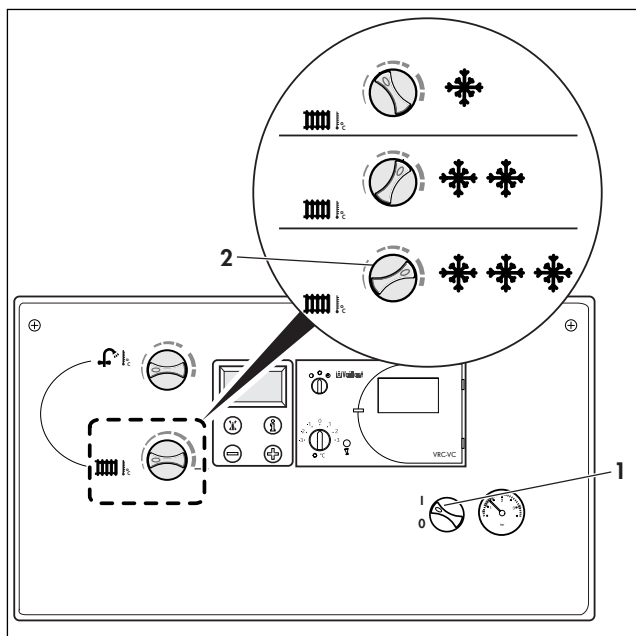

Slika. 3.8: Podešavanje temperature u polaznom vodu grijanja

Sl. 3.8: Nastavitev odhodne temperature

Rys. 3.8: Nastawianie temperatury na zasilaniu

3.4 Grijanje

3.4.1 Podešavanje temperature u polaznom vodu grijanja

- Glavnu sklopku (1) okrenite u položaj „I“.
- Regulator temperature u polaznom vodu grijanja (2) postavite na željenu temperaturu. Pritom preporučujemo slijedeće položaje regulatora:
 - lijevi položaj za prijelazno razdoblje, pri čemu se regulator ne smije okrenuti do krajnjeg lijevog položaja, (u krajnjem lijevom položaju je grijanje isključeno)
 - srednji položaj kod umjereno niskih vanjskih temperatura,
 - desni položaj kod vrlo niskih vanjskih temperatura.

3.3.2 Topla voda - priključki

Pri odpiranju pipe tople vode (1) na priključnem mestu (umivalnik, tuš, kad itd.) vam bo naprava dovajala toplo vodo.

Po odzemu določene količine vode se naprava avtomatsko vklopi v delovanje; v napravo integrirani hranilnik tople vode se bo napolnil (eventualno se naprava vklopi šele po zapiranju priključka).



Pozor!

Naprava je opremljena z avtomatskim regijskim varovalnim stikalom: V primeru, da se temperatura vode v hranilniku tople vode spusti pod 55 °C, se bo hranilnik vode enkrat v časovnem območju 24 h segrel na 65 °C. S tem se bo v hranilniku nahajajoča voda termično dezinficirala. Pri uporabi Vaillant regulacijske naprave z integrirano funkcijo "Termična dezinfekcija" obstaja še dodatna možnost, da se programira k avtomatskemu regijskemu zaščitnemu stikalu še tedensko ponavljajoča termična dezinfekcija s ca. 70 °C (glej navodilo za uporabo regulacijske naprave). Prosimo, bodite pozorni pri tem, da se v tem primeru pojavi nevarnost izhoda pare pri priključkih.

3.3.2 Pobieranie ciepłej wody

Po otwarciu zaworu ciepłej wody (1) w punkcie jej poboru (umywalka, prysznic, wanna, itd.) kocioł dostarcza Użytkownikowi ciepłą wodę.

Po pobraniu określonej ilości wody kocioł uruchamia się automatycznie; następuje doładowanie wbudowanego w nim podgrzewacza zasobnikowego ciepłej wody (ewentualnie kocioł włącza się dopiero po zakończeniu pobierania wody).



Uwaga!

Kotły wyposażono w układ do automatycznego zabezpieczenia przed legionellami: Jeśli temperatura w podgrzewaczu zasobnikowym ciepłej wody zmaleje poniżej 50 °C, to podgrzewacz jeden raz na 24 h jest ogrzewany do temperatury 65 °C. Dzięki temu znajdująca się w podgrzewaczu woda zostaje termicznie zdezynfekowana. Jeśli będzie się wykorzystywał regulator firmy Vaillant z wbudowaną funkcją "Termiczna dezynfekcja", to oprócz funkcjonowania układu do automatycznego zabezpieczenia przed legionellami, istnieje możliwość zaprogramowania powtarzającej się co tydzień termicznej dezynfekcji w temperaturze około 70 °C (patrz instrukcja obsługi regulatora). Należy zwrócić uwagę, że po przeprowadzeniu termicznej dezynfekcji istnieje niebezpieczeństwo poparzenia się przy pobieraniu ciepłej wody.

3.4 Ogrevanje

3.4.1 Nastavitev odhodne temperature

- Glavno stikalo (1) zavrtite v položaj „I“.
- Gumb za izbiro odhodne temperature ogrevanja (2) zavrtite na zeleno temperaturo. Priporočamo naslednje nastavitve:
 - V prehodnem času precej v levo, vendar ne povsem do konca (v skrajno levem položaju je ogrevanje izklopljeno).
 - Ob zmernem mrazu srednji položaj.
 - V hudem mrazu naj bo njegov položaj v desno.

3.4 Praca w trybie ogrzewania

3.4.1 Nastawianie temperatury na zasilaniu

- Przekręcić wyłącznik główny (1) w położenie "I".
- Ustawić pokrętło (2) do regulacji nastawiania temperatury na zasilaniu na żądaną temperaturę. Przy tym zaleca się następujące nastawy:
 - Położenie początkowe w okresie przejściowym, nie należy jednak przekręcać pokrętła w lewo aż do oporu, (przy przekręceniu aż do lewego oporu następuje wyłączenie trybu pracy grzewczej)
 - Położenie środkowe przy umiarkowanych chłódach,
 - Położenie końcowe przy dużych mrozach.

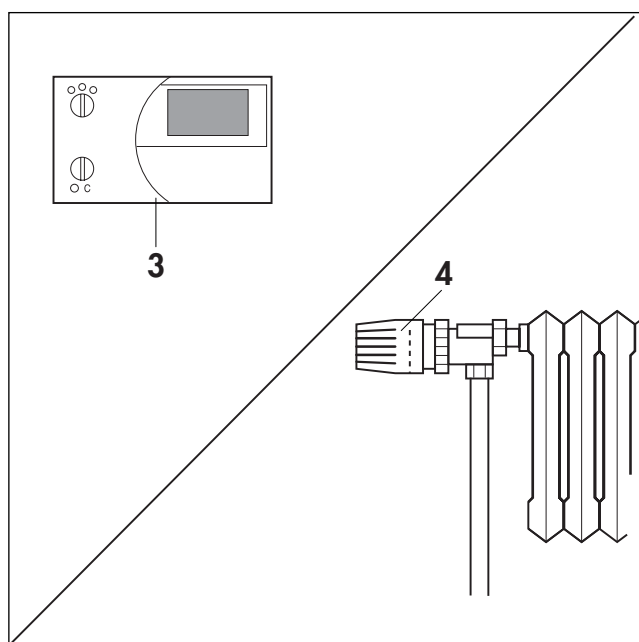

Slika. 3.9: Podešavanje vanjskih regulatora

Sl. 3.9: Nastavitev odhodne temperature

Rys. 3.9: Nastawianie regulatora zewnętrznego

3.4.2 Podešavanje vanjskih regulatora

- Regulator sobne temperature (3, pribor) i/ili termostatske ventile na radiatorima (4, pribor) podesite prema odgovarajućim uputama.

Napomena!

Vaillant u ponudi pribora ima i razne regulatore sobne temperature koji točnijim i ekonomičnijim reguliranjem uređaja, ne samo da mogu povećati udobnost stanovanja nego i pridonose očuvanju okoliša te štednji novca. Raspitajte se kod svog instalatera!

3.5 Prikazi stanja uređaja

(Za radove servisiranja i održavanja koje izvodi stručno osoblje).

Prikazi stanja aktiviraju se upotrebom tipke „i“ (1). Nakon toga se na displeju (2) prikazuje određena oznaka stanja, npr. „S.34“ za režim rada za zaštitu od niskih temperatura.

Značenja nekih oznaka stanja prikazana su u tablici na dnu stranice.

Ponovnim pritiskom na tipku „i“ vraćate se na normalni prikaz.

U fazama preklapanja, npr. kod ponovnog pokretanja zbog nestanka plamena, na displeju se kratko prikazuje „S.“.

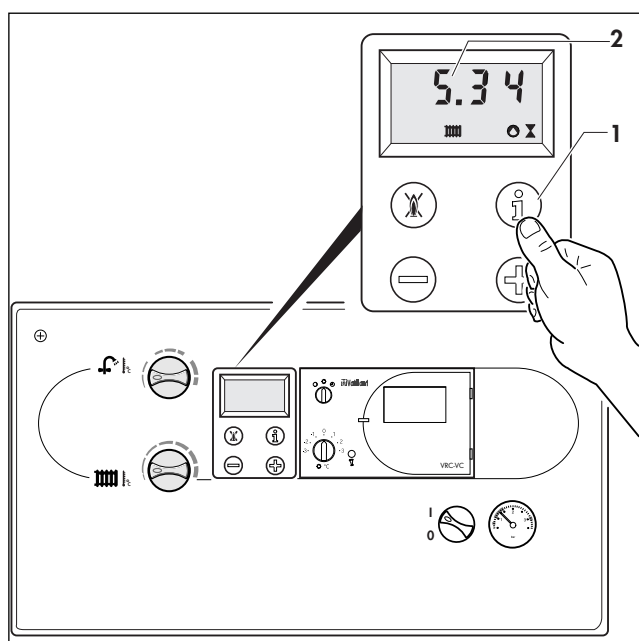

Slika. 3.10: Prikazi stanja

Sl. 3.10: Izpis stanj naprave

Rys. 3.10: Wskazania stanu pracy kotła

Oznaka	Značenje
S.00*	nema potrebe za toplinom
S.02*	pokretanje crpke
S.03*	paljenje
S.04*	plamenik u pogonu
S.05*	naknadni hod ventilatora i crpke za vodu
S.07*	naknadni hod crpke za vodu
S.08*	blokada plamenika nakon prestanka grijanja
S.10**	sklopka za toplu vodu uključena
S.20**	taktni pogon spremnika aktivan
S.28**	blokada plamenika nakon punjenja spremnika
S.34*	režim rada za zaštitu od niskih temperatura aktivan

Tablica 3.1: Oznake stanja (potpuni pregled oznaka stanja nalazi se u priručniku za instaliranje).

* režim grijanja, ** režim pripreme tople vode

3.4.2 Nastavitev zunanje regulatorja

- Regulator sobne temperature (3, pribor) in/ali termostatske radiatorske ventile (4, pribor) nastavite v skladu z ustreznimi navodili.

Napotek!

Med Vaillantovim priborom so tudi sobni temperaturni regulatorji, s katerimi ne boste samo povečali udobja, temveč tudi natančneje in gospodarneje uravnavali napravo ter tako privarčevali in obenem storili nekaj za okolje. Povprašajte Vašega monterja plinskih naprav!

3.4.2 Nastawianie regulatora zewnętrznego

- Regulator temperatury pokojowej (3, wyposażenie dodatkowe) oraz/lub termostaticzne zawory grzejnikowe (4, wyposażenie dodatkowe) należy nastawić zgodnie z wymaganiami odpowiednich instrukcji.

Wskazówka!

Firma Vaillant posiada w swoim programie dostaw kilka regulatorów temperatury pokojowej, za pomocą których można nie tylko znacząco zwiększyć komfort cieplny użytkownika, ale również dzięki dużej dokładności regulacji uzyskać oszczędności finansowe oraz przyczynić się w istotny sposób do ochrony środowiska. Należy w tej kwestii poradzić się instalatora!

3.5 Izpis stanj naprave

(Za potrebe strokovnega servisiranja in vzdrževanja)

Izpis stanj naprave sprožite s pritiskom na gumb „i“ (1). Na prikazovalniku (2) se izpisuje ustrezna šifra stanja naprave, npr. „S.34“ za delovanje protizmrazovalne zaščite.

Pomen nekaterih šifer stanj naprave lahko najdete v spodnji preglednici. S ponovnim pritiskom na tipko „i“ se vrnete v običajni režim.

V fazah preklopa, npr. pri ponovnem zagonu, če se plamen na primer ni pojavil, se na kratko pojavi izpis „S.“.

3.5 Wskazania stanu pracy

(Wykorzystywane przy wykonywaniu prac konserwacyjnych i serwisowych przez serwisanta).

Wskazania stanu pracy uaktywnia się przez uruchomienie przycisku "i" (1).

Na wyświetlaczu (2) pojawia się kod aktualnego stanu, np. "S.34" dla pracy w trybie zabezpieczenia przed zamrożeniem. Znaczenie niektórych kodów stanu podano w poniżej zamieszczonej tabeli. Przez powtórne wciśnięcie przycisku "i" powraca się do trybu normalnego. W fazach przełączania, np. przy ponownym rozruchu z powodu braku płomienia, przez krótką chwilę wyświetlany jest komunikat stanu "S.".

Izpis	Pomen
S.00*	ni potrebe po ogrevanju
S.02*	zagon črpalke
S.03*	vžig
S.04*	delovanje gorilca
S.05*	podaljšano delovanje ventilatorja in vodne črpalke
S.07*	podaljšano delovanje vodne črpalke
S.08*	zapora gorilca po ogrevanju
S.10**	vklop stikala za pripravo tople vode
S.20**	taktno delovanje vsebnika deluje
S.28**	zapora gorilca po polnjenju vsebnika
S.34*	vklopljena protizmrazovalna zaščita

Anzeige	Anzeige
S.00*	Brak sygnału zapotrzebowania na ciepło
S.02*	Wstępna praca pompy obiegowej
S.03*	Proces zapłonu palnika
S.04*	Praca palnika
S.05*	Wybieg wentylatora i pompy obiegowej
S.07*	Wybieg pompy obiegowej
S.08*	Blokada palnika w trybie ogrzewania
S.10**	Rozpoznanie poboru ciepłej wody
S.20**	Aktywny tryb pracy podgrzewacza zasobnikowego
S.28**	Blokada palnika w trybie ładowania zasobnika
S.34*	Uaktywnione zabezpieczenie przed zamarznięciem

Preglednica 3.1: Izpis stanj naprave (celovit pregled šifer stanj najdete v priročniku za vgradnjo naprave).

* ogrevanje, ** priprava tople vode

Tabela 3.1: Wskazania stanu pracy (kompletny przegląd kodów stanu zamieszczono w instrukcji instalacji)

* Tryb ogrzewania, ** Tryb przygotowania ciepłej wody

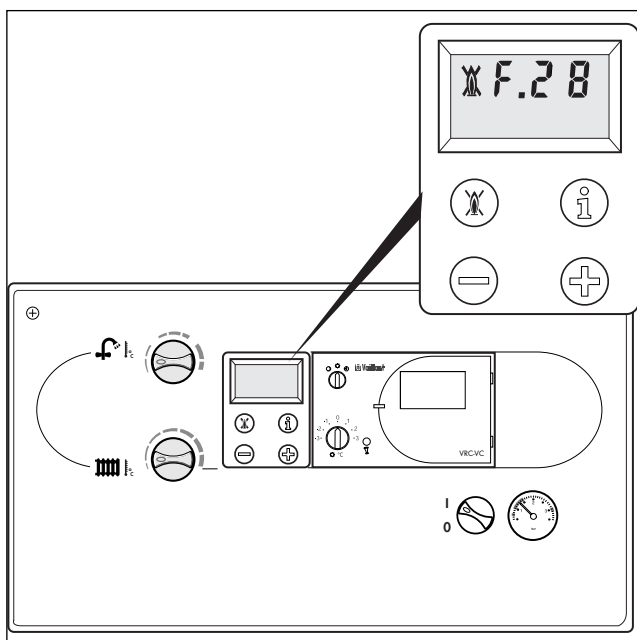

Slika. 3.11: Uklanjanje smetnji

Sl. 3.11: Deblokada

Rys. 3.11: Eliminacija stanu awaryjnego wyłączenia

3.6 Uklanjanje smetnji

3.6.1 Smetnje prilikom paljenja

Ako u roku od otprilike 10 sekundi ne dodje do automatskog paljenja, uređaj se ne uključuje nego se prebacuje u modus „smetnja“.

To je vidljivo na displeju gdje se prikazuju brojevi greške „F.28“ ili „F.29“ (nestanak plamena prilikom pokretanja uređaja). Novo automatsko paljenje može uslijediti tek nakon obavljenog „uklanjanja smetnji“.

- U takvom slučaju treba pritisnuti tipku za uklanjanje smetnji (2, slika 3.12) i držati je pritisnutom otprilike 1 sekundu.



Pažnja!

Ako se niti nakon ponovljenog trećeg pokušaja uklanjanja smetnje uređaj ne uključi, obratite se svom ovlaštenom serviseru ili Vaillantovom servisu.

Uređaj se i u slučaju nedostatka vode ili blokiranja zbog nedostatka vode prebacuje u modus „greška“. Ova „greška“ se na displeju prikazuje oznakom „F.22“, „F.23“ ili „F.24“. Uređaj se ponovo smije pustiti u pogon tek kad je sustav grijanja pravilno napunjen vodom.

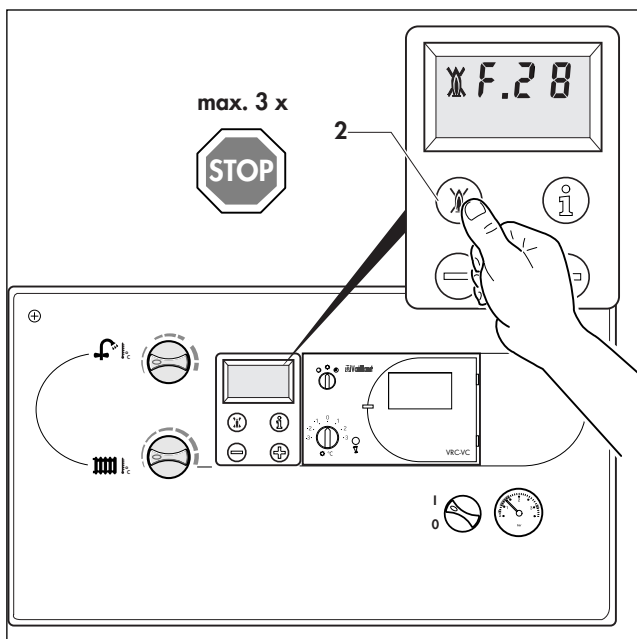

Slika. 3.12: Uklanjanje smetnji

Sl. 3.12 Deblokada

Rys. 3.12: Eliminacija stanu awaryjnego wyłączenia

3.6.2 Smetnje u pripremi tople vode

U cilju zaštite crpke za punjenje spremnika je uređaj opremljen zaštitom od rada na suho koji sprečava rad crpke za punjenje spremnika ako uređaj nije u dovoljnoj mjeri napunjen vodom. Ako se aktivira zaštita od rada na suho, isključuje se spremnost uređaja za rad. Kako biste ponovo uključili spremnost uređaja za rad postupite kako slijedi:

- Pritisnite dugme za deblokiranje (2, sl. 3.12) i držite ga pritisnutim cca 1 s ili uređaj isključite i ponovno uključite na glavnoj sklopki.

3.6 Odprava motenj

3.6.1 Motnje pri vžigu

Če po preteku 10 sekund ni prišlo do avtomatskega vžiga, se naprava ne vklopi, temveč javi „Napako“. Na zaslonu se izpiše šifra napake „F.28“ ali „F.29“ (ni plamena ob vklopu naprave). Ponovno samodejni vžig se lahko začne šele po opravljeni „deblokadi“.

- V takšnem primeru pritisnite gumb za deblokado (2, sl. 3.12) in ga držite približno 1 s.



Pozor!

Če se naprava noče vklopiti tudi po tretjem poskusu, pokličite strokovnjaka za plinske naprave ali Vaillantov servis.

Naprava javi „Napako“ tudi v primeru pomanjkanja vode ali gorenju na suho. Omenjena „Napaka“ se izpiše na prikazovalniku kot „F.22“, „F.23“ ali „F.24“. Napravo lahko znova vklopite šele, ko ste ogrevalni sistem napolnili z zadostno količino vode.

3.6.2 Motnje pri pripravi tople vode

Naprava je opremljena z zaščito pred suhim delovanjem in na ta način se varuje polnilna črpalka. Ta preprečuje delovanje črpalke pri nezadostni napolnjenosti naprave s pitno vodo. Pri aktivirani zaščiti pred suhim delovanjem se izklopi pripravljenost naprave za delovanje. Za ponovni vklop v delovanje postopati kot sledi:

- Pritisnite na gumb za odpravo motenj (2, sl. 3.12) in ga pridržite za ca. 1 s in izklopite glavno stikalo naprave "IZKLOP" in ponovno vklopite "VKLOP".

3.6 Eliminacija stanu awaryjnego wyłączenia

Jeśli w ciągu około 10 sekund nie dojdzie do automatycznego zapłonu (3 próby), kocioł nie uruchamia się, lecz przechodzi w stan "awaryjnego wyłączenia". Sygnalizuje to wyświetlacz przez wyświetlenie kodu błędu „F.28“ lub „F.29“ (zanik płomienia podczas rozruchu kotła). Ponowne zainicjowanie automatycznego zapłonu może nastąpić dopiero po uprzedniej eliminacji awaryjnego wyłączenia.

- W takim przypadku należy wcisnąć przycisk do eliminacji awaryjnego wyłączenia (2, rys. 3.12) i przytrzymać go przez około 1 sekundę.



Uwaga!

Jeśli po dokonaniu trzeciej próby eliminacji awaryjnego wyłączenia kocioł w dalszym ciągu wyłącza się, to należy zasięgnąć porady serwisu autoryzowanego lub firmowego.

Kocioł wyłącza się również w przypadku braku wody lub grzania na sucho, przechodząc w stan „błędu”. Stan ten sygnalizowany jest pojawieniem się na wyświetlaczu kodów błędu „F.22“, „F.23“ lub „F.24”. Kocioł można ponownie uruchomić dopiero po uprzednim prawidłowym napełnieniu instalacji grzewczej wodą.

3.7 Zakłócenia przy przygotowywaniu ciepłej wody

Do ochrony pompy ładującej podgrzewacz zasobnikowy kocioł wyposażono w układ zabezpieczenia przed pracą na sucho. Układ ten zapobiega pracy pompy ładującej, jeśli kocioł nie jest wystarczająco napełniony wodą pitną. Gdy układ zabezpieczenia przed pracą na sucho zostanie uaktywniony, to następuje wyłączenie stanu gotowości kotła do pracy.

Aby ponownie włączyć stan gotowości kotła do pracy, należy wykonać, co następuje:

- Wcisnąć przycisk do eliminacji stanu zakłócenia (2, rys. 3.12) i przytrzymać go przez około 1 s, albo przekręcić wyłącznik główny kotła w położenie "WYŁĄCZONY", a potem z powrotem w położenie "WŁĄCZONY".

3.6.3 Smetnje odvodu dimnih plinova VUI 280-7

Uredjaji „Kamin“ opremljeni su senzorom dimnih plinova. Kod nepravilne odvodnje dimnih plinova, uredjaj se automatski isključuje. Ponovno uključivanje uredjaja će usljediti automatski 15 - 20 minuta nakon isključivanja. U slučaju ponovnog isključivanja (uredjaj radi maksimalno 3 pokušaja paljenja), uredjaj se neće više uključivati. Na displeju se u tom slučaju prikazuje oznaka smetnje „F.36“.



Pažnja!

U takvom slučaju obratite se za pomoć ovlaštenom serviseru koji će ispitati kvar.

3.6.4 Smetnje odvodu dimnih plinova VUI 282-7, 362-7

Vaillantovi uredjaji „Turbo“ opremljeni su ventilatorom. Ako ventilator nepravilno funkcionira, uredjaj se automatski isključuje. Na displeju se u tom slučaju prikazuje oznaka smetnje „F.32“ ili „F.33“.



Pažnja!

U takvom slučaju obratite se za pomoć ovlaštenom serviseru koji će ispitati kvar.

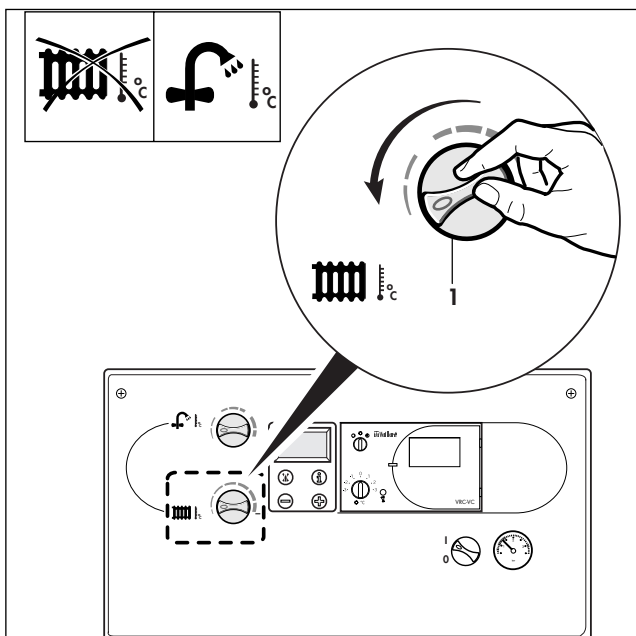

Slika. 3.13: Podešavanje ljetnog režima rada

Sl. 3.13: Nastavitev poletnega režima

Rys. 3.13: Nastawianie trybu pracy letniej

3.7 Isključivanje uredjaja

3.7.1 Isključivanje grijanja (ljetni režim rada)



Napomena!

Grijanje se ljeti može isključiti, a da pritom priprema tople vode ostane i dalje na raspolaganju.

- U tu svrhu treba okrenuti regulator temperature polaznog voda grijanja (1) u krajnji lijevi položaj.

3.6.3 Motnje na dovodu svežega zraka/odvodu dimnih plinov VUI 280-7

Naprave tipa Kamin so opremljene s tipalom dimnih plinov. Ob nepravilnem odvodu dimnih plinov se naprava izklopi. Naprava samodejno poskuša s ponovnim vklopom po 15 - 20 minutah.

Če se naprava samodejno izklopi večkrat zapored (naprava poskuša z vžigom največ trikrat), ne poskuša več s ponovnim vžigom, temveč se na prikazovalniku izpiše šifra napake „F.36“.



Pozor!

V tem primeru se vedno posvetujte s strokovnjakom za plinske naprave.

3.6.4 Motnje na dovodu svežega zraka/odvodu dimnih plinov VUI 282-7, 362-7

Naprave Vaillant Turbo so opremljene z ventilatorjem. Pri nepravilnem delovanju ventilatorja se naprava izklopi. Na prikazovalniku se izpiše šifra napake „F.32“ ali „F.33“.



Pozor!

V tem primeru se vedno posvetujte s strokovnjakom za plinske naprave.

3.7 Izklop naprave

3.7.1 Izklop ogrevanja (poletni režim)



Napotek!

Poleti lahko na primer izklopite ogrevanje, še naprej pa uporabljate pripravo tople vode.

- Za izklop ogrevanja zavrtite vrtljivi gumb za uravnavanje odhodne temperature ogrevanja (1) do konca v levo.

3.8 Zaključena na drodze pretepljvu spalin VUI 280-7

Kotly z palnikom atmosferycznym wyposaone sa w czujnik ciagu kominowego.

W przypadku pojawienia się zakłóceń w układzie odprowadzania spalin, następuje wyłączenie kotła.

Po upływie około 15 - 20 minut od wyłączenia kocioł włącza się automatycznie.

Podjęmowane są automatycznie 3 próby pracy. Jeśli nastąpi kolejne wyłączenie kotła, to układ sterowania nie podejmuje już następnej próby jego uruchomienia. Na wyświetlaczu pojawia się komunikat błędu "F.36".



Uwaga!

W takim przypadku należy zasięgnąć porady serwisu autoryzowanego lub firmowego celem przeprowadzenia kontroli.

3.9 Zakłócenia w układzie powietrzno-spalinowym VUI 282-7

Kotly aquaPLUS VMI/VUI 282-7 są wyposażone w wentylator.

W przypadku, gdy wentylator nie funkcjonuje prawidłowo, następuje wyłączenie kotła. Na wyświetlaczu pojawiają się wtedy komunikaty błędu "S.32" lub "S.33".



Uwaga!

W takim przypadku należy zasięgnąć porady serwisu autoryzowanego lub firmowego celem przeprowadzenia kontroli.

3.10 Wyłączenie pracy kotła

3.10.1 Wyłączenie trybu pracy grzewczej (tryb pracy letniej)



Wskazówka!

W okresie letnim ogrzewanie może być wyłączone ale układ przygotowywania ciepłej wody będzie nadal czynny.

- W tym celu należy przekręcić pokrętko do regulacji temperatury zasilania obiegu grzewczego (1) w lewo do oporu.

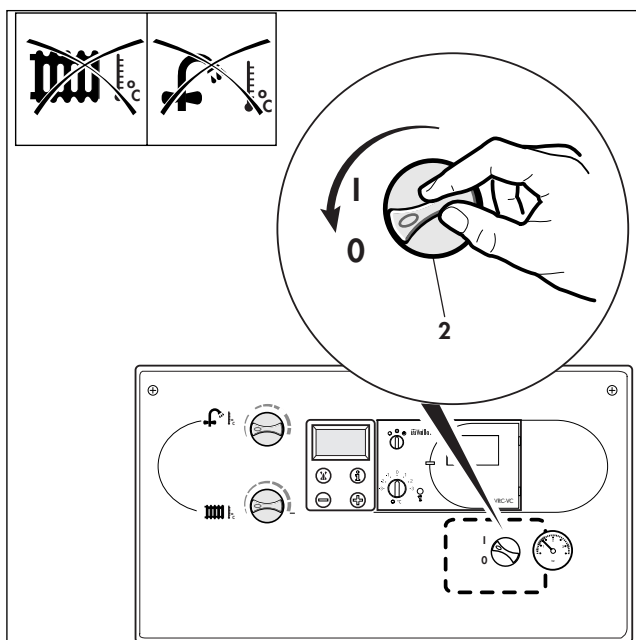

Slika 3.14: Potpuno isključivanje uređaja

Sl. 3.14: Popoln izklop naprave

Rys. 3.14: Całkowite wyłączenie pracy kotła

3.7.2 Potpuno isključivanje uređaja

Kod isključivanje cjelokupnog uređaja treba u potpunosti isključiti kako grijanje tako i pripremu tople vode.

- U tu svrhu glavnu sklopku (2) treba okrenuti u položaj „0“.

Napomena!

Kod vremenski dužeg stavljanja uređaja van pogona (npr. za vrijeme godišnjeg odmora) treba dodatno zatvoriti i zaporne ventile za plin i hladnu vodu.

U vezi s tim obvezatno proučite i pridržavajte se savjeta u vezi sa zaštitom uređaja od niskih temperatura.

3.8 Njega i kontrola uređaja

Kućište uređaja očistite vlažnom krpom i malo sapuna. Nemojte koristiti sredstva za ribanje ili čišćenje koja bi mogla oštetiti kućište ili armature od plastike. Najmanje jednom godišnje treba ovlaštenu stručnu servis obaviti radove održavanja. Preporučujemo sklapanje ugovora o redovitoj kontroli i održavanju uređaja s nekom od ovlaštenih stručnih servisnih radionica ili s tvrtkom Vaillant.

3.9 Zaštita od niskih temperatura

Za vrijeme odsutnosti u doba godine kad postoji opasnost od smrzavanja pobrinite se za to da uređaj ostane u pogonu, a prostorije u dovoljnoj mjeri temperirane.

Uređaj je opremljen funkcijom za zaštitu od smrzavanja: Ako temperatura u polaznom vodu grijanja, dok je glavna sklopka uključena, padne ispod 5 °C, uređaj se automatski uključuje i zagrijava unutrašnji krug uređaja na cca 30 °C.

 **Pažnja!**
Time se, međutim, ne može osigurati protok kroz cjelokupni sustav grijanja.

Obratite pažnju na činjenicu da se uređaj automatski isključuje pomoću ugrađenih kontrolnih naprava u slučaju određenih smetnji, kao što su npr. prekidi dovoda energije (plin, struja) ili smetnje odvodnje dimnih plinova.

 **Pažnja!**
Kontrolne naprave i naprave za zaštitu od smrzavanja mogu funkcionirati samo ako se glavna sklopka uređaja nalazi u položaju „I“, a uređaj je spojen na električnu mrežu.

Druga mogućnost zaštite od smrzavanja se sastoji od potpunog pražnjenja sustava grijanja i samog uređaja.

3.7.2 Popoln izklop

Ob popolnem izklopu v celoti izklopite tako ogrevanje kot pripravo tople vode.

- Za popoln izklop naprave zavrtite glavno stikalo (2) v položaj „0“.



Napotek!

Če nameravate napravo izklopiti za dalj časa (npr. če greste na dopust), zaprite obenem tudi zaporna ventila za vodo in plin. S tem v zvezi upoštevajte tudi navodila v zvezi s protizmrzovalno zaščito.

3.8 Vzdrževanje in pregledovanje

Ohišje vaše naprave čistite z vlažno krpo in blago raztopino milnice.

Ne uporabljajte nikakršnih abrazivnih čistil, saj bi lahko poškodovali ohišje ali armature iz plastike.

Napravo naj najmanj enkrat letno pregleda usposobljen servis za plinske naprave. Za redno vzdrževanje sklenite vzdrževalno pogodbo z vašim servisom ali Vaillantom.

3.9 Zaščita pred zmrzovanjem

Med daljšo odsotnostjo v hladnejših obdobjih pustite naj naprava obratuje in zagotavlja v sobah primerno temperaturo. Naprava je opremljena z napravo za zaščito pred zmrzovanjem.

Če pade odhodna temperatura ogrevanja ob vklopljenem glavnem stikalu naprave pod 5 °C, se naprava vklopi in segreje interni krog na temperaturo okoli 30 °C.



Pozor!

Pretok skozi celoten ogrevalni sistem ni vedno zagotovljen.

Pazite, da se naprava ob morebitnih motnjah tudi samodejno izklopi s pomočjo vgrajenih nadzornih naprav, npr. prekinitev napajanja z energijo (plin, elektrika) ali pri motnjah na odvodu dimnih plinov.



Pozor!

Protizmrzovalna zaščita in nadzorne naprave lahko delujejo le, če je glavno stikalo naprave v položaju „I“ in je naprava še naprej priključena na omrežje.

Druga možnost zaščite pred zmrzovanjem je, da popolnoma spraznite ogrevalni sistem in samo napravo.

3.10.2 Całkowite wyłączenie pracy kotła

Aby całkowicie wyłączyć pracę kotła, należy wyłączyć zarówno tryb pracy grzewczej, jak i tryb przygotowania ciepłej wody użytkowej.

- W tym celu należy ustawić wyłącznik główny (2) w położeniu "0".



Uwaga!

W przypadku całkowitego wyłączenia kotła na dłuższy okres czasu (np. urlop) należy ponadto zamknąć zawór odcinający dopływ gazu oraz zawór odcinający dopływ wody. W związku z tym należy przestrzegać wskazówek dotyczących zabezpieczenia instalacji przed zamarzaniem.

3.11 Konserwacja i wykonywanie przeglądów

Obudowę kotła należy czyścić wilgotną ściereczką z dodatkiem niewielkiej ilości mydła. Nie wolno stosować środków ściernych i innych środków czyszczących, które mogłyby uszkodzić powłokę lakierniczą obudowy kotła lub elementy z tworzywa sztucznego.

Kocioł należy przynajmniej jeden raz w roku poddać zabiegom konserwacyjnym. Prace konserwacyjne powinien wykonywać uprawniony, autoryzowany zakład. Aby zapewnić regularne przeprowadzanie konserwacji, zaleca się, aby użytkownik zawarł stosowną umowę na wykonywanie konserwacji i przeglądów z serwisem autoryzowanym lub firmowym.

3.12 Zabezpieczenie przed zamarzaniem

Należy się upewnić, że w przypadku dłuższej nieobecności użytkownika w okresie zagrożonym występowaniem mrozów instalacja grzewcza nadal funkcjonuje i wszystkie pomieszczenia są wystarczająco ogrzewane.

Kocioł wyposażony jest w funkcję zabezpieczenia przed zamarzaniem:

Jeśli przy włączonym głównym wyłączniku temperatura zasilania obiegu grzewczego spadnie poniżej 5 °C, to następuje uruchomienie kotła, który nagrzewa obieg grzewczy do temperatury około 30 °C.



Uwaga!

Nie można zagwarantować przepływu wody w całej instalacji grzewczej.

Należy przy tym pamiętać, że w przypadku wystąpienia niektórych zakłóceń, np. przerw w dopływie energii (gaz, prąd elektryczny) lub zakłóceń w układzie do odprowadzania spalin, kocioł zostaje automatycznie wyłączony.



Uwaga!

Układ zabezpieczenia przed zamarzaniem oraz urządzenia kontrolne mogą prawidłowo funkcjonować tylko wtedy, jeśli wyłącznik główny znajduje się w położeniu "I" i nie nastąpi odłączenie kotła od sieci elektrycznej.

Inna możliwość zabezpieczenia przed zamarzaniem polega na całkowitym opróżnieniu z wody zarówno instalacji grzewczej jak i samego kotła w okresie zimowym.

3.10 Traženje uzroka smetnji

Ako se prilikom rada Vaillantovog uređaja pojave problemi, provjerite slijedeće točke:

Uredjaj se ne uključuje:

- Postoji li dovod plina?
- Da li je osiguran dovod vode?
- Da li je razina vode dovoljno visoka?
- Da li je uključen dovod električne energije?
- Da li je glavna sklopka uključena? (položaj sklopke u položaju „I“)
- Da li je aktivirana zaštita od rada na suho?
- Postoji li smetnja prilikom paljenja?

Režim pripreme tople vode radi besprijekorno, a grijanje se ne uključuje

- Da li je ispravno izvršeno podešavanje topline preko vanjskih regulatora?



Pažnja!

Ako uređaj niti nakon izvršenih provjera i uklanjanja smetnji ne radi besprijekorno, obratite se za pomoć svom ovlaštenom serviseru ili Vaillantovom servisu.

3.11 Punjenje uređaja na strani grijanja

Za besprijekoran rad sustava grijanja mora se kod hladnog uređaja kazaljka manometra (2) nalaziti u području između 1,0 i 2,0 bara. Nalazi li se ispod 0,75 bara, nadopunite uređaj vodom.

Proteže li se sustav grijanja kroz više katova, tada mogu biti potrebne i veće vrijednosti razine vode. Pitajte u tom slučaju Vaš ovlašteni servis.



Pažnja!

Za punjenje sustava centralnog grijanja treba koristiti samo čistu vodu iz vodovodne mreže. Dodavanje kemijskih sredstava, a posebice antifrizu, nije dozvoljeno!

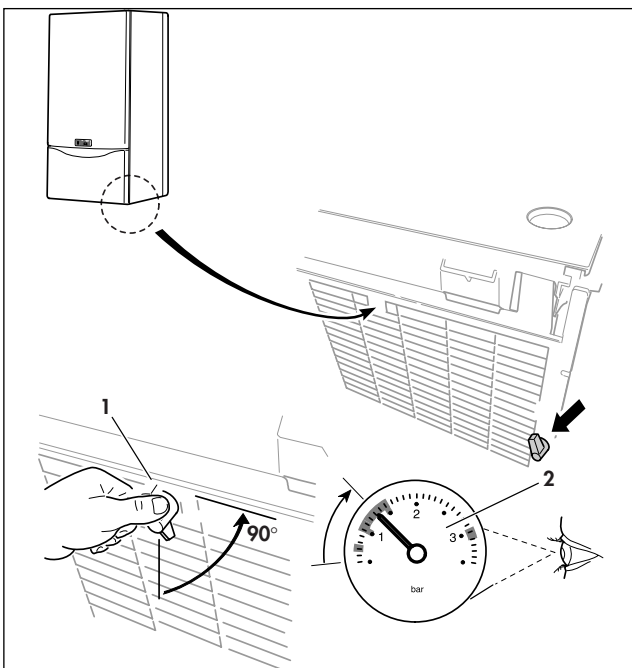

Slika 3.15: Punjenje i pražnjenje sustava grijanja

Sl. 3.15: Polnjenje naprave in ogrevalnega sistema

Rys. 3.15: Napeńnianie kotła i instalacji grzewczej

Prilikom punjenja sustava grijanja vodom postupite kako slijedi:

- Otvorite sve termostatske ventile u sustavu grijanja.
- Provjerite da li je ventil za punjenje hladne vode otvoren.
- Utaknite polugu ventila za punjenje u slavinu za punjenje (1).
- Slavinu za punjenje uređaja polako okrećite i sustav punite vodom sve dok nije dostignut potrebni tlak na manometru (2).
- Zatvorite slavinu za punjenje.
- Sustav grijanja odzračite na radiatorima.
- Još jednom provjerite tlak vode u sustavu (te, ako je potrebno, ponovite postupak punjenja).
- Iz sigurnosnih razloga ponovno skinite polugu ventila za punjenje i utaknite je u sponku ispod uređaja.

3.10 Iskanje napak

V primeru težav pri delovanju vaše naprave Vaillant, prosimo preverite naslednje točke:

Naprava se ne vklopi:

- Je naprava priključena na plin?
- Je zagotovljena oskrba z vodo?
- Je tlak vode ustrezen?
- Je vklopljeno napajanje?
- Je vklopljeno glavno stikalo? (Položaj I")
- Aktivirana zaščita pred suhim delovanjem?
- Prihaja do motenj med vžigom?

Priprava tople vode obratuje; ogrevanje se ne vklopi

- Ali daje zahtevo po ogrevanju zunanji regulator?



Pozor!

Če vaša naprava ne deluje brezhibno, se posvetujte s strokovnjakom za plinske naprave ali z Vaillantovim servisom.

3.11 Polnjenje naprave in ogrevalnega sistema

Za brezhibno delovanje ogrevalne naprave naj bi pri hladni napravi kazalec na manometru (2) kazal med 1,0 in 2,0 bara. Če kazalec kaže pod 0,75 bara, dolijte ustrezno količino vode.

Če sega naprava v več nadstropij, je možno, da je tlak vode ustrezno višji. Posvetujte se s pooblaščenim servisom.



Pozor!

Pri polnjenju ogrevalne naprave uporabljajte le čisto vodo iz vodovodne napeljave. Dodajanje kemičnih sredstev, še zlasti sredstev proti zmrzovanju, je prepovedano!

Pri polnjenju naprave upoštevajte naslednje korake:

- Odprite vse termostatske ventile naprave.
- Prepričajte se, ali je odprt dovodni ventil za hladno vodo.
- Ročico polnilnega ventila (1) vstavite v polnilni ventil.
- Počasi odpirajte polnilni ventil na napravi in polnite napravo oziroma ogrevalni sistem, dokler tlak vode ne doseže ustrezne vrednosti, ki jo prikazuje manometer (2).
- Ponovno zaprite polnilni ventil.
- Odzračite napravo na ogrevalnih elementih.
- Ponovno preverite tlak vode v sistemu (po potrebi ponovite postopek polnjenja).
- Prosimo, da iz varnostnih razlogov izvlečete vzvod polnilnega ventila in ga vstavite v klip pod napravo.

3.13 Lokalizacija usterek

W przypadku, gdy podczas eksploatacji kotła wynikną jakieś problemy, to należy przeprowadzić kontrolę według następujących punktów:

Kotła nie można uruchomić

- Czy otwarty jest zawór gazu?
- Czy zapewnione jest doprowadzenie wody?
- Czy wystarczający jest stan ciśnienia wody w instalacji?
- Czy doprowadzone jest zasilanie elektryczne?
- Czy włączony jest wyłącznik główny? (ustawienie wyłącznika w położeniu "I")
- Czy układ zabezpieczenia przed pracą na sucho jest uaktywniony?
- Czy nastąpiło zakłócenie podczas procesu zapłonu?

Tryb przygotowania ciepłej wody działa bez zakłóceń, trybu ogrzewania nie można uruchomić

- Czy odpowiednio ustawiony jest regulator?



Uwaga!

Jeśli kocioł w dalszym ciągu nie pracuje prawidłowo, to należy zasięgnąć porady służb serwisowych firmy Vaillant.

3.14 Napełnianie kotła i instalacji grzewczej

Ciśnienie w zimnej instalacji, wskazywane manometrem (2), powinno wynosić od 1 do 1,5 bar. Wtedy instalacja będzie pracować niezawodnie. Jeśli zmniejszy się ono poniżej 0,75 bar, to należy odpowiednio uzupełnić ilość wody.

Gdy instalacja obejmuje kilka kondygnacji, to może się okazać, że konieczne jest stosowanie wyższych wartości ciśnienia. W tej sprawie należy zasięgnąć informacji w swoim autoryzowanym zakładzie rzemieślniczym.



Uwaga!

Przy napełnianiu instalacji grzewczej należy stosować wyłącznie czystą wodę z sieci wodociągowej, patrz strona 6. Nie wolno dodawać żadnych środków chemicznych, a w szczególności środków zabezpieczających przed zamarzaniem!

Przy napełnianiu instalacji należy postępować w następujący sposób:

- Otworzyć wszystkie zawory termostacyjne instalacji.
- Należy się upewnić, czy jest otwarty znajdujący się w kotle zawór wlotowy zimnej wody.
- Włożyć dźwignię (1) do zaworu do napełniania.
- Otworzyć powoli zawór do napełniania w kotle i napełniać wodą kocioł względnie instalację grzewczą tak długo, aż na manometrze (2) uzyska się wymaganą wartość ciśnienia.
- Zamknąć z powrotem zawór do napełniania.
- Odpowietrzyć instalację przy grzejnikach.
- Na koniec sprawdzić jeszcze raz ciśnienie wody w instalacji (ewentualnie powtórzyć proces napełniania).
- Z przyczyn związanych z bezpieczeństwem należy ściągnąć dźwignię zaworu do napełniania i umieścić ją w zatrasku poniżej kotła.

3.12 Pražnjenje uređaja na strani grijanja

Prilikom pražnjenja sustava grijanja postupite kako slijedi:

- Na mjesto za pražnjenje sustava grijanja pričvrstite odgovarajuće crijevo.
- Slobodan kraj crijeva postavite na prikladno mjesto za odvodnju vode.
- Otvorite slavinu za pražnjenje.
- Otvorite ventile za odzračivanje na radijatorima. Postupak započnite s radijatorima koji se nalaze na najvišem mjestu i zatim nastavite odozgo prema dolje.
- Nakon što je sva voda istekla iz sustava, ponovno zatvorite sve ventile za odzračivanje na radijatorima kao i slavinu za pražnjenje.



Pažnja!

Pražnjenje preko naprave za punjenje uređaja nije dozvoljeno iz higijenskih razloga!

3.13 Punjenje uređaja na strani vode

Za punjenje uređaja, tj. punjenje integriranog spremnika tople vode postupite kako slijedi:

- Otvorite ulazni ventil za hladnu vodu na uređaju.
- Otvorite neki ventil za toplu vodu u blizini uređaja. Time se istovremeno puni spremnik tople vode i odzračuje kroz otvorenu slavinu.
- Kad voda počne istjecati kroz slavinu, uređaj je napunjen na strani vode.
- Zatvorite sada ventil.

3.12 Praznjenje naprave na strani ogrevalnega sistema

Pri praznjenju naprave oz. sistema upoštevajte naslednje korake:

- Na pipo za praznjenje pritrdite ustrezno cev.
- Prosti konec cevi speljite do primernega odtoka.
- Odprite pipo za praznjenje.
- Odprite odzračevalne ventile na ogrevalnih elementih. Začnite pri najvišje ležečem ogrevalnem telesu in nadaljujte od zgoraj navzdol.
- Ko izteče vsa voda, zaprite odzračevalne ventile in pipo za praznjenje.



Pozor!

Iz higienskih vzrokov ni dovoljena izpraznitev preko polnilne opreme na napravi!

3.13 Polnjenje naprave na strani sanitarne vode

Pri polnjenju naprave oziroma vsebnika za toplo vodo, ki vsebuje sanitarno vodo in je vgrajen v napravi, upoštevajte naslednje korake:

- Odprite ventil za dotok hladne vode na napravi.
- Odprite pipo za odjem tople vode v bližini naprave. Tako boste napolnili vsebnik tople vode, sočasno pa ga odzračujete prek odprte pipe.
- Ko začne iztekati voda skozi pipo, je naprava na strani pitne vode napolnjena.
- Zaprite ventil za praznjenje.

3.15 Opróżnianie kotła i instalacji grzewczej

Aby opróżnić kocioł lub instalację grzewczą, należy wykonać, co następuje:

- Zamocować przewód giętki w miejscu przeznaczonym do opróżniania instalacji.
- Umieścić swobodny koniec przewodu w miejscu odpowiednim do odprowadzania wody.
- Otworzyć zawór do opróżniania.
- Otworzyć zawory odpowietrzające przy grzejnikach. Najpierw otworzyć zawór przy grzejniku najwyżej położonym, a następnie kolejno pozostałe, postępując od góry do dołu.
- Gdy woda spłynie całkowicie, to z powrotem zamknąć odpowietrzniki grzejników oraz zawór do opróżniania.



Uwaga!

Opróżnianie z wykorzystaniem urządzenia do napełniania jest niedopuszczalne z powodów higienicznych!

3.16 Napełnianie kotła i zasobnika ciepłej wody

Aby napełnić wodą pitną kocioł lub zintegrowany z nim zasobnik ciepłej wody, należy wykonać, co następuje:

- Otworzyć znajdujący się w kotle zawór wlotowy zimnej wody. Otworzyć zawór do pobierania ciepłej wody, usytuowany w pobliżu kotła. Dzięki temu nastąpi napełnienie zasobnika ciepłej wody i jednocześnie jego odpowietrzenie poprzez otwarty zawór czerpalny.
- Gdy woda zacznie wypływać z otwartego zaworu czerpalnego, to oznacza, że kocioł i zasobnik ciepłej wody są napełnione.
- Teraz należy zamknąć zawór czerpalny.

3.14 Pražnjenje uređaja na strani vode

Za pražnjenje integriranog spremnika tople vode postupite kako slijedi:



Pažnja!

Obratite pažnju na to da spremnik tople vode još uvijek može biti napunjen vrućom vodom iako su svi na njega priključeni dijelovi i senzori već hladni!

- Na mjesto za pražnjenje sustava grijanja pričvrstite odgovarajuće crijevo.
- Slobodan kraj crijeva postavite na prikladno mjesto za odvodnju vode.
- Zatvorite ulazni ventil za hladnu vodu na uređaju.
- Otvorite ventil za pražnjenje uređaja, kao i slavinu koja se nalazi na najvišoj razini. S time se spremnik tople vode odzračuje i prazni preko otvorene ispusne slavine. Preostala voda iz pločastog izmjenjivača topline se može pomoću prikladne gipke cijevi ispustiti preko ventila za odzračivanje cijevi smještenog ispod izmjenjivača topline. Navedeni odzračni ventil se može koristiti i za odzračivanje spremnika. Pritom treba paziti na to da voda otječe preko ispusta smještenog iza zapornog ventila za hladnu vodu.
- Kada voda više ne izlazi kroz ventil, uređaj je na strani vode ispražnjen.
- Zatvorite ventil za pražnjenje kao i otvorenu slavinu za toplu vodu.

3.14 Praznjenje naprave na strani sanitarne vode

Pri praznjenju vsebnika, ki je vgrajen v napravi, upoštevajte naslednje korake:



Pozor!

Upoštevajte, da je lahko hranilnik tople vode še vedno napolnjen s toplo vodo, četudi so vsi sestavni deli in senzorji že ohlajeni!

- Na pipo za praznjenje pritrdite ustrezno cev.
- Prosti konec cevi speljite do primernega odtoka.
- Zaprite ventil za dotok hladne vode na napravi.
- Odprite ventil za praznjenje naprave ter najvišje ležeče odjemno mesto.
S tem boste spustili zrak v vsebnik za toplo vodo v napravi in ga spraznili skozi odprt ventil za praznjenje. Preostala voda iz ploščnega toplotnega izmenjevalca se lahko izpusti preko odzračevalnega ventila cevi toplotnega izmenjevalca z ustrezno cevjo. Ta odzračevalni ventil se lahko uporablja tudi za odzračevanje hranilnika vode. Pri tem je potrebno biti pozoren, da voda odteka preko izpraznitve zadaj za zapornim ventilom mrzle vode.
- Ko voda neha iztekati skozi ventil, je naprava na strani pitne vode spraznjena.
- Zaprite ventil za praznjenje na napravi ter odprto odjemno mesto.

3.17 Opróżnianie kotła i zasobnika ciepłej wody

Aby opróżnić zintegrowany z kotłem zasobnik ciepłej wody, należy wykonać, co następuje:



Uwaga!

Należy pamiętać, że podgrzewacz zasobnikowy może być napełniony jeszcze gorącą wodą, mimo, że wszystkie zamontowane elementy i sensory już się oziębiły!

- Zamocować przewód giętki w miejscu przeznaczonym do opróżniania instalacji.
- Umieścić swobodny koniec przewodu w miejscu odpowiednim do odprowadzania wody.
- Otworzyć zawór do opróżniania.
- Zamknąć znajdujący się w kotle zawór wlotowy zimnej wody.
- Otworzyć znajdujący się w kotle zawór do opróżniania oraz najwyżej usytuowany punkt poboru ciepłej wody. Dzięki temu nastąpi odpowietrzenie zintegrowanego z kotłem zasobnika ciepłej wody oraz wypłynie z niego woda poprzez otwarty zawór do opróżniania. Resztę wody z płytowego wymiennika ciepła można spuścić poprzez zawór do odpowietrzania rury, znajdujący się poniżej wymiennika ciepła, wykorzystując w tym celu odpowiedni przewód giętki. Zawór ten można wykorzystać również do odpowietrzania podgrzewacza zasobnikowego. Należy przy tym zwrócić uwagę, że woda spływa poprzez odpływ znajdujący się za zaworem odcinającym dopływ zimnej wody.
- Gdy woda przestanie już wypływać z otwartego zaworu do opróżniania, to oznacza, że kocioł i zasobnik ciepłej wody są opróżnione.
- Teraz należy zamknąć zarówno zawór do opróżniania, jak i również zawór poboru ciepłej wody.

Vaillant GmbH, Predstavništvo Zagreb

Ul. grada Vukovara 274 ■ 10000 Zagreb ■ Hrvatska
Tel.: 01/61 88 670, 61 88 671, 61 88 672 ■ tehnika: 61 88 673
Faks: 61 88 669 ■ e-mail: vaillant@vaillant.hr

Vaillant GmbH Biro Slovenija

Epro d.o.o. ■ Delavska cesta 24 ■ 4208 Kranj/Šenčur
Tel: 04/ 279 17 00 ■ Fax: 04/279 17 17

Vaillant Sp.zo.o.

Mosciska 26A ■ 01-922 Warszawa 118 ■ Skr. poczt. 70
Tel.: (022) 7217000 ■ Fax: (022) 7217113 ■ Infolinia: 0801 304 444
<http://www.vaillant.pl> ■ e-mail: vaillant@vaillant.pl